



**МІНІСТЕРСТВО ОСВІТИ І НАУКИ УКРАЇНИ**  
НАЦІОНАЛЬНА АКАДЕМІЯ ПЕДАГОГІЧНИХ НАУК УКРАЇНИ  
ДВНЗ «УЖГОРОДСЬКИЙ НАЦІОНАЛЬНИЙ УНІВЕРСИТЕТ»  
НАЦІОНАЛЬНИЙ УНІВЕРСИТЕТ ДЕРЖАВНОГО УПРАВЛІННЯ (УГОРЩИНА)  
КИЇВСЬКИЙ УНІВЕРСИТЕТ ПРАВА НАЦІОНАЛЬНОЇ АКАДЕМІЇ НАУК УКРАЇНИ  
АКАДЕМІЧНЕ ТОВАРИСТВО ім. М.БАЛУДЯНСЬКОГО (СЛОВАЦЬКА РЕСПУБЛІКА)  
ЦЕНТРАЛЬНОЄВРОПЕЙСЬКИЙ УНІВЕРСИТЕТ у м. СКАЛЦА (СЛОВАЦЬКА РЕСПУБЛІКА)

## **МІЖНАРОДНИЙ НАУКОВИЙ ВІСНИК**

**Випуск 8 (27)**

Ужгород – Будапешт  
2014

**MINISTRY OF EDUCATION AND SCIENCE OF UKRAINE**  
NATIONAL ACADEMY OF SCIENCES OF UKRAINE PEDAGOGICAL  
STATE UNIVERSITY «UZHHOROD NATIONAL UNIVERSITY»  
NATIONAL UNIVERSITY OF PUBLIC SERVICE (HUNGARY)  
KYIV UNIVERSITY OF LAW OF THE NATIONAL ACADEMY OF SCIENCES OF UKRAINE  
M.BALUDYANSKY ACADEMIC SOCIETY (THE SLOVAK REPUBLIC)  
UNIVERSITY OF CENTRAL EUROPE IN SKALICA (THE SLOVAK REPUBLIC)

## **INTERNATIONAL SCIENTIFIC HERALD**

**Edition 8 (27)**

Uzhhorod – Budapest  
2014

Вісник містить наукові статті, підготовлені на основі доповідей, проголошених та обговорених на XXVII Міжнародній науково-практичній конференції «Перспективи розвитку європейського університету в контексті широкої інноваційної стратегії», проведеної ДВНЗ «Ужгородський національний університет» спільно з Міністерством освіти і науки України, Закарпатською обласною державною адміністрацією, Інститутом вищої освіти НАПН України, Національним університетом державного управління (Угорщина), Академічним товариством ім.М.Балудянського (Словацька Республіка) 26-29 листопада 2013 року згідно з Планом проведення науково-методичних конференцій та науково-практичних семінарів з проблем вищої освіти і науки професорсько-викладацького складу в системі МОН України.

Bulletin contains scientific articles prepared on the basis of reports declared and discussed at the XXVII International Scientific and Practical Conference “Development Perspectives of European University within a Broad-Based Innovation Strategy” held by the State University “Uzhhorod National University” in cooperation with the Ministry of Education and Science of Ukraine, the Transcarpathian Regional State Administration, Institute of Higher Education of National Academy of Pedagogical Sciences of Ukraine, National University of Public Service (Hungary), Academic Society named by M. Baludyanskoho (Slovak Republic), dated November 26-29, 2013 according to the Plan of scientific and methodological conferences and scientific and practical seminars on issues of higher education and science of teaching staff in the system of the Ministry of Education and Science of Ukraine.

#### РЕДАКЦІЙНА РАДА

**Голова:**

Смоланка В.І. ректор ДВНЗ «Ужгородський національний університет»  
(м.Ужгород, Україна)

**Члени ради:**

Арделян Аурел президент Західного університету ім. Васіле Голдіша  
(м. Арад, Румунія)  
Вархола Міхал президент Академічного товариства ім.М.Балудянського  
(Словацька Республіка)  
Луговий В.І. перший віце-президент Національної академії педагогічних наук  
(м. Київ, Україна)  
Паті Андраш ректор Національного університету державного управління  
(Угорщина)  
Шварцзова Хайді ректор Центральноєвропейського університету в м. Скаліца  
(Словацька Республіка)

#### РЕДАКЦІЙНА КОЛЕГІЯ

**Голова:**

Смоланка В.І. ректор ДВНЗ «Ужгородський національний університет»

**Відповідальний редактор:**

Артёмов І.В. директор НН Інституту євроінтеграційних досліджень

**Члени редколегії:**

Лендєл М.О. проректор з науково-педагогічної роботи і міжнародних зв'язків  
Шпеник О.О. декан гуманітарно-природничого факультету  
з угорською мовою навчання  
Свєженцева О.І. начальник відділу міжнародних зв'язків та грантової роботи  
Дубів О.В. директор ННІ інформаційно-комунікаційних технологій

## **Шановний читачу!**

Черговий випуск «Міжнародного наукового вісника» підготовлено за матеріалами XXVII Міжнародної науково-практичної конференції «Перспективи розвитку європейського університету в контексті широкої інноваційної стратегії», що проходила на базі Ужгородського національного університету (Україна) та Національного університету державного управління (м.Будапешт, Угорщина) 26-29 листопада 2013 року.

Стратегічними пріоритетами розвитку вищої освіти в концепції інноваційного розвитку України виступає інноваційна спрямованість системи освіти, зокрема: підвищення рівня комп'ютеризації вищих навчальних закладів; активізація науково-технічної та інноваційної діяльності ВНЗ та збільшення обсягу її бюджетного фінансування; утворення інноваційних структур у системі освіти; реформування системи вищої освіти з урахуванням вимог європейських стандартів і збереження культурних та інтелектуальних національних традицій.

Враховуючи, що пріоритетом розвитку освіти є впровадження сучасних інформаційно-комунікаційних технологій, що забезпечують удосконалення навчально-виховного процесу, доступність та ефективність освіти, підготовку молодого покоління до життєдіяльності в інформаційному суспільстві, учасники конференції особливу увагу приділили проблемам:

- підвищення доступності якісної, конкурентоспроможної освіти відповідно до вимог інноваційного розвитку суспільства;
- забезпечення випереджувального характеру освітніх послуг, що надаються університетами;
- приведення змісту фундаментальної, науково-методичної, інформаційної та практичної підготовки науково-педагогічних працівників у відповідність з вимогами інформаційного суспільства.

Розвиток Ужгородського національного університету упродовж наступних років залежить від майбутньої науково-освітньої, соціальної та громадської самореалізації його співробітників та студентів. Така філософія, а також об'єктивні реалії, що склалися в Україні, задекларована зміна законодавства у науково-освітній сфері, децентралізація влади, включно з розширенням автономії вишів, визначають очікувані результати реалізації цієї програми, а саме високі показники:

- якості освітніх послуг, що надаються українським та іноземним громадянам у форматі різних освітньо-кваліфікаційних рівнів, сертифікованих програм, короткострокових курсів підвищення кваліфікації, факультативів, неформальної освіти;
- наукових розробок та технологічних інновацій міжнародного рівня, яких потребує суспільство та креативна економіка;
- синергії у трикутнику «освіта – наука – ресурси», яка передбачає залежність освітніх і науково-технологічних результатів від людських та інших ресурсів, добровільну підтримку університету бізнесом, меценатами, міжнародними організаціями, враховуючи потенціал послуг та інновацій, які пропонуються.

Важливим пріоритетом УжНУ залишається модернізація і конкурентоспроможність освіти. Наш університет буде гарантувати роботодавцям, що його

---

випускники володіють знаннями і навичками, яких потребує сучасне суспільство та економіка. Для цього необхідно:

- *максимально використовувати умови прикордоння для започаткування проєктів із європейськими партнерами в рамках міжнародних освітніх програм, що сприятиме інтеграції України у Європейський Союз;*
- *планомірно впроваджувати інновації та інформаційні технології у навчальний процес, що однак не означатиме відмову від класичних форм організації навчання;*
- *залучити науковців, студентів УжНУ до участі у європейській рамковій програмі «Горизонт», що підвищить мобільність науковців у сфері міжнародної співпраці; реформувати діяльність науково-дослідної частини;*
- *залучити ресурси для інформатизації навчального процесу, обладнання кафедр достатньою кількістю персональних комп'ютерів, а аудиторій –відео-технікою та мультимедійними комплексами;*
- *відкривати ті напрями та спеціальності в УжНУ, що готують фахівців, яких потребує ринок праці Закарпаття, України, сусідніх держав;*
- *започаткувати модель розвитку освіти, за якої у підготовку професіоналів вкладатимуть кошти і бізнес, і держава;*
- *надавати перевагу розробленню міждисциплінарних програм, що відповідають потребам суспільства, сучасної креативної економіки, європейським амбіціям УжНУ;*
- *сформувати в рамках Стратегії розвитку УжНУ механізми підтримки прикладних досліджень, розробки інноваційних технологій у форматах, власних для європейської практики (інноваційні лабораторії, майданчики, наукові парки, мережі).*

*Поряд з вищеназаним слід зазначити, що важливими складовими широкої інноваційної стратегії університету є глобалізаційні та євроінтеграційні особливості трансформації української вищої школи з урахуванням вимог сучасних інтеграційних процесів на шляху до єдиного європейського освітнього і наукового простору.*

***В.І.Смолянка,***  
***голова редакційної колегії,***  
***ректор УжНУ, доктор медичних наук, професор***

## ОСНОВНІ ФУНКЦІЇ ВИЩОЇ ОСВІТИ УКРАЇНИ В КОНТЕКСТІ ЇЇ МОДЕРНІЗАЦІЇ ТА ЄВРОІНТЕГРАЦІЇ

**Гаращук О.В.,**

*доктор економічних наук, доцент,  
заступник начальника управління організаційного  
та інформаційного забезпечення  
- начальника відділу взаємодії з громадськістю  
та ЗМІ і міжнародного співробітництва  
Державної інспекції навчальних закладів України*

**Куценко В.І.,**

*доктор економічних наук, професор,  
завідувач відділу суспільних проблем сталого розвитку  
ДУ «Інститут економіки природокористування  
та сталого розвитку НАН України»  
(м. Київ, Україна)*

*„Щоб отримати знання, кожного дня щось додавай,  
щоб осягнути мудрість, кожного дня чогось позбувайся”  
Японська мудрість*

*Highlights the main functions of higher education and its importance in the socio-economic development, revealed problems in the functioning of the educational level and justifies the ways of overcoming them, including through the modernization of higher education and its integration into the European educational space.*

**Keywords:** *higher education, modernization and European integration processes.*

Вища освіта – це умова й засіб розвитку особистості та суспільства. Її головним завданням є забезпечення соціального відтворення, формування людського капіталу – важливого чинника інноваційної моделі розвитку економіки, постійного вдосконалення техніки та технологій. Все це потребує високоосвічених, висококваліфікованих фахівців, які володіють значним людським капіталом. Ми підтримуємо думку, що останній – це корисні професійні, кваліфікаційні та духовні здібності індивіда, витрати, що потрібні для їх отримання, накопичення та розвитку, а також для підтримання здоров'я людини.

Важливе місце у формуванні та відтворенні людського капіталу належить сфері вищої освіти. Саме у вищих навчальних закладах відбувається формування знань, навиків, досвіду, таланту, здоров'я, які в подальшому людина використовує в процесі праці. Світова практика свідчить, що там, де значна увага приділяється розвитку вищої освіти, країна досягає значних успіхів у розробленні нових технологій, що сприяють підвищенню конкурентоздатності національної економіки та якості життя населення.

Тому останнім часом як розвитку вищої освіти, так і дослідженню різних її аспектів велику увагу приділяють науковці. В їх числі В.Афанасьєва, В.Белкін, П.Бурдє, П.Волков, П.Друкер, Р.Інглехарт, Дж.Коулман, А.Колганов, П.Кохн, О.Мартянова, С.Мочерний, А.Сміт, П.Солодуха, С.Хантінгтон, Л.Харрісон, Е.Шевель, Л.Шпаковська та багато інших.

Проте в опублікованих роботах ще недостатня увага приділяється генезису вищої освіти в контексті її модернізації та євроінтеграції. Тому метою нашого

дослідження є пошук шляхів забезпечення реалізації вищою школою її основних функцій в умовах євроінтеграції та здійснення модернізації.

Виклад основного матеріалу. Вища освіта у світі визнана не лише як один із найцінніших ресурсів, а і як чинник, що дозволяє більш активно використовувати інші ресурси, сприяє соціальній мобільності людини, самореалізації та розвитку особистості, поліпшенню професійних і життєвих перспектив. Як відомо, нині у світі виділяються три моделі розвитку вищої освіти: ринкова (Великобританія та США), державна (скандинавські країни) і змішана (країни Центральної Європи), а також тип – „сприяюча держава”. При цьому держава відіграє роль регулятора доступу до вищої освіти, практично не втручається у внутрішні питання управління вищими навчальними закладами, створює та підтримує загальні правила гри для всіх вишів. Основна функція держави полягає в установленні стандартів якості освіти та контролю за їх дотриманням.

В Україні функціонує понад 800 вищих навчальних закладів, близько 180 з яких – приватні (рис. 1).



Рис. 1. Динаміка мережі вищих навчальних закладів різних форм власності

Головною їх функцією є забезпечення підготовки висококваліфікованих, конкурентоздатних фахівців. Як у приватних, так і в державних вишах упроваджуються ринкові відносини, діють ринкові механізми. Зокрема конкурентні відносини виступають важливим чинником підвищення якості освіти, зростання її частки як у структурі ВВП, так і в системі цінностей.

Як відомо, нині формується суспільство, що базується на знаннях, які забезпечує освітня сфера, сприяючи:

- соціальній інтеграції, тобто консолідації соціальних відносин між індивідами й спеціалістами з метою задоволення їхніх потреб;
- соціальній адаптації, тобто розвитку в людей соціальних якостей, що підвищують ефективність їхньої діяльності в соціумі;
- соціальному захисту і самозахисту, забезпеченню прав людей і соціальних гарантій;
- підготовці кадрів, які забезпечили б досягнення соціальної гармонізації, сприяли б розбудові соціальної держави\*.

\* Це особливий тип держави, в якому забезпечується високий рівень соціальної захищеності всіх громадян за допомогою активної діяльності з регулювання соціальної й екологічної сфер життєдіяльності суспільства, встановлення в ньому соціальної справедливості.

За даними ЮНЕСКО, Україна, попри наявність багатьох проблем, належить до світових лідерів у розвитку вищої освіти, зокрема за показником поширення вищої освіти, який становить в Україні 38%, у тому числі серед чоловіків – 35,8, серед жінок – 39,7. Для порівняння зазначимо, що у США цей показник сягає 38,6, в Ізраїлі – 42,4, в Канаді – 43,9% [17]. Світовий економічний форум, що відбувся в 2013 р. в Давосі, зазначив, що із 140 країн Україна за рівнем розвитку освіти посіла 56 місце (Польща – 62, Росія – 78, Грузія – 119). Водночас слід відмітити, що у розвитку вищої освіти в Україні спостерігається диверсифікація, охоплюючи: типи і види навчальних закладів; структуру системи вищої освіти з метою нарощування потенціалу широкого різноманіття; освітні програми; терміни навчання; критерії набору студентів; гнучкість розкладу навчальних занять, включаючи їх нелінійну організацію з різними „точками” початку, припинення та відновлення освітнього процесу; моделі та форми організації занять; модульні технології; дистанційне навчання; навчально-методичні матеріали тощо.

Тобто диверсифікація вищої освіти розглядається з точки зору видового різноманіття вищих навчальних закладів, різних моделей багаторівневої підготовки та реалізованих основних і додаткових освітніх програм. Диверсифікована вища освіта не передбачає хаотичного руху системи, проте має своєю метою забезпечення гнучкості доступу до різноманітних типів і видів вищої освіти та реалізації різнорівневих освітніх програм, задовольняючих запити різних категорій населення. В нинішніх умовах, коли знання досить швидко старіють, процес навчання стає потрібним протягом усього життя. При цьому він має здійснюватись на інноваційній основі, що передбачає, як стверджує Л. Шпаковська, „не доганяти минуле, а створювати майбутнє”. На сьогодні цього, на жаль, вищі навчальні заклади не забезпечують. А вже останнім часом зникли професійні зв'язки ВНЗ із виробництвом. Нинішня навчально-виробнича база вищів застаріла і не дозволяє забезпечити у повній мірі підготовку фахівців необхідної кваліфікації. Деформації структури та обсягу підготовки фахівців не відповідають реальним потребам ринку праці. Дефіцит же висококваліфікованих фахівців, професіоналів стає суттєвою перешкодою на шляху успішного розвитку економіки та суспільства. Тож не дивно, що багато роботодавців стверджують, що підготовка кадрів, яку здійснюють вищі навчальні заклади, їх не влаштує. Тобто спостерігається невідповідність якості освіти очікуванням роботодавців, а структура підготовки кадрів не відповідає вимогам і потребам реальної економіки. А це значить, що ВНЗ недостатньо формують конкурентоспроможні навички у своїх випускників. До речі, проблеми якості освіти сьогодні турбують практично всю світову спільноту. Це підтверджують дані Доповіді Європейської Комісії „Про роль університетів у формуванні нової економіки в Європі” [5]. Однією з причин цього є недостатнє впровадження у навчальний процес ВНЗ перспективних наукоємних технологій, що зумовлює появу багатьох проблем. До основних з них роботодавці відносять такі: кількість випускників не відповідає потребам економіки; навчальним закладам не вистачає фінансової та академічної автономії; відсутність координації між вищими навчальними закладами й ринками праці; відставання освіти як системи отримання знань від реальних потреб сучасної науки та виробництва в умовах радикального прискорення темпів оновлення знань та зростання їх різноманіття; трансформація ціннісних установок, що характеризують вимоги та гарантії сім'ї, суспільства й держави стосовно умов, які забезпечують соціально очікувану якість освіти; система освіти не розвиває важливі для конкурентоспроможності

країни необхідні вміння та навички у студентів; підвищення ризику та невизначеності в ситуаціях, коли вибудовуються й реалізуються індивідуальні життєві стратегії людей, зайнятих спільною діяльністю; кошти, що виділяються на розвиток вищої освіти, не завжди використовуються ефективно; міграційна політика, що не забезпечує адекватні економічним потребам кількісні та якісні параметри притоку та соціальної інтеграції робочої сили тощо [10, с. 53–56].

Сьогодні гострою проблемою на державному рівні залишається забезпечення територіальної доступності якісної освіти в цілому і вищої зокрема. Як засвідчує світовий досвід, цьому сприяє посилення наукової компоненти в навчальному процесі. Це значить, що у підготовці кадрів має забезпечуватись поєднання знань з науковими досягненнями. Саме на це й спрямовані Стратегія інноваційного розвитку України на 2010-2020 рр., Концепція розвитку національної інноваційної системи, розбудова в Україні економіки знань, інноваційної моделі, які неможливі без високої якості підготовки працівників, професійної культури – важливих цінностей суспільства.

Як відомо, Україна за індексом економіки знань значно відстає від розвинутих країн світу. Так, за оцінками Світового банку, індекс економіки знань, який розраховується за показниками розвитку інноваційної системи, освіти та людських ресурсів, інформаційно-комунікативних технологій та економічного режиму й державного управління, для України становить 5,55, тоді як для таких країн, як США, Швеція, Фінляндія, Ірландія, Великобританія, Канада, Франція, Німеччина, Японія, Нідерланди, він перевищує 8,2 [13, с. 128]. Знання стають не просто ключовим фактором, але і специфічним благом, яке необхідно розширено відтворювати. Одним із його показників є кількість студентів у розрахунку на 10 тис. населення (рис. 2).



Рис. 2. Чисельність студентів ВНЗ усіх форм власності в Україні у розрахунку на 10 тис. населення

Незважаючи на те, що останнім часом в Україні спостерігається зниження цього показника, він є достатньо високим – 477 студентів на 10 тис. населення, у тому числі у вищих навчальних закладах державної та комунальної форм власності – 427.

Світовий досвід засвідчує, що підвищенню якості підготовки кадрів сприяє функціонування дослідницьких університетів. Останні набули широкого розвитку у США, Великобританії, Швеції, Фінляндії. Їх наявність стимулює комерціа-

лізацію наукових розробок вищих навчальних закладів; підтримку бізнес-проектів, генезис технологій і підприємництва, розвиток логістичних, комунікаційних і фінансових послуг. Сьогодні дослідницькі університети формуються й в Україні. Такі ВНЗ характеризуються міцною матеріально-технічною базою, що забезпечує підготовку кадрів на інноваційній основі. У цих вишах розробляються нові технології, що активно впроваджуються у виробництво. Показовим у цьому відношенні є Київський політехнічний університет, де здійснюється розробка систем і технологій у напрямках нанотехнологій, мікроелектроніки, телекомунікацій, комп'ютерних технологій, охорони навколишнього середовища, ресурсозбереження, енергозбереження, енергозабезпечення, хімічних технологій промислового призначення, технічних комплексних систем [8].

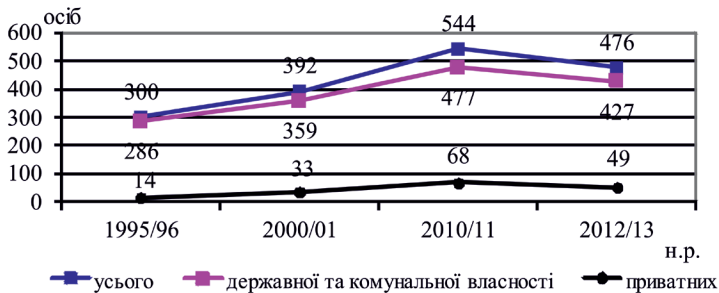
Підготовці фахівців, затребуваних економікою, сприяє активна співпраця як дослідницьких, так і інших ВНЗ з бізнесом, наявність у них бізнес-інкубаторів\*, тобто такої організації, що надає комплекс послуг (бухгалтерських, адміністративно-технічних) перш за все новоствореним підприємницьким структурам (суб'єктам) на сприятливих умовах з метою їх адаптації до умов ринкової кон'юнктури. Бізнес-інкубатори служать ефективним інструментом формування бізнес-середовища, місцем генерування та впровадження інноваційних ідей на базі великих компаній, зокрема інноваційно-технологічного спрямування. Досвід діяльності бізнес-інкубаторів, що діють при університетах, свідчить, що майбутні випускники останніх вчаться пошуку нових можливостей отримання прибутку, прояву інноваційної можливості з максимальною вигодою. В умовах дії бізнес-інкубатора формуються передумови для створення нових технологій та нової продукції, оригінальних способів виробництва та організації господарської діяльності з метою отримання прибутку. Нині в Україні функціонує широка мережа бізнес-інкубаторів, значна частина з яких знаходиться у провідних університетах країни. Окрім Київської політехніки, потужні бізнес-інкубатори діють у Львівській, Харківській політехніці та інших вишах. Досвід роботи бізнес-інкубатора, скажімо, що діє на базі Білоцерківського аграрного університету, свідчить, що такі структури сприяють активізації розвитку малого підприємництва у сфері інноваційних наукомістких технологій, розвитку технологічно орієнтованого бізнесу, комерціалізації наукомістких розробок, розвитку в аграрному секторі інноваційної діяльності. Значна частина їх діяльності направлена також на підвищення кваліфікації працівників у сфері інноваційного бізнесу, підвищення фінансової підтримки інноваційних проектів, бізнес-планів, сприяння розвитку підприємницької діяльності тощо.

Таким чином, вищі навчальні заклади нині реалізують важливі функції – прискорення розвитку в країні інноваційної діяльності, забезпечення стратегічних пріоритетів розвитку формування наукових шкіл і механізмів успішної взаємодії їх діяльності з бізнесом.

Останнім часом підприємницька діяльність у більшій чи меншій мірі має місце практично в усіх університетах, забезпечуючи використання науково-дослідних розробок вищих навчальних закладів, сприяючи підвищенню якості підготовки кадрів,

\* Відомо, що перші бізнес-інкубатори з'явилися ще в XIX столітті у США, де вони виконували функції передачі невикористовуваних виробничих приміщень малим підприємствам, забезпечення державної фінансової підтримки інноваційних проектів; вкладення підприємствами-інвесторами коштів у перспективні напрями розвитку економіки, які реалізують полімодальну місію, зокрема: стратегічне бачення; місію орієнтації; політичну місію; бізнес-ідею.

у тому числі завдяки використанню унікального обладнання. Підприємницька діяльність у ВНЗ пов'язана перш за все з перетворенням інновації у важливий чинник генерування цінностей, забезпечення розробки нової продукції, створення нового механізму управління розвитком економіки з максимальною її вигодою (рис. 3).



Рис. 3. Основні складові діючого вищого навчального закладу

Реалізація такої моделі потребує від вищого навчального закладу наявності інноваційної інфраструктури. Нині ж остання в Україні знаходиться на низькому рівні. По-перше, це пов'язано з обмеженістю державного фінансування. Так, при нормі 1,7% фінансування інноваційної діяльності становить 0,4%. По-друге, існує багато факторів, що негативно впливають на інноваційну діяльність в Україні. В їх числі: відсутність стратегії переходу України на інноваційно-інвестиційну модель розвитку економіки; низький рівень інноваційної культури працівників; дефіцит інформації про нові технології; високі інноваційні витрати; недосконалість нормативно-правової бази щодо регулювання інноваційної діяльності; відсутність механізму організаційної взаємодії галузевої науки та виробництва; незбалансованість виробничих систем, відсутність взаємозв'язку їх окремих елементів; дефіцит кваліфікованого персоналу. Водночас в Україні має місце перевищення пропозиції над попитом робочої сили (табл. 1).

Таблиця 1

**Перевищення пропозиції над попитом  
робочої сили за професійними групами, 2011 р.**

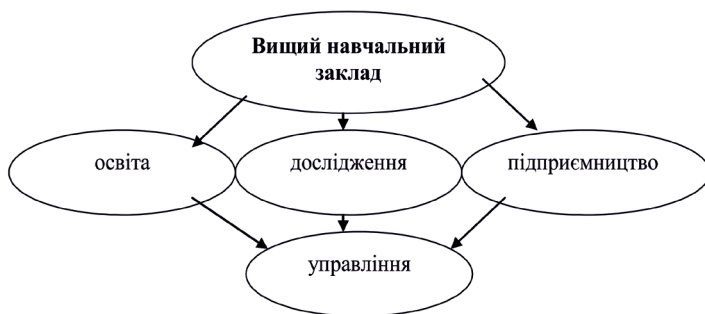
Показник	Кількість зареєстрованих громадян, не зайнятих трудовою діяльністю	Потреба підприємств у працівниках на заміщення вільних робочих місць (вакантних посад) (тис. осіб)	Частка попиту до пропозиції, %
Усього	501,4	59,3	11,83
Законодавці, вищі державні службовці, керівники, менеджери (управлінці)	49,8	5,3	10,64
Професіонали	45,7	9,1	19,91

Спеціалісти	47,4	7,0	14,77
Технічні службовці	27,5	1,7	6,18
Працівники сфери торгівлі та послуг	71,3	6,2	8,70
Кваліфіковані робітники сільського та лісового господарства, риборозведення та рибалки	20,5	0,6	2,93
Кваліфіковані працівники з інструментом	57,0	13,0	22,84
Робітники по обслуговуванню, експлуатації та контролю за роботою технологічного обладнання, збір обладнання та машин	93,9	7,9	8,71
Найпростіші професії	88,3	8,5	9,63

*Джерело: [12, с.226].*

А це значить, що ВНЗ мають готувати не лише висококваліфікованих фахівців для економіки України, а підприємливих винахідників і новаторів. Американці першими виявили позитивну кореляцію між високим рівнем освіти працівників та ефективністю підприємництва [18]. І тут важлива роль належить керівникам вищих навчальних закладів, їх умінню володіти підприємництвом, новими методами управління, своєчасно змінювати стереотипи, що склались у вищому навчальному закладі, керівниками яких вони є, вибудовувати взаємовідносини з персоналом вишу. Сам же керівник ВНЗ має бути компетентним, володіти менеджersькими компетенціями, в числі яких слід виділити такі: організація, планування, комунікація, делегування, управління виконанням, самоорганізація, управління конфліктами, створення ефективної команди, управління професійним розвитком персоналу, управління підприємницькою та маркетинговою діяльністю. Щоб майбутні випускники вищих навчальних закладів були не лише високопрофесійними працівниками, а й хорошими організаторами виробничої діяльності, при здійсненні їх підготовки варто дотримуватись наступних принципів: самостійне вирішення наявних і виникаючих у процесі навчання проблем на основі використання власного досвіду; розв'язання проблемних і актуальних питань з реального життя освітнього закладу; створення умов для формування компетенцій керівника за допомогою різних форм організації додаткової освіти з урахуванням специфіки діяльності; самоконтроль поетапного формування менеджersьких компетенцій; біпартизм (роботодавці – наймані працівники – влада – профспілка), трипартизм (роботодавці – держава – профспілка як представник найманих працівників); фаховий (англо-американський) та корпоративістський (європейський) принципи; на основі елементів управління авторитарного з його мобілізаційними можливостями і автономного з його гнучкістю або субкратично-ідеалістичного [16, с. 16].

У забезпеченні високої якості освіти, успішного виконання нею необхідних функцій велика роль відводиться модернізації вищої освіти, здійснюваної з урахуванням контекстного підходу та з урахуванням таких принципів: моделювання професійних ситуацій, максимально наближених до реальних з урахуванням змін соціально-економічної ситуації країни; бізнесові процеси не носять тимчасового характеру; використання інтерактивних методів як найбільш ефективних для отримання професійного досвіду.

Важливим показником модернізації вищої освіти є впровадження в навчальний процес Інтернет-технологій, що являють собою необмежене інформаційне джерело, механізм, який допомагає залучити до освітньої сфери додаткові ресурси (інформаційні, фінансові, волонтерські тощо). В навчальних закладах він активно використовується і як можливість інформування широкого кола людей про свою діяльність, пошук партнерів тощо. І тут заслуговує на увагу досвід Сінгапуру, де вищі навчальні заклади тісно співпрацюють з виробничими компаніями. Нині ця країна посідає одне з перших місць у світі за рівнем та якістю навчання й освітніх послуг. Уже в 2009 р. у перелік 100 найкращих університетів світу увійшло 2 сінгапурські ВНЗ (за міжнародним рейтингом „Таймс”, зокрема Сінгапурський технологічний університет посів 73 місце, а Національний університет – 30 (на жаль, до цього переліку не увійшов жоден український університет). Такому успіху цієї країни сприяли: підтримка інновацій за рахунок створення нових знань; створення умов і забезпечення доступу до глобальних джерел знань та їх використання; врахування національної специфіки у розвитку вищої освіти; сприяння вкладу професійної освіти у формування людського капіталу шляхом підготовки висококваліфікованої робочої сили тощо.

У країнах Євросоюзу в розвитку освіти широко використовується соціальне партнерство. Держава втручається у розвиток вищої освіти в основному на місцевому рівні. Центральну роль у підготовці кадрів відіграють роботодавці, яким краще, ніж будь-кому, відомі потреби ринку праці. Стійкість та соціальна активність соціального партнерства залежить, як стверджує Г.Плотнікова, від ключових параметрів суб'єкта – інституту освіти:

- фінансування освітніх установ, покликане гарантувати вишам певну свободу і можливість приймати рішення відповідно до своїх стратегій і потреб. Власні фінансові ресурси ВНЗ служать суттєвою умовою для залучення зовнішніх партнерів і у разі необхідності певної економічної підтримки їх діяльності в інтересах освіти;
- здатності освітніх установ до вироблення та реалізації власної стратегії. Якщо управлінський персонал ВНЗ підготовлений до обговорення з партнерами та вибору найближчої та віддаленої перспективи, якщо здатність до вироблення власної стратегії домінує, то вищий навчальний заклад упевнено відповість на будь-які зміни зовнішнього середовища. При цьому важливо, щоб менеджмент ВНЗ володів аналітичним і концептуальним потенціалом для переведення зовнішніх викликів у стратегічні цілі;
- ступінь свободи освітнього закладу в умовах реалізації освітніх програм, яка залежить від організаційно-правового стану вищого навчального закладу, його місця у сфері освіти. Важливим є і гнучкість у поведінці управлінських органів, що формально відповідають за дії цієї сфери на місцевому та регіональному рівнях [11, с. 55–56].

---

Соціальне партнерство у сфері вищої освіти забезпечує успіх, коли існує взаємна відповідальність між членами цього партнерства, має місце розподіл компетенції між соціальними партнерами, соціальне партнерство орієнтується на результат. Якщо ж вища освіта фінансується недостатньо, здійснення її модернізації потребує реальної допомоги суспільства, пошуку нових джерел доходів. Залучення до цього процесу спонсорів і меценатів можна здійснити різними шляхами, у тому числі і такими як: подяка за це останнім через засоби масової інформації; організація та участь у проблемних дискусіях за участю представників громадських організацій, відкритих для преси; майстер-класи на базі вищих навчальних закладів; відкриті листи, прес-релізи; спеціально засновані призи для спонсорів і меценатів; книга зауважень і пропозицій; ділові ігри за участю відомих спонсорів, виробників; прес-конференції, дискусії, круглі столи з актуальних проблем фінансово-ресурсного забезпечення вищих навчальних закладів; усна комунікація (семінари, особисті зустрічі керівника вишу з представниками бізнесу тощо).

Економіка знань, глобалізаційні процеси, конкуренція вимагають постійного вдосконалення кожним працівником своєї професійної майстерності. Цьому сприяє безперервна освіта, Концепція якої прийнята в 1996 р. міністрами освіти країн Організації економічного співробітництва та розвитку (ОЕСР), що передбачає врахування нового бачення політики у сфері освіти та професійного розвитку як опори для розвитку економіки знань [14].

**Висновки.** Таким чином, реалізація основних функцій вищої освіти служить важливим чинником подальшого успішного розв'язання всіх соціально-економічних проблем. Досягнення цього передбачає постійне вдосконалення цієї ланки освіти в контексті вимог євроінтеграційних процесів; дотримання таких принципів:

- інноваційності, що передбачає істотну зміну завдань управлінської діяльності керівника навчального закладу, мети, змісту, форм і методів діяльності в умовах вимог держави та суспільства до якості підготовки кадрів;
- науковості – використання результатів наукових досліджень у підготовці кадрів;
- системності, що передбачає розгляд підготовки кадрів як соціально-економічної системи;
- цілепокладання. Цей принцип передбачає постановку мети, зорієнтованої на досягнення конкретних результатів за показниками, що підлягають вимірюванню;
- доцільності, який дозволяє планувати роботу вищого навчального закладу на основі діагностичних даних з метою підвищення реальної результативності;
- наступності. Забезпечує відображення результатів роботи за попередні періоди, що зумовлює коригування діяльності навчального закладу на новому етапі;
- колегіальності, що сприяє залученню до розроблення планів діяльності вищого навчального закладу не лише його співробітників, а й представників громадськості.

Використання зазначених принципів, як свідчить досвід багатьох розвинутих країн Західної Європи, дозволить успішно вирішувати найгостріші проблеми розвитку вищої освіти щодо підвищення її якості.

### Список використаних джерел

1. Афанасьев В. Маркетинг образовательных услуг // Маркетинг. – 1999. – №5. – С. 72.
2. Вербицкий А. Контекстно-компетентностный подход к модернизации образования // Высшее образование в России. – 2010. – №5. – С. 35.
3. Волков П. Теория бизнес-процессов в модернизации системы образования [Электронный ресурс]. – Режим доступа: URL:<http://www.uofoo.ru>
4. Восколович Н., Волкова А. Профессиональные ассоциации как особый тип некоммерческих организаций // Вестник Московского ун-та. Серия 6 «Экономика» – 2010. – №4. – С. 3–12.
5. Европейский Союз: факты и комментарии. Вып. 31. – М.: Ассоциация европейских исследований. – 2003. [Электронный ресурс]. – Режим доступа: – <http://www.aes.org.ru/rus/fact.7.htm>
6. Зелюк В., Клепко С., Ингуговська Л. Освіта: Болонський процес : українсько-нідерландський проект „Громадські платформи освітніх реформ в Україні”. – Полтава. ПОШПО, 2009. – 248 с.
7. Каганов В. Система оценки и характеристики качества корпоративного обучения // Качество образования. – 2012. – №12. – С. 46–47.
8. Научный парк «Київська політехніка» – [Электронный ресурс]. – Режим доступа: <http://spark.Kpi.ua>
9. Основні показники діяльності вищих навчальних закладів України на початок 2012/13 навчального року: статистичний бюлетень. – К., 2013. – 188 с.
10. Плотникова Г. Социальное партнерство в контексте государственной образовательной политики // Человек и труд. – 2013. – №9. – С. 53–56.
11. Полковников С.А. Социодинамика как фактор формирования технологического уклада // Економічний вісник Донбасу. – 2013. – №2(32). – С. 226.
12. Проблеми та перспективи входження в європейський інтелектуальний простір: освітні аспекти // Збірник науково-експертних матеріалів. – К., 2009. – С. 128.
13. Формирование общества, основанного на знаниях. Новые задачи высшей школы (Пер. с англ.). – М.: Весь мир, 2003. – 232 с.
14. Шевель Е. Образование // Троицкий вариант. – 2011. – №85. – С. 6.
15. Щедяков В. Удосконалення умов для соціального партнерства в Україні під час формування в глобальному масштабі економіки знань // Економіст. – 2013. – №8. – С. 16.
16. Global Education Digest 2011. Comparing Education Statistics Across the World-Montreal: UNESCO Institute for statistics, 2011.
17. URL:[http://magnate.co/2012/05/29/the-relation\\_between\\_higher\\_education\\_and\\_successful\\_entrepreneurs](http://magnate.co/2012/05/29/the-relation_between_higher_education_and_successful_entrepreneurs)

## АНАЛІТИЧНІ ПОГЛЯДИ НА ПОШИРЕННЯ ТЕНДЕНЦІЙ ЄВРОПЕЙСЬКОЇ ІНТЕГРАЦІЇ В УНІВЕРСИТЕТАХ УКРАЇНИ

**Козлакова Г.О.,**

доктор педагогічних наук, професор,  
головний науковий співробітник  
Інститут вищої освіти НАПН України  
(м. Київ, Україна)

*The author represents a retrospective analyze of main Bologna process ideas expansion and discussion at Ukrainian higher schools. They were described some modern tendencies of European integration of educational processes and their influence to modernization of higher education system.*

**Keywords:** *European integration, mobility of students and teachers, near board cooperation, international educational projects, Internet-culture of students and teachers, brunches of famous universities.*

**Актуальність теми.** Активізації інтеграційних і трансформаційних освітніх процесів, виведенню українських університетів на якісно новий рівень організації навчального процесу сприяло проголошення Україною у травні 2005 р. про наміри приєднатися до реалізації положень Болонської декларації у системі національної вищої освіти.

Настав час осмислення подій, що відбуваються з того часу і стають наслідком суттєвих змін у ставленні до окремих освітніх установ і системи вищої освіти у цілому.

**Історичні етапи.** Десять років тому – у листопаді 2003 р. на базі Національного університету «Львівська політехніка» відбулася одна з перших зустрічей експертів Євросоюзу із представниками вищих навчальних закладів України – проректорами провідних ВНЗ, працівниками Міністерства освіти і науки та АПН України. Фактично це був старт для широкого обговорення основних принципів Болонського процесу і входження української вищої школи у Європейський освітній простір. Далі у 2004 р. було організовано зустрічі-наради у КНУ імені Тараса Шевченка (лютий, ректори і проректори класичних університетів), НТУ «Харківський політехнічний інститут» (березень, ректори і проректори технічних університетів), Кримському гуманітарному університеті (вересень, ректори і проректори педагогічних університетів) тощо. Майже 50 університетів і ВНЗ України погодились взяти участь в експерименті щодо запровадження кредитно-модульної системи оцінювання знань студентів (за окремим наказом Міністерства освіти і науки України).

У цей час Інститут вищої освіти АПН України на чолі з першим директором академіком В.П.Андрущенко у буквальному сенсі «ставав на ноги», опрацьовував перші науково-дослідницькі теми, брав участь у створенні Національної доктрини розвитку освіти в Україні у XXI столітті, налагоджував наукові контакти з ВНЗ України щодо спільного опрацювання, осмислення та узагальнення інновацій, що поширювалися у вищій школі і не завжди знаходили позитивне сприйняття.

Відкрите обговорення на конференціях. Актуальні проблеми європейської інтеграції систем вищої освіти обговорювалися на міжнародних, республіканських, університетських конференціях різного рівня, а також у педагогічній пресі, зо-

крема на сторінках щотижневої газети «Освіта». Відповідну рубрику у вигляді круглого столу «Болонський процес у дії» організовано за ініціативи доктора історичних наук, професора Б.І.Корольова та за участі наукових співробітників інституту. Матеріали круглого столу, опубліковані в газеті, пізніше, у 2005 р., видано окремою книгою, доступною для широкого педагогічного загалу [1].

Період 2005 – 2009 рр. можна охарактеризувати як такий, за якого ідеї Болонського процесу поширювалися серед студентів. Наприклад, в НТУУ «Київський політехнічний інститут» кілька лекцій обов'язкової дисципліни для магістрантів технічних спеціальностей «Педагогіка вищої школи» автором статті було присвячено обговоренню проблем забезпечення якості, доступності і відкритості вищої освіти, забезпеченню мобільності студентів і викладачів, самоврядування студентів тощо. Учені АПН України у цей період виїжджали з лекціями та роз'ясненнями основних принципів Болонського процесу до європейських країн і навіть у США і Канаду.

Студенти хотіли знати відповідь на запитання «Яка нам користь від усіх цих інновацій?», «Чи зможемо ми знайти працевлаштування з дипломами університетів інших держав?», «Чи можливо набрати необхідну кількість кредитів для вступу на магістерські програми?» тощо.

Відповіді на ці та багато інших запитань знаходяться у повсякденному житті кожного університету, коли навчальні програми опрацьовуються викладачами кафедр за новими формами з урахуванням певної кількості кредитів і модулів, виконуються захисти не лише дипломних робіт спеціалістів, а також і бакалаврів, і магістрів, коли студенти одержують подвійні дипломи про навчання у ВНЗ України та сусідніх держав (наприклад, України-Словаччини) і знаходять відповідне працевлаштування.

Суттєвого поглиблення ідеї Болонського процесу набули із прийняттям в Україні наприкінці 2011 р. важливого документу «Національна рамка кваліфікацій» (НРК), в якому фактично відтворено новий погляд на систему спеціальностей і кваліфікацій випускників ВНЗ України [6, 8]. Цей документ відповідає тенденціям євроінтеграційних процесів і, в основному, зберігає співвідношення освітніх і професійних рівнів кваліфікацій, що традиційно склалися в Україні.

Відповідно до Рекомендацій Європейського Парламенту «Національна рамка кваліфікацій» означає інструмент для класифікації кваліфікацій відповідно до переліку критеріїв щодо визначення рівнів навчальних досягнень. Метою створення НРК визначено інтеграцію і координацію національних кваліфікаційних підсистем, забезпечення відкритості, доступу до освіти і підвищення якості кваліфікацій.

Для обговорення позитивних і можливо негативних наслідків запровадження НРК використано відому апробовану трибуну – публікації у багатьох випусках газети «Освіта» у 2011-2012 рр. (за редакцією академіка В.І.Лугового та професора Б.І.Корольова).

У 2012 р. за ініціативою Інституту вищої освіти НАПН України організовано і проведено кілька потужних науково-практичних конференцій, наприклад: в Національному авіаційному університеті (НАУ) «Інтеграція вищої школи України до європейського та світового освітнього простору»; Закарпатському державному університеті «Проблеми інтернаціоналізації університетської освіти в умовах європейської інтеграції»; КНУ імені Тараса Шевченка «Європейська інтеграція вищої освіти України в контексті Болонського процесу»; Черкаському національному університеті імені Богдана Хмельницького «Педагогіка вищої школи: те-

орія, методологія, перспективи» тощо. За матеріалами цих конференцій видано збірники наукових праць, авторами яких стали не лише відомі учені, а також аспіранти, докторанти, молоді учені багатьох ВНЗ України. Використання опублікованих праць у підготовці і проведенні лекцій і семінарських занять сприятиме подальшому поглибленню і розумінню сутності інтеграційних процесів, що відбуваються у ВНЗ України та європейських держав, утвердженню їх відкритості щодо наукової і педагогічної діяльності [2, 3].

Серед новітніх тенденцій у процесі європейської інтеграції у системі вищої освіти необхідно зазначити наступне:

1) поширення мобільності студентів і викладачів у вигляді участі у мобільних науково-практичних конференціях (наприклад, двічі на рік, Закарпатський державний університет) [3];

2) прагнення прикордонних університетів до вивчення та уніфікації навчальних програм за спорідненими спеціальностями; поки що ця тенденція успішно опрацьовується у прикордонних європейських державах, але заслуговує на увагу і прикордонний регіон Україна – Росія, Білорусь, оскільки тут також існує потреба у забезпеченні мобільності студентів [9];

3) інтенсифікація участі викладачів і студентів у міжнародних освітніх і дослідницьких проєктах і програмах у вигляді ініціації і створення спільних, наприклад, українсько-білоруських проєктів та залучення інвестиційних фондів до їх виконання [2, 7];

4) успішне просування ідей європейської інтеграції неможливе без запровадження у ВНЗ України педагогічного і технічного профілю ресурсів швидкісного Інтернету і використання у створенні і виконанні нових проєктів цих ресурсів; для цього має поглиблюватися запровадження у навчальному процесі імітаційних, професійно-орієнтованих та інших сучасних комп'ютерних програм і засобів (IPhone, iPad, iCloud), поглиблюватися знання професійної англійської мови і формуватися основи Інтернет-культури студентів і викладачів;

5) утворення філіалів провідних університетів України і Росії в інших країнах (наприклад, філіал НПУ імені М.П. Драгоманова у Празі (Чехія); філіал МДУ імені Михайла Ломоносова у Ташкенті (Узбекистан) тощо); названі інноваційні структури вимагають забезпечення нової якості підготовки фахівців у філіалах і перенесення багаторічних освітянських традицій на нове підґрунтя;

6) виявлення нової складової у професійній діяльності викладача університету – міжнародної освітньої діяльності, основними цілями якої є: участь у міжнародних освітніх програмах; допомога студентам в освоєнні ресурсів і прийомів роботи в Інтернет; пошук корисної інформації для курсових, дипломних і магістерських робіт; навчання студентів міжкультурному спілкуванню, поєднанню знань з різних дисциплін тощо [5].

**Висновки.** Отже, істотно, що модернізація поглядів на стан і зміст навчання у вищих школах України в останнє десятиріччя відбувалася одночасно зі стрімкими змінами у розповсюдженні і професійному використанні новітніх інформаційно-комунікаційних та Інтернет-технологій, запровадженням ідей компетентнісного підходу до вивчення окремих дисциплін і підвищення якості навчання з різних спеціальностей [1, с. 37-42].

Подальших науково-педагогічних досліджень заслуговує змістовна теоретична модель досягнень випускників освітніх закладів різних рівнів, що фактично представлена в Національній рамці кваліфікацій. Множина нової тематики до-

сліджень може бути пов'язаною, у першу чергу, з поглибленням і усвідомленням змісту дескрипторів, покладених в основу опису вищих рівнів кваліфікації, а саме – магістра, кандидата наук, доктора наук.

Випускники університетів, діючі учені і молоді науковці, виходячи на захист своїх дисертацій, зараз мають можливість перевірити себе, чи дійсно вони досягли того рівня знань, умінь, комунікацій, автономності у діях і відповідальності за їх наслідки, що прописано в НРК?

Якщо таку перевірку об'єднати із досягненнями хоча би з трьох із восьми ключових компетентностей (іноземна мова, математика, інформаційно-комунікаційні технології), тоді матимемо просторову модель випускника університету, аспірантури або докторантури з конкретної спеціальності, що стане орієнтиром для подальшого навчання або підтримкам успішного працевлаштування. На наш погляд, на основі такої моделі може бути побудована оновлена система моніторингу результатів навчання, рейтингу студентів та університетів у цілому.

### Список використаних джерел

1. Болонський процес у дії. Матеріали круглого столу ІВО АПН України і тижневика «Освіта», травень 2004 р.– лютий 2005 р. /за ред. О.С.Коноваленко, Б.І. Корольова. – К.: Вид-во Європ. ун-ту, 2005, 98 с.
2. Козлакова Г.О. Міжнародні освітні проекти: досвід участі і пропозиції українських університетів / Г.О. Козлакова. – Міжнародний науковий вісник. – Ужгород-Кошице-Мішкольц: ЗакДУ, 2012. – С. 57-68.
3. Kozlakova Galina. Mobility of students and teachers in the conditions of integration to the European educational area /Galina Kozlakova. – Проблеми інтернаціоналізації університетської освіти в умовах європейської інтеграції //Збірник наукових праць за ред. Ф.Ващука, М.Вархоли – Ужгород, Кошице: Вид-во ЗакДУ, 2012. – С. 135-143.
4. Козлакова Г.О. Інтернет-технології для майбутнього вчителя: Методичні рекомендації для студентів фізико-математичних спеціальностей. – К.: НПУ імені М.П. Драгоманова, 2007. – 72 с.
5. Козлакова Г.А. Моделирование профессиональных качеств выпускников технического университета на основе ключевых компетентностей // Профессионализм педагога: компетентностный подход в образовании. – Москва, Ярославль: Изд-во МАНПО, 2011. –Том 1. – С. 161-164.
6. Луговой В.І. Застосування системного підходу до визначення компетентностей як основи кваліфікацій /В.І.Луговой, О.М.Слюсаренко // Вища освіта України. – 2010. – Число 1. Додаток 1. – Тематичний випуск «Наука і вища освіта: технології взаємодії». – Київ-Запоріжжя: Класичний приватний університет, 2010. – С. 151-159.
7. Самойленко Н.Б. Міжнародна співпраця з підготовки вчителів до використання інформаційно-комунікаційних технологій /Г.О.Козлакова, Н.Б.Самойленко // Вища освіта України. – 2007. – № 2. – С. 36–41.
8. Степко М.Ф. Національна рамка кваліфікацій: що маємо і що потрібно / М.Ф. Степко // Вища освіта України. – 2010. – Число 1. Додаток 1. – Тематичний випуск «Наука і вища освіта: технології взаємодії». – Київ-Запоріжжя: Класичний приватний університет, 2010. – С. 232–239.
9. Товажнянский Л.Л. В зоне высшего образования // Приграничное сотрудничество. – Спецвыпуск (№ 16). – 18 марта 2004 г. – С. 1, 4-7.

## МЕТОДОЛОГІЧНІ АСПЕКТИ ЄВРОІНТЕГРАЦІЙНОГО ПРОЦЕСУ В УКРАЇНІ

*Павло А.І.,*

*доктор історичних наук, професор,  
лауреат премії ім. М. Грушевського НАН України  
(м. Київ, Україна)*

*In the article is exposed the dialectical correlation the processes of national integration in Ukraine.*

**Keywords:** *dialectics, European integration, national concept, the humanities.*

Висхідною позицією у висвітленні методологічних аспектів, пов'язаних з науковим аналізом діалектичного взаємозв'язку національної консолідації та європейської інтеграції України, має аргіогі стати з'ясування термінологічної сутності таких ключових понять, як «консолідація» та «інтеграція», виявлення потенційно можливих елементів співпадання у сутнісних смислах окреслених нами категорій наукового пізнання. Зазначимо, що у «Великому тлумачному словнику сучасної української мови» термін «консолідувати» вживається у значенні зміцнювати, утверджувати що-небудь; об'єднувати, згуртовувати когось [2, с. 247].

Натомість у зазначеному науковому виданні поняття «інтеграція» її авторами тлумачиться як доцільність об'єднання та координація дій різних частин цілісної системи [2, с. 219].

Смислова спорідненість вказаних термінів, перенесення їх у геополітичну площину, в систему політико-правових гуманітарних координат цивілізаційного вибору України, на наш погляд, відкриває перспективні можливості дослідження органічного взаємозв'язку процесів національної консолідації та європейської інтеграції України в сучасних умовах.

Варто підкреслити, що Україна як важливе геополітичне утворення на європейському континенті є невід'ємною складовою нової системи європейських і глобальних зв'язків та відносин, що сформувалися на зламі тисячоліть. Істотними чинниками зростання міжнародного значення України є її надзвичайно сприятливе положення у самому центрі Європи, на межі православної, західної та ісламської цивілізацій. Завдяки цьому наша держава є повноправним учасником широкої взаємодії культур і цивілізацій у сучасному світі. Україна намагається сприяти подоланню геополітичних і культурних бар'єрів, створенню умов для глобальної взаємодії культур і цивілізацій, формуванню демократичного світового устрою. Наша держава зробила свідомий вибір на користь загальноєвропейської інтеграції. Вперше репрезентована Л. Кучмою в якості інтелектуального українського політичного продукту ідея європейського вибору лише при президентові В. Януковичі була трансформована у системну, послідовну модернізацію країни європейського гатунку, яка відкриває реальні можливості для України утвердитися в якості сильної та амбітної держави, що здатна адекватно відповідати на виклики XXI століття. У своєму виступі під час урочистостей з нагоди 20-ї річниці незалежності України в Палаці «Україна» В. Янукович ще раз наголосив «на незворотності нашого цивілізаційного вибору і практичних кроків на запровадження європейської суспільної моделі в Україні» [1, с. 8].

Очевидним є те, що залучення України до інтегрованого європейського простору є для нашої держави велінням часу й усвідомлюється як загальна стратегічна мета входження у світову політичну й економічну систему в якості, відповідній її потенціалу та можливостям. У ширшому сенсі йдеться про цей процес як про один із вагомих складників української національної ідеї в цілому, як про закономірний шлях і водночас засіб самоствердження України як незалежної держави.

Підкреслимо, що стратегічний курс України на європейську інтеграцію в умовах сьогодення є імперативом її зовнішньої та внутрішньої політики. Як вважають експерти, сформовано суспільно-політичний консенсус щодо євроінтеграційної стратегії держави, хоча окремі політичні сили висловлюють різні думки стосовно характеру й темпів, конкретних кроків і заходів нашого просування цим шляхом. Одні з цих сил не завжди чітко розуміють реальні умови інтеграційного процесу, його конкретний практичний складник, інші – обтяжують цей процес умовами, за яких він може затягнутися на невизначений час. Існують також суперечності між пріоритетами довгострокової стратегії євроінтеграції країни та вузько прагматичними інтересами окремих політико-бізнесових структур [4, с. 5-6].

З метою подолання внутрішніх суперечностей, які є несприятливими гальмівними чинниками на шляху цілеспрямованого впровадження в Україні європейської моделі суспільного розвитку, важливим є, насамперед, розгортання динамічного процесу консолідації українського суспільства навколо сучасної національної ідеї. Для розуміння її сутності і значення в контексті євроінтеграційного руху України доречно, на наш погляд, навести влучне метафоричне висловлювання відомого французького письменника В.Гюго. «Наше життя, – вказував він, – подорож, ідея – проводиря, і все зупиняється. Мету втрачено, а сил як і не було» [10, с. 312].

На думку М.Поповича, ідея – це така форма свідомості, в якій, по-перше, дано певний образ реальності і, по-друге, сформульовано пов'язану з цим образом мету і спосіб її досягнення. Тобто вона містить і картину світу з його цінностями й проблемами, і проект його перетворення. Отже, національна ідея – суспільний проект загальнонаціонального масштабу, невід'ємною складовою якого є певне уявлення про об'єктивне становище нації, її цінності й проблеми, а також про загальнонаціональні цілі та шляхи їх досягнення. На слушну думку українського філософа, національна ідея утверджується лише тоді, коли вона орієнтована на нове. Вона повинна бути конструктивною, мати реалістичні цілі й спиратися на ефективні соціальні технології їх досягнення. Національна ідея має не тільки зруйнувати все, що заважає нації гідно жити, а й створити реальні умови для її процвітання [9, с. 5-6].

Нагадаємо, що поняття «українська національна ідея», яке ввійшло до наукового лексикону ще з другої половини XIX століття, вживається в трьох основних значеннях: як ідея про українську націю; як відображення особливості української національної самосвідомості, ідея, яка означає український національний ідеал, мрію; як загальнонаціональна ідея, яку поділяє більшість громадян України (чи спроможна отримати підтримку більшості). Як бачимо, поняття «українська національна ідея» органічно поєднується з проблемою української національної самосвідомості, становлення, існування розвитку української нації: і нації-етноса, і нації-держави, етнічної і громадянської (політичної).

Зазначимо, що в сучасній вітчизняній соціогуманітарній літературі висловлені науково коректні узагальнюючі думки про те, якою повинна бути українська наці-

ональна ідея або сукупність ідей, в якій вона знаходить своє втілення. У новітніх дослідженнях сформульовано положення про те, що висхідним моментом у формуванні української національної ідеї має стати цивілізаційна матриця України, яка складається з уявлень про сильну державну владу, реформістських механізмів мобілізаційного типу, православного архетипу. У раціональній ідеї мають відтворюватися ціннісні орієнтації, вироблені українським народом протягом століть, отримати втілення його історична сутність, історичне ядро, його традиції. Водночас національна українська ідея не повинна бути романтичною ідеалізацією минулого, нести в собі риси утопії, анархізму. Потрібно уникати міфологізації та стереотипів минулого. Однією з найбільш важливих рис української національної ідеї має стати не лише її укоріненість в історичному минулому, але і вияв піклування про історичну долю нації, тобто вона має уособлювати стратегічну мету національного процесу [11, с. 331].

Саме до таких детермінантних чинників, які визначають стратегічний поступ української держави, нації, варто віднести європейську інтеграцію України, яка, без сумніву, є невід'ємним структурним компонентом української національної ідеї. Консолідація українського суспільства навколо перспективних та проблемних питань європейського вибору України має ґрунтуватися на усвідомленні освіченою частиною української спільноти тієї обставини, що європейська інтеграція нашої держави – це об'єктивний, історично зумовлений процес. Відомо, що противники євроінтеграції прагнуть загальмувати цей процес, або навіть і остаточно його зупинити. Водночас зусилля прихильників процесу євроінтеграції спроможні його прискорити. Саме для них європейський вибір є частиною їх світогляду, усвідомленим вибором. У форматі ідей національної консолідації необхідно зробити особливий акцент на тому, що стратегічною перспективою включення України до процесу розширення ЄС є повноправне входження до кола європейських цивілізаційних країн, з якими нас об'єднують спільні цінності, європейська ідентичність, історія, географія та політика. У цьому сенсі важливо, щоб європейська інтеграція України не залишалася на рівні декларативних гасел і формальних заходів, як це нерідко було в минулому, а перетворилася на цілком практичний процес, що охоплює всі складові нашого внутрішнього суспільного й політичного життя і зовнішньої політики.

Разом з тим, залишаючись на ґрунті політичного і наукового реалізму, варто зазначити і те, що Європейський Союз не є якимось благодійним фондом, який чекає на нових партнерів. Євросоюз стає сильним, потужним гравцем, який виборює своє місце у світі. Як потужний колективний суб'єкт він шукає можливості ствердження своїх інтересів у зонах впливу, намагається сформувати відповідну архітектуру цього впливу. І Україна в цьому сенсі опинилася в непростій ситуації, ідентифікуючи себе, з одного боку, з великою Європою, а з іншого – намагаючись також зберегти тісні стосунки з партнерами великої Євразії [3, с. 6-7].

Аналізуючи стан національної консолідації стосовно політичних проблем європейського вибору України, варто виокремити наступні чинники. По-перше, в країні не існує виразного таяжіння до вектора консолідації; більше всього воно є виявом лише однієї з парадигм внутрішнього політичного життя країни. По-друге, самі засади потенційно можливої консолідації залишаються предметом гострих дискусій чи навіть політичної боротьби і є недостатньо усвідомленими і аргументованими різними суспільними та політичними силами. По-третє, питання національної консолідації є не тільки предметом і полем, а й стратегічним ре-

ресурсом та тактичним засобом боротьби, а інколи навіть основою функціонування окремих партійно-політичних сил [6, с. 53].

Важливо наголосити на тому, що досягнення національної консолідації не зможуть стати реальною дійсністю лише в результаті фактичної й очевидної перемоги однієї сторони над іншою у сенсі прямого зіткнення. Доведення переваг європейського вибору України має відбуватися у площині постійного діалогу, відкритого до аргументованого толерантного, конструктивно-критичного зіставлення суспільних цивілізаційних цінностей, які сповідаються, де замість догм реально аналізуються узгоджені оцінки й відповідно забезпечується вихід на узгоджені цивілізаційні стратегії.

На наш погляд, важливим є забезпечення консенсусної парадигми у підході до трактування тих гострих дискусійних проблем історичного минулого та політичного сьогодення України, які уповільнюють практичну реалізацію цивілізаційного вибору нашої держави. Потужним інтегральним інтелектуальним чинником, який сприяє поглибленню процесів національної консолідації, залишаються фундаментальні дослідження світової та вітчизняної соціогуманітарної науки, наприклад, у дослідженні такого суспільного феномену, як націоналізм. Відомий зарубіжний дослідник Л. Грінфелд у своїй оригінальній праці визначив націоналізм як «секулярну та гуманітарну свідомість, яка ґрунтується на принципах народного суверенітету та егалітаризму» [8, с. 107].

Зауважимо, що всі зазначені ним особливості суспільно-політичного явища притаманні будь-якому націоналізму у світовій історії, у тому числі й українському. Подібні глибоко наукові дефініції складних і дискусійних понять політичної історії і теорії унеможливають деконсолідувачі за характером та псевдонаукові за змістом полемічні битви та політичне протистояння прибічників різних моделей геополітичного вибору України. Важливо зрозуміти, що інтеграція – це не лише партнерство і взаємовигідне співробітництво. З точки зору сучасного підходу до змісту поняття «інтеграція» як правової категорії, інтеграцією вважається процес, за допомогою якого держави передають право реалізації частини своїх суверенних прав на користь створюваної єдиної інституційної структури для забезпечення реалізації їх спільних інтересів за допомогою норм права [5, с. 17].

Отже, крім загалом високої ефективності європейської моделі суспільного розвитку, національно консолідованій спільності в Україні, крім безперечних позитивних переваг, варто звертати увагу і на цілком можливі ризики, пов'язані з реалізацією європейського проекту, наприклад, із забезпеченням національного суверенітету України. Відомо, що протягом 22 років незалежного існування Україна не зазнавала серйозних зазіхань на свій суверенітет. Останніми свідченнями про опосередковані наміри і дії з певного обмеження суверенітету України можуть слугувати, наприклад, події довкола о. Зміїний або опублікована в італійському політологічному виданні «Лімес» карта Європи, на якій через 10-15 років Україні майже не залишається місця [7, с. 35].

Незважаючи на те, що в цілому національний суверенітет України не перебуває в загрозовому стані і поки що не спостерігається відвертих дій щодо його обмеження, питання захисту і зміцнення суверенітету слід вважати досить актуальними, зокрема в контексті євроінтеграційних процесів у нашій країні. На думку фахівців, вони потребують наукового аналізу і осмислення як у прогностичному, так і в рекомендаційному аспектах [12, с. 5].

Варто вказати і на те, що питання національної консолідації українців потребують системного, виваженого підходу до інтеграції України в європейський

соціокультурний та науково-освітній простори. Експерти, констатуючи слабкий прогрес України на цьому шляху, акцентують увагу на необхідності оновлення базових концепцій розвитку в освітній та інформаційній сферах, поглиблення конвергенції наукових досліджень і вищої освіти, погодження існуючої мережі вищих навчальних закладів з європейськими вимогами [4, с. 127].

Таким чином, процеси національної консолідації та європейської інтеграції України не лише діалектично, органічно взаємопов'язані між собою, але і є необхідною передумовою для виваженого, перспективного успішного цивілізаційного вибору українців. Перш за все, феномен цієї синтетичної єдності як потужного каталізатора євроінтеграційних процесів потребує поглибленого теоретичного аналізу і творчого осмислення вітчизняною соціогуманітарною наукою, яка, безумовно, є важливим імперативним чинником для входження нашої країни у вільний інтелектуальний простір Європи. Без цього українська національна ідея є гіпотетичною і практично нездійсненною.

### Список використаних джерел

1. Виступ Президента України під час урочистостей з нагоди 20-ї річниці незалежності України в Палаці «Україна» //Трибуна. – 2011. – № 7-8. – С. 4-8.
2. Загнітко А.П. Великий тлумачний словник. Сучасна українська мова від А до Я. /А.П.Загнітко, І.А.Щукіна. – Донецьк: ТОВ ВКФ «БАО», 2008. – 704 с.
3. Європейська інтеграція України: поточна ситуація, завдання та пріоритети державної політики: мат. засідання «круглого столу» / за заг. ред. О. В. Снігир. – К.: НІСД, 2010. – 64 с.
4. Європейський проект та Україна: монографія /А.В.Єрмолаєв, Б.О.Парахонський, Г.М.Яворська, О.О.Резнікова [та ін.]. – К.: НІСД, 2012. – 192 с.
5. Європейський Союз і Україна: особливості взаємовідносин на сучасному етапі. – К.: Оберіг, 2012. – 76 с.
6. Консолідація українського суспільства : сучасний етап, проблеми та перспективи : матеріали засідання «круглого столу» / за ред. А. В. Мальгіна; Регіональний філіал Національного інституту стратегічних досліджень у м. Сімферополі. – Сімферополь: СФ НІСД, 2005. – 168 с.
7. Консолідація зусиль суспільства, політиків, вчених, бізнесменів щодо визначення стратегій регіонального розвитку : матеріали міжнародного форуму (15-16 жовтня 2009 р.), Одеса, Україна; укл. С. К. Хаджирадева. – Одеса: Друк, 2009. – 132 с.
8. Национализм в мировой истории /Под ред. В.А.Тишкова, В.А.Шнирельмана; Ин-т этнологии и антропологии им. Н.Н.Миклухо-Маклая РАН. – М.: Наука, 2007. – 601 с.
9. Національна ідея і соціальні трансформації в Україні /М.В.Попович та ін. – К. : Український центр духовної культури, 2005. – 328 с.
10. Национальная идея России : учебное пособие / под ред. проф. Б.А.Аникина. – М.: Издательско-торговая корпорация «Дашков Ко», 2002. – 326 с.
11. Национальная идея: страны, народы, социумы / [отв. ред. Ю.С.Оганисян]; Ин-т социологии РАН. – М.: Наука, 2007. – 421 с.
12. Національний суверенітет України в умовах глобалізації: Національна доповідь. – К.: Парламентське вид-во, 2011. – 112 с.

## ПРОБЛЕМИ ТА ПЕРСПЕКТИВИ РОЗВИТКУ ВИЩОЇ ЮРИДИЧНОЇ ОСВІТИ В УКРАЇНІ

*Рогач О.Я.,*

*доктор юридичних наук, доцент,*

*в.о. завідувача кафедри міжнародного приватного права,  
правосуддя та адвокатури*

*ДВНЗ «Ужгородський національний університет»  
(м. Ужгород, Україна)*

Право є соціальним регулятором суспільного життя, який формується і функціонує завдяки свідомості і волі людей. Тому рівень розвитку будь-якої правової системи багато в чому зумовлюється правосвідомістю людей, які її професійно створюють.

Головним базовим джерелом професійної правової свідомості в сучасному цивілізованому суспільстві є вища юридична освіта. Фахова юридична освіта, з одного боку, є частиною правової культури суспільства, що виконує особливі функції. Вона акумулює в собі правову культуру суспільства і передає її від одного покоління професійних юристів до іншого. У цьому аспекті юридична освіта виступає як форма відтворення професійної правової культури і підпорядковується закономірностям розвитку та функціонування правової системи суспільства. З іншого боку, вища юридична освіта є частиною системи вищої професійної освіти країни. Вона має свої змістовні елементи у вигляді стандартів, освітніх програм та інших документів, реалізується в різних формах спеціалізованими соціальними інститутами – вищими навчальними закладами. У цьому аспекті вища юридична освіта виступає як частина освітньої культури суспільства і підпорядковується закономірностям функціонування і розвитку системи освіти [1, с. 3].

У статті хотілося визначити проблеми розвитку вищої юридичної освіти у більш вузькому спектрі, а саме розглянути цю проблематику на прикладі ДВНЗ «Ужгородський національний університет» (надалі – УжНУ) та в контексті стратегічної мети вузу – отримання статусу дослідницького університету.

### **I. Юридична освіта:**

#### **1.1. Залучення обдарованих студентів**

Університет повинен зацікавити найкращих випускників шкіл регіону вступати на напрям правознавство.

Аналізуючи дані інформаційної системи «Конкурс» ми зможемо простежити об'єктивні дані якості знань студентів за балами сертифікатів ЗНО.

*Таблиця 1*

№ з/п	Вуз	Середній бал сертифікатів ЗНО всіх абітурієнтів, які подали документи для вступу 2012 рік ОКР «Бакалавр» Напрямок «Правознавство»	Середній бал сертифікатів ЗНО всіх абітурієнтів, які подали документи для вступу 2013 рік ОКР «Бакалавр» Напрямок «Правознавство»
1.	ДВНЗ «УжНУ»	492,1	486,9
2.	Києво-Могилянська академія	546,4	532,9

3.	Київський національний університет імені Т.Шевченка	531,5	529
----	---	-------	-----

Таблиця 2

№ з/п	Вуз	Середній бал сертифікатів ЗНО абітурієнтів, які зараховані до вузу; ОКР «Бакалавр»; Напрямок «Правознавство» 2013
1.	ДВНЗ «УжНУ» 1. Факультет європейського права та правознавства 2. Юридичний факультет	456,1 486,8
2.	Кисво-Могилянська академія	545, 7
3.	Київський національний університет імені Т. Шевченка	581,3
4.	Львівський національний університет	519,5

Вищенаведені дані свідчать, що університет втрачає кращих абітурієнтів з високими балами ЗНО.

Для виправлення цієї ситуації, на нашу думку, слід використовувати бренд УжНУ і роз'яснювати майбутнім абітурієнтам та їх батькам, у чому полягають позитиви вузу та переваги отримання юридичної професії, широко інформувати про новий вектор розвитку вузу – отримання статусу дослідницького університету, про наявність програм подвійних дипломів.

Не менш важливим напрямом є ініціювання введення в шкільну програму предмета «правознавство», який би вивчався в старших класах (9-11), створення та видання таких осіб підручників з основ правознавства, а також запровадження на базі університету програми перепідготовки педагогічних кадрів для створення пулу учителів правознавства.

Іншим шляхом залучення талановитої молоді та одночасно стимулюванням вивчення правових знань у школах, є організація проведення предметних олімпіад на базі УжНУ, переможці яких отримували б певні преференції при вступі до УжНУ на напрям підготовки «Правознавство». Звичайно, для позаконкурсного зарахування таких осіб потрібні зміни до правил прийому, а це питання належить до компетенції Міністерства освіти і науки України. Однак для таких талановитих молодих людей, якщо вони стануть студентами-правознавцями УжНУ, можна запровадити грантові стипендії.

Як тільки вуз отримує найсильніших студентів, постає питання підтримки їх наукової мотивації і забезпечення максимальної реалізації талантів. Саме тому потрібно розробити ряд економічних стимулів для студентів-відмінників у вигляді спеціальних грантів і знижок на оплату навчання за рахунок залучених позабюджетних коштів.

Безперечно одним із пріоритетних завдань вузу є забезпечення ефективного вивчення студентами та викладачами іноземних мов.

## 1.2. Новітня кадрова стратегія та впровадження інформаційно-комунікаційних технологій у навчальний процес

Ужгородський національний університет є членом Асоціації університетів Карпатського регіону (ACRU), яка входить до Асоціації європейських університетів (EUA) і Міжнародної асоціації університетів (IAU). Згідно з рейтингом Міністерства освіти і науки України за 2013 рік, Ужгородський національний університет входить до числа 12 найпотужніших університетів України.

Важливий вклад у такі здобутки вузу внесли й науковці-правознавці. За основним місцем роботи в університеті працюють 6 докторів юридичних наук і, що важливо, середній вік складає 40 років. Це одні з кращих в Україні показників співвідношення кількості докторів наук, професорів стосовно загальної кількості студентів.

Однак, враховуючи перспективи розвитку юридичної освіти і науки, вузом повинна проводитися політика залучення до викладання молодих перспективних науковців, підвищення їх кваліфікації. Для молодих вчених, які добре зарекомендували себе, слід запровадити короткострокове стажування в зарубіжних вузах-партнерах університету.

Іншим ключовим фактором цієї стратегії є запрошення до викладання іноземних професорів. Прикордонне географічне розташування Закарпатської області, яка межує з чотирма центральноєвропейськими державами, надає унікальну перевагу УжНУ у реалізації цього завдання перед іншими національними вузами. Така співпраця можлива у двох форматах: залучення іноземних фахівців шляхом укладання короткотермінових контрактів, а також використання комунікаційно-інформаційних технологій через он-лайн конференції, презентації. Щодо останнього формату, то тут показовим є приклад факультету європейського права та правознавства ДВНЗ «УжНУ», який запровадив цикл он-лайн лекцій відомих науковців. Першим, хто долучився до реалізації цього проекту, став завідувач кафедри кримінального права Карлового університету (Прага), професор Оломоуцького університету та Паневропської високої школи у Братиславі, доктор права Їржі Єлінек [2]. Організація такого заходу стала можливою завдяки міжнародній співпраці УжНУ та Центральноєвропейського університету у м. Скаліці (Словаччина), завдяки якій, у рамках грантової програми в Ужгородському університеті обладнали мультимедійні аудиторії та зали, що дало змогу студентам «відвідувати» лекції в он-лайн режимі.

Основними завданнями кафедр юридичного напрямку повинно стати спрямування зусиль професорсько-викладацького складу для досягнення високого рівня як теоретичних знань, так і практичних навичок студентів. З цією метою необхідно забезпечувати посилену практичну наповненість навчальних планів, збільшувати кількість годин на виробничу та переддипломну практику студентів, залучати студентів до набуття практичних навичок через участь у роботі юридичної клініки, проведення практичних занять шляхом відвідування судових засідань.

Елементом кадрової стратегії вузу повинно стати запрошення провідних юристів-практиків у якості лекторів, які привнесуть у навчальний процес власне бачення реальних правових проблем.

Безумовно, що не останню роль у досягненні якісних результатів роботи відіграє матеріальне забезпечення професорсько-викладацького складу. Керівництву вузу доцільно було б запровадити систему фінансового стимулювання найбільш «плодотворних» вчених, розробити систему зниження педагогічного навантаження для тих, хто займається дослідницькою діяльністю.

### **1.3. Удосконалення навчального процесу**

У навчальному процесі складається парадоксальна ситуація, яку можна виразити такими словами: «Скільки викладачів - стільки Болонських процесів...». Організація навчального процесу визначена для всіх вищих навчальних закладів України незалежно від їхньої форми власності та підпорядкування у 1993 році окремим Положенням, яке далеке від принципів Болонського процесу.

Необхідність виконання вимог Болонської конвенції продиктована тим стратегічним завданням, яке ставить перед собою ДВНЗ «УжНУ» – домогтися отримання статусу дослідницького університету. Саме з цією метою необхідно унормувати організацію навчального процесу відповідно до міжнародних стандартів, запровадити в межах університету єдину кредитно-модульну систему, яка базуватиметься на європейських стандартах і відповідатиме їм. Це завдання є вкрай важливим для реалізації університетом програми подвійних дипломів з іноземними вузами-партнерами, в т.ч. і за напрямом правознавство.

Наступним кроком є удосконалення навчальних планів та програм відповідно до міжнародних освітніх стандартів. Якщо нормативні (неваріативні) навчальні дисципліни встановлюються державним стандартом освіти, їхня необхідність у навчанні обов'язкова, то вибіркові навчальні дисципліни вводяться для задоволення освітніх і кваліфікаційних потреб саме студентів, ефективного використання можливостей і традицій конкретного навчального закладу, місцевих потреб у фахівцях тощо, й є обов'язковими для вивчення.

Вважаємо, що перспективним напрямом розвитку юридичної освіти є створення в ДВНЗ «УжНУ» факультету європейського права та правознавства, в межах якого активно вводяться в навчальний процес варіативні дисципліни з європейського та міжнародного права, студенти поглиблено вивчають іноземні мови, що значно розширить можливості випускників-правознавців працевлаштуватися як в Україні, так і за кордоном. Адаптовані до європейських стандартів навчальні плани, робочі програми є необхідним кроком до реалізації програми подвійних дипломів.

## **II. Юридична наука**

### **2.1. Наукова активність професорсько-викладацького складу**

Безумовно, найпершим показником ефективності роботи професорсько-викладацького складу юридичних кафедр університету є їх наукова активність, яка підтверджується публікаціями наукових досліджень. Однак, на наше переконання, не можна підняти вимогу якості наукових робіт їх кількісним параметром. Велика кількість статей говорить всього лише про кількість, яка не завжди переходить у якість. Збільшення кількісних показників в оцінці наукових досягнень конкретного вченого не відображає суті наукового підходу. Вважаємо, що слід ставити питання не про збільшення кількості публікацій, а про підвищення їх якості.

Якщо брати до уваги 3 провідні рейтинги університетів: Академічний рейтинг університетів світу, рейтинг Тайванської Ради з оцінки та акредитації вищої освіти, Рейтинг вищих навчальних закладів журналу «Таймс Хайер Едюкейшн», то індикаторами рівня професорсько-викладацького колективу є індекси цитування.

Вийти на міжнародний рівень публікацій з правознавства надзвичайно важко, а з деякої проблематики неможливо. Наприклад, в міжнародній науково-метричній базі Scopus відсутні фахові журнали з права, що видаються в країнах СНД. Однак активізувати роботу з включення фахових журналів, які видаються в уні-

верситеті: «Науковий вісник Ужгородського національного університету. Серія Право», електронне наукове фахове видання «Порівняльно-аналітичне право», журнал «Публічне право» до міжнародних наукометричних баз даних потрібно. Позитивна практика у цьому плані в Україні існує. Зокрема, російськомовна та англomовна версія юридичного журналу «Право України» внесена до Міжнародної правової бази даних «HeinOnline» (США) та Міжнародної наукометричної бази даних «EBSCO Publishing, Inc.» (США). Іншим напрямом є розміщення журналів УжНУ у спеціалізованій інформаційній системі «Російський індекс наукового цитування». Досягнення такого результату значно підвищить якісний рівень публікацій, посилить наукове редагування журналів та сприятиме підвищенню авторитетності видань.

Ще одним кроком у вирішенні цього питання є організація та видання міжнародного юридичного журналу на базі факультету європейського права та правознавства.

### **2.2. Створення спеціалізованих вчених рад**

В умовах реформування системи вищої школи в Україні потреба у створенні спеціалізованої вченої ради обумовлена низкою чинників, зокрема, необхідністю підготовки фахівців вищої кваліфікації для забезпечення зростання наукового потенціалу ДВНЗ «Ужгородський національний університет», у тому числі випускників аспірантури університету. Це відповідає потребам, пов'язаним з сучасними тенденціями розвитку вітчизняної юридичної науки, та стратегічній меті університету набути статус дослідницького.

### **2.3. Перспективи наукових досліджень**

Юридичні факультети УжНУ повинні визначити специфічні ніші, в яких їх кадровий та експертний потенціали виявилися б унікальними і конкурентоспроможними на міжнародному рівні. На наше переконання, враховуючи географічну специфіку Закарпатської області, існуючі правові школи, монографічні напрацювання науковців вузу, перспективним напрямом наукових досліджень є теоретичний та практичний аналізи проблем європейського права, глобалізації, визначення тенденцій еволюції цього процесу та закономірності розвитку пов'язаних з ним трансформацій у правових системах; проведення порівняльно-правових досліджень, спільна реалізація програм імплементації у національне законодавство України європейських стандартів публічного управління.

Водночас подібна спеціалізація створює ризик втрати своїх позицій в інших край важливих напрямках.

### **Список використаних джерел**

1. Горбатова М.К. (Марина Константиновна). Высшее юридическое образование в современной России: Теоретико-правовые аспекты развития: Автореферат диссертации на соискание ученой степени кандидата юридических наук. Специальность 12.00.01 – Теория и история права и государства; История учений о праве и государстве /М.К.Горбатова; Науч. рук. А.В.Петров. – Нижний Новгород, 2007. – 20 с.
2. Професор Карлового університету прочитав відеолекцію для студентів УжНУ [Електронний документ] – Режим доступу: [http://mediacenter.uz.ua/news/profesor\\_karlovogo\\_universitetu\\_prochitav\\_videolekciju\\_dlja\\_studentiv\\_uzhnu/2013-11-13-436#sthash.MeKfeEa6.3e4kgDMz.dpuf](http://mediacenter.uz.ua/news/profesor_karlovogo_universitetu_prochitav_videolekciju_dlja_studentiv_uzhnu/2013-11-13-436#sthash.MeKfeEa6.3e4kgDMz.dpuf).

## СИСТЕМНИЙ ПІДХІД ТА ІННОВАЦІЇ В СУЧАСНІЙ ПЕДАГОГІЧНІЙ НАУЦІ

*Харківська А.А.,*

*доктор педагогічних наук, доцент,  
професор кафедри педагогіки та психології,*

*проректор з науково-педагогічної роботи*

*Комунальний заклад «Харківська гуманітарно-педагогічна академія»*

*Харківської обласної ради*

*(м. Харків, Україна)*

*The article discusses the features of a systematic approach and innovations in modern pedagogical science. Identified goals of modern education. Species considered active learning in modern education. Considered didactic task in dealing with which the active learning methods. The main priorities of modern education in the context of innovation, the necessity of a systematic approach in innovation in the educational process.*

**Keywords:** *systemic approach, innovation, active learning, the educational process.*

**Постановка проблеми у загальному вигляді.** Соціально-економічні перетворення, які здійснюються в Україні, зумовили значні зміни в розвитку системи освіти. Відповідно до цього була розроблена Державна національна програма „Освіта (Україна ХХІ століття)”, що передбачає ґрунтовне реформування освітньої системи, спрямованої на підвищення рівня підготовки фахівців для народного господарства, формування та розвиток творчої особистості з високим рівнем знань, умінь і навичок та професійної культури.

В сучасних умовах науковці розробляють такі моделі навчально-виховного процесу, що допомагають утвердити якісно нові взаємини між його учасниками. Ці взаємини спрямовані на гуманізацію та активізацію навчально-пізнавальної діяльності суб'єктів-учасників освітнього процесу, забезпечують інтенсивне оволодіння необхідним комплексом знань, умінь і навичок, а також гармонійний розвиток особистості майбутнього фахівця, сприяють його адаптації до нових умов життя.

Визначальними тенденціями розвитку української освітньої системи стають фундаменталізація, посилення гуманістичної спрямованості, духовної та загальнокультурної складової, формування у студентів системного підходу до аналізу складних технічних і соціальних ситуацій, стратегічного мислення, виховання соціальної та професійної мобільності, бо мобільність сучасного світу породжує соціальну мобільність людини. Технологічні перетворення у виробництві, що йдуть одне за одним, змушують людину постійно перевчатися. Отже, система освіти має готувати людину до можливих професійних і соціальних перетворень. Необхідність підтримання високої конкурентоспроможності на динамічному ринку праці вимагає від людини прагнення до самонавчання, самовиховання і самовдосконалення протягом усього активного трудового життя. Отже, дослідження проблеми системного підходу та інновацій в сучасній педагогічній науці є досить актуальним.

**Аналіз останніх досліджень та публікацій.** Розглянувши наукові джерела з питань використання системного підходу та впровадження інновацій, слід за-

значити, що в більшості з них висвітлені різні аспекти цих питань. Методологічне значення для розуміння й усвідомлення проблем впровадження інновацій в нових соціально-економічних умовах мають положення, викладені в працях В.Андрущенко, С.Гончаренка, Д.Дзвінчука, І.Зяюна, В.Кременя, С.Крисюка, В.Лугового, Т.Лукиної, В.Лутая, В.Майбороди, С.Майбороди, В.Пікельної, Н.Протасової та інших.

До окремих теоретичних і практичних аспектів упровадження інновацій звертаються Є.Березняк, М.Дарманський, Д.Дейкун, П.Дроб'язко, Г.Єльнікова, О.Зайченко, Л.Калініна, М.Кондаков, М.Корніяка, А.В.Мазак, Г.Сурмило, Г.Федоров, П.Худомінський та інші.

Проблеми вдосконалення системного підходу в освіті розкрито в наукових працях В.Маслова, Л.Даниленко, Н.Островерхової, Ю.Конаржевського, М.Сунцова та інших.

Вивченню теоретичних засад системного підходу в освіті присвятили свої роботи Л.Березівська, Л.Даниленко, В.Докучаєва, Г.Єльнікова, В.Лазарев, О.Попова, М.Поташник, Є.Хриков, Г.Цехмістрова та інші.

Теоретичні засади та технології інноваційної діяльності розглядали: К.Ангеловські, В.Загвязінський, Г.Єльнікова, В.Лазарев, З.Мазур, В.Паламарчук, О.Попова, М.Поташник, А.Пригожин, В.Сластьонін, Л.Подимова, А.Хуторський та інші. Розгляду теоретичних засад і технологій системного підходу в педагогічній освіті свої роботи присвятили В.Андрущенко, Є.Белозерцев, Г.Бордовський, В.Буравіхін, А.Вербіцький, М.Лазарев, Л.Міщенко, А.Піскунов, В.Погребняк, В.Сластьонін та інші.

**Мета статті:** розглянути системний підхід та інновації в сучасній педагогічній науці. Розглянути різновиди активних методів навчання в сучасній освіті. Визначити основні пріоритети сучасної освіти в контексті впровадження інновацій. Обґрунтувати необхідність системного підходу під час впровадження інновацій в освітній процес.

**Виклад основного матеріалу.** Поняття інноваційної технології з'явилося в зв'язку з модернізацією традиційної системи навчання. Інноваційні технології так само, як й інші технології, мають свою структуру, що включає в себе такі групи: 1) педагогічні технології на основі гуманізації та демократизації педагогічних відносин – це технології з процесуальною орієнтацією, пріоритетом особистісних стосунків, індивідуальним підходом, яскравим гуманістичним спрямуванням. До них відносяться педагогіка співробітництва, гуманно-особистісні технології тощо; 2) педагогічні технології на основі активізації та інтенсифікації діяльності учнів. Приклади: ігрові технології, проблемне навчання, навчання на основі базових концептів, комунікативне читання та інше; 3) педагогічні технології на основі ефективності організації управління процесом навчання. Приклади: програмоване навчання, технології диференційованого навчання, технології індивідуалізації, групові та колективні способи навчання, комп'ютерні (інформаційні) технології тощо; 4) технології на основі методичного вдосконалення та дидактичного реконструювання навчального матеріалу. Приклади: збільшення дидактичних одиниць, технологія реалізації теорії поетапного формування розумових дій та інше; 5) природовідповідні, що використовують методи народної педагогіки і спираються на природні процеси розвитку дитини.

Невід'ємною частиною інноваційних технологій є використання активних методів навчання. Під активними методами навчання розуміють спрямування

на більшу активність суб'єкта в навчальному процесі. Введення таких методів у навчальний процес підвищує пізнавальну активність студентів, посилює їхній інтерес, мотивацію, розвиває здібність до самостійного навчання, максимально забезпечує зворотний зв'язок між студентами та педагогом.

На сьогодні найпоширенішими є такі активні методи навчання: практичний експеримент; метод проектів – форма організації навчального процесу, яка орієнтована на творчу самореалізацію особистості учня, розвиток його інтелектуальних та фізичних можливостей, волевих якостей і творчих здібностей у процесі створення нових продуктів, що несуть у собі об'єктну й суб'єктну новизну; групові обговорення – групові дискусії щодо конкретного питання в невеликих групах (від 6 до 15 учасників); мозковий штурм – спеціалізований метод групової роботи, спрямований на генерацію ідей та стимулювання творчого мислення кожного учня; ділові ігри – метод організації активної роботи учнів, спрямований на напрацювання певних рецептів ефективної навчально-професійної діяльності; рольові ігри – метод, що використовується для засвоєння нових знань та здобуття певних навичок у сфері комунікацій. Рольова гра можлива за наявності не менше двох „гравців”, кожному з яких пропонується провести цільове спілкування один з одним відповідно до визначеної ролі; баскет-метод – метод навчання на основі імітації ситуації; тренінг – навчання, при якому в ході прожиття спеціально змодельованих ситуацій студент має можливість розвинути та закріпити необхідні знання та навички; навчання з використанням комп'ютерних навчальних програм; аналіз практичної ситуації – метод прийняття рішень: його ціль – навчити аналізувати інформацію, виявляти основні проблеми, генерувати альтернативні шляхи їхнього вирішення, обирати оптимальне рішення та формувати програму дій [1; с. 110].

Обрання методів залежить від різних чинників. Значною мірою воно визначається кількістю студентів, оскільки більшість методів можна використовувати лише в невеликих групах. Але в першу чергу обрання метода визначається дидактичною задачею заняття. Розглянемо дидактичні цілі заняття та відповідні методи активного навчання: 1) узагальнення раніше вивченого матеріалу – групова дискусія, мозковий штурм; 2) продуктивний виклад великого за обсягом матеріалу – мозковий штурм, ділова гра; 3) розвиток здібностей до самонавчання – ділова гра, рольова гра, аналіз практичних ситуацій; 4) підвищення мотивації навчання – ділова гра, рольова гра; 5) обробка матеріалу, що вивчається – тренінги; 6) застосування знань, умінь та навичок – баскет-метод; 7) використання досвіду студентів під час викладу нового матеріалу – групова дискусія; 8) моделювання навчальної чи професійної діяльності студентів – ділова гра, рольова гра, аналіз практичної ситуації; 9) освоєння навичок особистісного спілкування – рольова гра; 10) ефективне створення творчого проекту – метод проектів; 11) розвиток навичок роботи в групі – метод проектів; 12) набуття умінь діяти в стресовій ситуації – баскет-метод; 13) розвиток навичок прийняття рішень – аналіз практичних ситуацій, баскет-метод; 14) розвиток навичок активного слухання – групова дискусія [2; с. 220].

У зв'язку з новими соціально-економічними відносинами в суспільстві цілі та задачі вищої освіти зазнали змін на всіх рівнях від середньої загальноосвітньої школи до вищої професійної. Переорієнтація цілей викликала інтенсифікацію пошуку нових підходів до освіти як у дидактичних задачах, так і в педагогічних технологіях. Цей пошук відомий як інноваційний рух у галузі освіти. Слід зазначити, що, зважаючи на різноманітність підходів, навіть термін „інновація”

тракувався неоднозначно, доки не було введено наступне визначення: „Інновація (innovation – введення нового) – це кінцевий результат творчої діяльності, що отримала втілення у вигляді нової чи вдосконаленої продукції, яка реалізується на ринку, або нового чи вдосконаленого технологічного процесу, що використовується в практичній діяльності. Отже, інновація – це результат реалізації нових ідей та знань з метою їхнього практичного використання та задоволення певних потреб споживачів” [3; с. 40].

Слід зазначити, що впровадження системного підходу та інновацій в контексті сучасних ринково-економічних відносин сприяє постійному перетворенню та вдосконаленню системи освіти. Але змінюється не лише система, а й цілі освіти. Відповідно до цього розглянемо сучасні цілі освіти на різних рівнях. Так, сучасна загальна середня освіта виступає пріоритетною сферою накопичення знань та формування вмінь, створення максимально сприятливих умов для виявлення та розвитку творчих здібностей кожного громадянина, виховання в ньому працелюбності та високих моральних принципів.

У навчально-професійній освіті це – підготовка кваліфікованих фахівців (робітників, службовців) з усіх основних напрямів суспільнокорисної діяльності на базі основної загальної освіти.

У середній професійній освіті – підготовка спеціалістів середньої ланки, задоволення потреб особистості в поглибленні та розширенні освіти на базі основної середньої (повної) загальної чи навчально-професійної освіти.

У вищій освіті – підготовка та перепідготовка спеціалістів відповідного рівня, задоволення потреб особистості з поглиблення та розширення освіти на базі середньої (повної) загальної або середньої професійної освіти [4; с. 12].

Відповідно до цього можна порівнювати традиційну та інноваційну освіту в рамках системного підходу, проаналізувавши зміни, які відбулися з елементами педагогічної системи. Педагогічна система та функціонування її взаємопов’язаних елементів докладно описані в роботах В. Беспалько. Відповідно до його підходу, можна виділити три рівня цілеутворення: глобальний, етапний і оперативний [5; с. 8].

Раніше замовниками освітніх послуг у нашій країні були держава та суспільство. Зміна соціально-економічних відносин привела до трансформації держави та суспільства й, як наслідок, до формування нового списку замовників. На сьогодні замовниками є особа, держава та суспільство. Відповідно до зміни списку замовників змінюються й глобальні цілі освіти, а, отже, це приводить до нового формулювання етапних цілей.

В умовах сьогодення змінюється трактування освітнього стандарту. Сьогодні вже з’явилися роботи, де стандарт розглядається як умова, що може бути створена освітньою системою для забезпечення нормального розвитку (навчання, виховання) людини відповідно до його інтересів. Наприклад, наявність спектру освітніх послуг, фінансово-економічної бази, відповідного кадрового складу, комфортного психологічного клімату тощо. Відповідно до цих позицій стандарт розуміють не як список компетенцій (знань, навичок, умінь), які студент має отримати до певного часу, а як загальний орієнтир для самооцінки можливості вийти до тієї чи іншої соціально-освітньої ніші. Такий підхід перетворює студента на учасника проектування не лише етапних, але й оперативних цілей. І це природно. Оскільки особа є замовником освітніх послуг, які формують всі цілі, починаючи з глобальних. На відміну від традиційної школи, у тому числі й професійної, де учні не могли брати участь в проектуванні цілі, у сучасній школі вже можливий вибір

профільного класу, індивідуального плану навчання та технології навчання, враховуючи дистанційну [6; с. 48].

Зміна цілей, викликаючи природну трансформацію змісту освіти та, відповідно, студентів, визначає нові дидактичні завдання для кожного з рівнів освіти. Вирішення нових дидактичних завдань можливе лише на основі сучасних освітніх технологій, до характерних рис яких можна віднести: особистісну орієнтацію та гуманізацію навчального процесу, заснованого на принципах цілісності, формування нульових (загальні навчальні вміння, навички та способи пізнавальної діяльності) та ключових компетентностей взаємного зв'язку, індивідуалізації та інформатизації [7; с. 120].

У сьогоденній освіті необхідно звернути увагу на питання виробництва спільних навчальних матеріалів. Адже існуюча модель не тільки затратна, але й досить повільно пристосовується до мінливих запитів споживачів. ВНЗ починають поступово включатися в рух за більш відкриті освітні ресурси, розміщуючи навчальні матеріали в Інтернеті. Це вагомий внесок у модернізацію системи освіти. Це також дозволить реорганізувати освітній процес.

**Висновки.** Слід зазначити, що системний підхід та інновації в сучасній педагогічній науці є важливими чинниками її безперервного розвитку. Впровадження інноваційних методів у навчально-виховний процес сприяє його перетворенню у відповідності до сучасних умов, впливає на формування особистості людини, прищеплюючи їй високоморальні якості та готуючи до життя у мінливому сучасному світі.

Сучасна освіта, спираючись на системний підхід та постійне впровадження інновацій, готує випускників до адаптації в різних умовах і обставинах професійної діяльності, розвиває в них здатність до самонавчання та самовдосконалення, сприяє швидкому освоєнню нових умінь та навичок.

Отже системний підхід та інновації в сучасній педагогічній науці сприяють постійному розвитку освіти.

### Список використаних джерел

1. Єльнікова Г.В. Наукові основи розвитку управління загальною освітою в регіоні /Г.В.Єльнікова. – Харків: Крок, 1999. – 303 с.
2. Луговий В.І., Управління освітою: навч. посібник для слухачів, аспірантів, докторантів спеціальності «Державне управління» /В.І.Луговий. – К.: УАДУ, 1997. – 302 с.
3. Харківська А.А. Теоретичні та методичні засади управління інноваційним розвитком педагогічного ВНЗ: монографія /А.А.Харківська. – Х.: ХГПА, 2011. – 350 с.
4. Зязюн І.А. Інтелектуально творчий розвиток особистості в умовах неперервної освіти. Неперервна професійна освіта: проблеми, пошуки: монографія; за ред. І.А.Зязюна. – К.: Впол, 2000. – 636 с.
5. Беспалько В.П. Педагогика и прогрессивные технологии обучения /В.П.Беспалько. – М.: ИПРО, 1995. – 192 с.
6. Пикельная В.С. Теоретические основы управления. Школоведческий аспект /В.С.Пикельная. – М.: Вишняя школа, 1990. – С.31–86.
7. Поташник М.М. Как развивать педагогическое творчество /М. М. Поташник. – М.: Знание, 1987. – 78 с.

---

## INNOVATIVE DEVELOPMENT OF SCIENCE IN A MODERN UNIVERSITY: PRIORITIES AND WAYS OF IMPLEMENTATION

**Ihor Kotsan**

*Doctor of Biological Sciences, Full Professor,  
Rector of Lesya Ukrainka Eastern  
European National University*

**Myhailo Yatsyshyn**

*Doctor of Law, Full Professor,  
Vice-Rector for Research of Lesya Ukrainka Eastern  
European National University  
(Kyiv, Ukraine)*

*Розглянуто питання інноваційного розвитку науки сучасного університету, з врахуванням державних пріоритетних наукових напрямів, і з використанням наявного досвіду, висловленого учасниками міжнародних науково-практичних конференцій.*

**Ключові слова:** *університет, наука, інноваційний розвиток, досвід, перспектива, науково-практична конференція.*

*The article hereby considers the issue of innovative development of science in a modern university with account for the state priority research areas and the use of available experience expressed by participants of international scientific conferences.*

**Keywords:** *university, science and innovation development, experience, perspective, scientific conference.*

**Research problem.** With the modernization of higher education, the role of university research increases, which directly impacts the socio-economic development and transformation processes in the contemporary society. On this occasion, in the address to the members of the International Scientific Conference "Effective technology of education and upbringing in the context of the Bologna Process " ( Makijivka , April 18-19, 2013 ) the Minister of Education and Science of Ukraine Tabachnyk set a task to continue work on implementing measures defined by a program of economic reforms of the President of Ukraine for 2010-2014 entitled "Prosperous society, competitive economy, effective state"- emphasizing that higher education institutions occupy leading positions in solving these problems as they successfully apply new innovative forms of educational, scientific and practical training and social protection of students on practice. Our main goal is to study effectiveness of advanced experience and implement it on the state level [1, p. 3].

Topicality of the research consists in reporting the scientific experience of universities that were the participants of the International Scientific and Practical Conference taking place in such cities as: Kyiv (December 20-21,2012) [2], Donetsk (Makiyivka, April 18-19, 2013) [3 ], Chernivtsi (May 16-18, 2013) [4], Lutsk (October 4-5, 2013) [5], Odessa (October 24-25, 2013). [6]

Analysis of recent researches and publications. Innovative development needs to address several problems in different areas of scientific activities, including the university ones, aimed at finding ways and justification of intensive growth and significant accelera-

---

tion of the scientific and technological process. Experience in the use of scientific potential in this area has been explored by I.Agiyenko [2, p.9-12], N.Borysenko [2, p. 22-25], O.Dragunovs'ka [2, p. 103-107], I.Zolotareva [2, p. 155-158], O.Skydan [2, p. 274-278], A.Baranova and O.Shendryk [3, p. 140-144], E.Gorohov and V.Lushchanov [3, p. 153-159], S.Belikov and U.Vnukov [5, p. 22-25], N.Kotsan [5, p. 107-109] and others.

Experience and prospects of scientific cooperation between universities and departments, the possibility of development of international experience and connection to the implementation of international projects, as well as improvement of professional competence have been highlighted in the researches by S.Antoshchuk, O.Galchenkov and S.Khlebnikov [6, p. 8-9], O.Alisova [5, p. 15-17], J.Virna and M.Mushkevych [5, p. 42-44], V.Grabko [4, p. 5-6], S.Fedonyuk [4, p. 7-8], J. Koval [4, p. 43-45], S.Melnychuk [4, p. 68-71], S.Lukanyuk [4, p. 71-75] and others.

The role of university research in the creation and development of innovative institutions with the support of entrepreneurs and business has been explored by U.Bereznytska and O.Dzyuba [5, p. 20-22], L.Gevlevych and N.Piskunov [3, p. 149-153] O.Tymoshenko [6, p. 286-291], etc

New university scientific technologies, being developed of late, include creation of scientific parks extensively studied by O.Alisova [5, p. 15-17], V.Bozhydarnik and I.Vahovych [5, p.27-29], F.Vashchuk, U.Vysochanskiy, J.Golovatch [5, p. 41-42], and other researchers.

Active development of the studied problem, as evidenced by presentations of members of international conferences (for example, only the Lesya Ukrainka Eastern European National University conference was attended by 230 participants, including more than 20 foreign authors), leads to the need of summarizing the experience of university's scientific work and developing recommendations for its improvement.

The purpose of the article is objective analysis of innovative development of science in a modern university and the development of projected prospects of this important direction of scientific activity on the basis of such analysis.

Exposition of the basic material. The most important components of modern higher education include ensuring the organic unity of scientific content of programs in the university through communication of the research and educational processes, development of cooperation of the university's science with the industry, expansion of international relations, preservation and enhancement of developments of modern university research schools.

In the address to the participants of the International Scientific Conference "Scientific parks and innovation infrastructure of the university as a basis for the development of education and science" in Lutsk the First Deputy Minister of Education and Science E.Sulima identified future challenges of this process, noting that the priority tasks of the university development are: strengthening of the development of research activities, ensuring of an adequate level of scientific research (priority innovation projects, new advanced technologies),- instant response of science to new market requirements and their effective satisfaction, ensuring focus of the entire scientific process on obtaining the final result, establishing close and fruitful cooperation of university science and business, i.e. commercialization, and finally, using such an effective tool as park [7, p. 3], thus having defined six major scientific issues that form the structural basis of this study.

1. Update of research. Discussion of this issue at conferences has highlighted a number of problems, solution of which depends largely on the efficiency and effectiveness of research activities at the university, namely:

- 
- creating conditions (premises, modern laboratory equipment, computer labs, material and human resources, etc.);
  - funding of the scientific research (with the involvement of funds from companies and businesses that are interested in using the university's applied developments);
  - legislative and regulatory support of research activities;
  - formation of a competent person who is capable of carrying out the research activity (including from the student environment) (S.Belikov, U.Vnukov, V. Barabash, M.Il'chenko, V.Dorofeev etc..).

Overall, international experience of leading countries demonstrates the need for the development and implementation of a national scientific innovation system, which is a tool for implementing systematic and consistent government policy aimed at enhancing innovation processes of the social and economic development.

2. Ensuring the appropriate level of scientific research. Most conference participants are unanimous in that compliance of scientific research with urgent needs of the society is ensured by the use of achievements of national and international science and technology. However, this is just a general setting. According to specialists (I.Agiyenko, Y.Atamanova, S.Prylypko, L.Burdolos), the problem of assessing the level and efficiency of scientific research activities has two aspects, because the university can be seen as educational and research center. Hence, there is effectiveness of two types of research: economic – (from the introduction to any sector of the economy) and cognitive (recognized, mate), which is supposedly considered as minor, but that in fact has paramount meaning in training specialists to conduct scientific research activities, and is derived from writing new textbooks and research papers, reading new lectures based on scientific advances, conducting conferences, actively involving students in scientific research activities.

This way, the level of scientific research activity in the university is created by its multifaceted activities. However, a peculiarity of the scientific research in universities is evident not only in that it requires specially trained personnel, specialized scientific equipment, particular item of expenditure, but also in how the final results of the research will be used and which effect they will produce. Therefore, the effectiveness of university's scientific research activities should be reviewed from such perspectives, being based on the primary mission of the high school, i.e. on improving training of highly qualified specialists for the national economy. This is the basic level of evaluation of the university research level the content and main purpose of which is very different from scientific work and scientific research conducted in scientific institutes and other academic research institutions. In addition, a key prerequisite for an adequate level of research is the use of priority innovation projects and new advanced technologies.

3. Instant reaction of science to new market needs and their effective satisfaction. As it is evident from the analysis of the integration of teaching, scientific, and production activities through the system of interaction between university and industry, there is a unique opportunity to use the integrated scientific potential of scientists, graduate students, engineers, and technical personnel to solve topical educational, scientific, technical and economic problems of the university, city or region.

For example, the greatest demand in terms of innovative products of Zaporizhya National Technical University is displayed for the high-tech developments and production of modern aircraft engines, which are presented in Zaporizhya by such enterprises as ZMKB "Ivchenko-Progress" and PJSC "Motor Sich". The university has an innovative type of interaction with these companies, as a result of which there exists

---

production of the scientific knowledge and innovations, commercialization and use of the scientific knowledge (S. Belikov, U. Vnukovo, [5, p. 22-23]).

V.Lazarian Dnipropetrovsk National Railway Transport University annually registers about fifty applications for scientific inventions and utility models, as well as supports validity of about two hundred patents. The university is involved into up to 20 fundamental scientific, technical and study projects (I. Agiyenko [2, p. 9-10]).

Nowadays, every university in Ukraine can boast of similar examples (to greater or lesser extend). It is also clear that the universities, which can be considered as innovative by nature of most carried out researches, can not use them in the manufacture. In addition, not all scientific developments have customers. A modern university has acquired a traditional problem not of getting innovative solutions and of registering rights on them, but rather on using them. It is an uneasy task for the state university, which is a non-profit public institution is not only the transfer of rights on certain innovative scientific solutions for their implementation in production, but also their evaluation and registration. Although these features are theoretically considered when discussing various models of innovative scientific development, and they exist as software projects, their implementation requires significant resources.

Nevertheless, the entire research cycle and creation of high technology products of domestical and in many cases, international level, their implementation into production and education, commercialization of scientific research, provides an integrated educational and research environment.

4. Provide orientation of the whole scientific process on obtaining the applied final result. Innovations in science and scientific innovation - are innovations, which refer to any goal-oriented activities, research and organizational solutions, system, procedure or method of implementation of research activities, followed by concrete positive results. An example of such research activities can be a scientific work by the Dnipropetrovsk State University "National Mining University". Evaluation of the quality of scientific services ( final result ) is one of the mechanisms contributing to the Ukraine's integration into the European scientific and educational space with the use of the rating. In line with the rating "Top- 200 Ukraine" (UNESCO-SEPES/Dzerkalo TYZHNYA), which evaluates universities in Ukraine primarily in terms of the impact of scientific potential, over the last 5 years, indicators of NGU have significantly improved, as reflected in changes of ranking positions from the 17th to the 7th place. ( G.Pivnyak, O.Beshta, S.Shevchenko [3, p. 180-183]).

As evident from the practical scientific activity of most universities the representatives of which are supposed to hold speeches at international conferences, obtaining the final result largely depends on the legal acts of varying legal force (ranging from the laws to local normative acts) regulating innovation (warranty, legal and binding acts). Among them, there is the Economic Code of Ukraine defines innovation activities in chapter 34(Article 325), determined by its species ( Article 327), forms of investment in innovation ( Article 326), means and forms of state regulation (Article 328) and the system of state guarantees of innovation activities (Article 329), fundamentals of the state examination of innovation projects (Article 330), the concept and content of the agreement on the creation and transfer of scientific and technical products (Article 331), which is used to perform innovation developments ordered by innovation activity subjects with a view to their subsequent sale.

---

The Civil Code of Ukraine has Chapter 62 entitled, "Implementation of scientific research or development and technological works" (governing contractual relations in the process of execution, completion and adoption of such works, including innovative projects).

Within 1991-2012 there were adopted more than ten laws of Ukraine as to these issue, several resolutions of the Verkhovna Rada of Ukraine that regulate innovation relations, including, for example, the Law of Ukraine "On the Scientific Park " Kyiv Polytechnic " as of 22.12.2006 regulating law, economic, organic relations associated with the establishment and functioning of the scientific Park "Kyiv Polytechnic", and aimed to integrating the processes of development, production, introduction of high-tech products in the domestic and international markets, increase of proceeds to the state and local governments through a combination of education, science and production with a view to the innovative development of the economy of Ukraine [ 2, p. 9-12].

In addition, there have been adopted a lot of sub-legal acts on innovation, with a focus on the final result of scientific and technological developments, including: regulations of the President of Ukraine, the Cabinet of Ministers of Ukraine, industry ministries, executive bodies, universities and scientific institutions (for example, documents on innovative research activities of the Donbas National Academy of Civil Engineering and Architecture [5, p. 51-53]) and others.

5. Establishing close and fruitful cooperation of university science and business. International cooperation. Information about multidimensional scientific activities of universities in Ukraine shows that nowadays the efforts of higher education in Ukraine are aimed at solving urgent problems in various fields, one of which is to build and support the development of innovation- oriented economy based on existing scientific potential, launching innovative products in the real economy in order to ensure improved living standards in the country. 2013, is to see the end of the five-year cycle of the implementation of the Ukrainian State Focus Economic Program "Creating innovation infrastructure in Ukraine" for 2009-2013 (Resolution No 447 of the Cabinet of Ministers of Ukraine as of 14.05.2008), which sets out specific tasks of university research to obtain important scientific results that are directed at the innovative development of the economy and business. In this regard, according to conference materials, a number of problems is defined, which can be summarized in the following list:

- ensuring efficient use of public funds for good research results aimed at different sectors of the economy, attracting extra-budget funds for the development of scientific infrastructure and linking it to the business;
- commercialization of research as an integral component of scientific progress in the process of infrastructure reformation;
- creation of territorial- industrial cluster, an important component of which is the university and scientific organizations, as well as innovative orientation provided by the formation of a clear customer -oriented distribution system of technologies and new knowledge;
- creation of a special communication network between participants, which provides a link between the operational requirements, research solution , and business results;
- construction of a closed technological cycle: production needs - generating research ideas - research development - production implementation - business results;
- creation of licensing departments at universities, centers of technology transfer;

- establishing direct links with the industry, government agencies, market infrastructure entities, forming information and commercial space, which is to generate effects of scale and synergies;
- accelerating the transformation of scientific and technological developments in innovation and obtaining commercial effect on the results of scientific research;
- access to commercial sources of research funding and reducing the cost of their implementation and commercialization through deliberate coordination at all stages;
- establishing effective communication between education and the labor market, forming the image of the university as a center of the new knowledge, which has clear practical orientation, the main installation of innovative research.

An important part of university interaction is international cooperation. This issue is actively discussed, particularly at the International Scientific Conference in Chernivtsi entitled "International cooperation of universities as an integral part of the innovative development of higher education." Work experience has been shared by representatives of 30 Ukrainian and 25 foreign universities, which is the evidence of an active process of their international activities - membership in the international organizations, institutions and associations involved in the development and implementation of various projects and programs, including those initiated by the General Director of Education and Science of the European Commission to promote the reform of higher education through the most balanced cooperation with partners from EU countries, holding joint researches together with foreign partners, cooperation with international offices in obtaining grants for the training of students and researchers abroad, participation in international innovative scientific events, etc.

However, based on the analysis of presentations submitted to the Reporting Campaign of Scientific and Technical Activities for 2012 universities of III-IV accreditation levels have proved to lead to a disappointing conclusion of deepening "the abyss of innovation" [4, p. 9] between Ukrainian university research and Ukrainian industrial complexes. International experience that sufficiently operates effective interaction of university (institute) science and industry, points out at two possible options for overcoming this discrepancy:

- significant public funding of local science and local businesses to organize the transfer and commercialization of university technologies;
- support of individual and collective participation of national scientists in international research and demonstration projects for the development and dissemination of innovative technologies.

As the speakers at the conference testify, including representatives from universities of Kyiv, Donetsk, Dnipropetrovsk and other industrial centers of Ukraine, there are already quite successful attempts of universities to implement the first option without additional financial costs from the state by creating innovation infrastructure (by appropriate orders in the university without financial support of technology transfer centers (TT), which have entered the national network of technology transfer (NNTT), etc.).

The second option is also tried in Ukraine under the principle: who needs it, finances it. To this end, 2011 saw establishment of National Contact Points of the 7th Framework Program of the European Union Research and Technological Development, which provides information support for participation of Ukrainian scientists in European projects, yet because of the subjective obstacles, their effectiveness has not been felt so far.

---

Thus, the key to the organization of open distributed international cooperation is the destruction of corporate and business communication barriers between members of university and other scientific and engineering communities. This communication (Corporation) is possible in modern conditions of civilization development through the use of such an effective tool, as a park. As international experience shows the development of science parks provides science, technology and innovation at universities, effective and efficient use of their existing scientific potential of logistics for the commercialization of research and commercialization.

In June 2009, the Law of Ukraine "On Scientific Parks" was adopted (signed by the President of Ukraine on 25.06.2009; No. 1563) [8]. The law regulates the legal, economic, organizational relationships associated with the establishment and operation of research parks, and aims at intensifying the processes of development, implementation and production of innovative products in the domestic and foreign markets. Thus, the purpose of the law is to create first of all conditions for the development of scientific and technological activities of universities and academic research institutions.

A number of universities in Ukraine have created such scientific parks (for example, scientific park "Uzhhorod National University" that is a basic organization-innovation structure of the region and so on.). However, this is only the initial stage of strategic educational and scientific relations in Ukraine. International experience suggests that such research activities, require systematic attention and support from the state, but most importantly they need creative initiative, perseverance and completeness of the university research.

Conclusions and projected future. The effectiveness of university research in general, as well as its individual components, is determined primarily by economic reasoning of research topics specified by the final result of the work which is done, and the result, which is matched with implementation. Materials from international conferences testify that such experience is already worth being consolidated and extended.

There are significant achievements in terms of the results of the scientific activity, namely university's direction associated with the transformation of such activities in an innovative final result (product). Thus, formation of scientific and modern innovation of universities should be considered in the unity of the innovation culture of the teacher, students and management and be aimed at providing: a sufficient degree of academic and economic freedom, ability to implement the knowledge in specific projects and products, ability to organize and manage innovation processes at all stages. This will grant access to specific measures to implement university policy of innovation development in order to create opportunities for sharing the experience of the advanced units of the university in terms of the best examples of such activities in the country and the world.

## References

1. Address by the Minister of Education and Science of Ukraine D. Tabachnyk to the participants of the International Scientific Conference / D. Tabachnyk // Collected scientific papers on Int. Scientific-Practical. Conf. "Effective technology of training and education in the context of the Bologna Process", April 18-19, 2013 - Donetsk: LLC "Promin", 2013. - p.3.
2. Materials of VI International Forum "Transfer of technology and innovation: innovation development and modernization of the economy", December 20-21, 2012. - Kyiv, 2012. - 328 p.

- 
3. Collected scientific papers on the International Scientific Conference "Effective technology of training and education in the context of the Bologna Process ", April 18-19, 2013 - Donetsk : LLC " Promin", 2013. - 220 p.
  4. International Scientific and Practical Conference "International cooperation of universities as an integral part of the innovative development of higher education" ( Chernivtsi, May 16-18, 2013). - Chernivtsi: Yuriy Fedkovych Chernivtsi National University, 2013 . - 144 p.
  5. Collected scientific papers on the International Scientific Conference " Scientific parks and innovation infrastructure of the university as a basis for the development of education and science" (October 4-5, 2013). - Lutsk: Lesya Ukrainka Eastern European University, 2013. – 216 p.
  6. Materials of the International Ukrainian - Japanese Conference on Scientific and Industrial Cooperation, October 24-25, 2013 - Odessa: UNP, 2013. - 242 p. – Language: Ukrainian, Eng. , Russian.
  7. Adress by the First Deputy Minister of Education and Science E. Sulima to the participants of the International Scientific Conference / E.Sulima // Collected scientific papers on International Scientific-Practical Conference "Scientific parks and innovation infrastructure of the university as a basis for the development of education and science" (October 4-5,2013). - Lutsk: Lesya Ukrainka Eastern European University, 2013. - p. 3.
  8. About Scientific Parks : the Law of Ukraine as of 25.06.2009 No 1563- IV // Supreme Council of Ukraine . - 2009. - № 51. - Art. 757.

---

## СУЧАСНІ АСПЕКТИ РОЗВИТКУ ІННОВАЦІЙНОЇ ДІЯЛЬНОСТІ УНІВЕРСИТЕТУ

**Черевко О.І.,**

доктор технічних наук, професор, ректор

**Михайлов В.М.,**

доктор технічних наук, професор, проректор з наукової роботи

Харківський державний університет харчування та торгівлі

(м. Харків, Україна)

*The information concerning organizational ways for the development of innovative structure of the university and its functions regarding various categories of the participants of the innovative process is presented. Scientific developments in the sphere of modern technologies of food production and the measures concerning intensification of innovative activities for further integration of the university towards the world scientific and educational space are elucidated.*

Ефективність економіки, науково-технічний рівень виробництва, соціально-економічний прогрес залежать від обсягу накопичених суспільством знань та їх впровадження у виробництво. В сучасному світі інновації є одним з основних чинників підвищення ефективності функціонування економіки країни та її конкурентоздатності [1, с. 151]. Інновації зумовлюють перетворення результатів наукових досліджень у новітні продукти і технології, що реалізуються виробництвом та мають суттєвий вплив на реальний сектор економіки [2, 112-114].

На сучасному етапі розвитку держави центрами інновацій стають університети, оскільки вони є не лише новаторами знань, але й активними учасниками їх впровадження та розповсюдження, а їх дослідницький потенціал – запорукою нарощування інноваційної діяльності країни. Загальними тенденціями розвитку університетів є глобальність масштабу їх діяльності та вагомий вплив на суспільний розвиток, системна інтеграція дослідницької та освітньої діяльності, тісне регіональне та міжнародне співробітництво, формування сучасної інфраструктури інноваційної діяльності [3, с. 32].

Важливим завданням сьогодення є розбудова університетів як інноваційних науково-навчальних комплексів, у яких органічно поєднані навчальний процес і наукові дослідження, що мають на меті поглиблене вивчення та опрацювання сучасних технологічних рішень із найважливіших наукових проблем, отримання науково-технічних розробок для забезпечення потреб розвитку промисловості, збільшення обсягів реалізації конкурентоспроможної високотехнологічної продукції вітчизняного виробництва на внутрішньому та зовнішньому ринках.

**Метою статті** є аналіз сучасних аспектів розвитку інноваційної діяльності, які запроваджено в Харківському державному університеті харчування та торгівлі для забезпечення його інтеграції до світового науково-освітнянського простору. Основними завданнями є інформування про організаційні шляхи розвитку інноваційної структури університету та його функцій по відношенню до різних категорій учасників інноваційного процесу, висвітлення наукових розробок у галузі новітніх технологій харчової продукції та заходів щодо активізації інноваційної діяльності.

Один із найважливіших соціально значущих чинників, що визначає рівень здоров'я населення, є харчування, яке виконує низку функцій, серед яких: задо-

волення потреб різних груп населення в раціональному та здоровому харчуванні з урахуванням їх традицій, звичок і економічного стану; забезпечення росту та розвитку дітей; сприяння профілактиці захворювань, подовженню життя людей, підвищенню їх працездатності; створення умов для адаптації до навколишнього середовища. У зв'язку з цим до числа актуальних проблемних питань відноситься створення наукових основ здорового харчування населення, розробку нових видів екологічної та безпечної харчової продукції та забезпечення енерго- та ресурсозбереження під час її виробництва.

У Харківському державному університеті харчування та торгівлі плідно працюють 20 наукових шкіл у рамках держбюджетної та госпдоговірної тематики, винахідницької та видавничої діяльності, науково-технічної співдружності з практикою, впровадження результатів наукових досліджень у виробництво та навчальний процес. Наукові дослідження є основою підготовки та підвищення професійного рівня професорсько-викладацького складу, а також стимуляції творчої діяльності студентів, що розширює їх світогляд, надає можливості придбати необхідні знання та навички, спрямовані на подальше їх формування як молодих спеціалістів і науковців.

Координація відповідних досліджень спирається на кращий вітчизняний і світовий досвід, провідні тенденції в розвитку наукової думки щодо підготовки фахівців, попередні наукові здобутки університету за роки його існування, а також сучасні форми наукових досліджень для вирішення проблем харчової та переробної промисловості, ресторанного та готельного бізнесу.

У той же час досить принциповим питанням в організації наукової роботи є її економічна результативність та ефективний трансфер технологій, шляхи подолання яких запропоновані у працях науковців [4; 5, с. 154-161]. Виведення наукових проектів на самокупність вимагає реалізації системи організаційних принципів, що встановлюють зв'язки між виробником інновацій – університетом та споживачем – підприємством, що готове сплачувати кошти за необхідні їм результати наукових досліджень, які виступають у ролі товару [6, с. 242-246]. За такого підходу для забезпечення ефективності співробітництва виникає необхідність у вивченні потреб у наукових розробках ще до початку проведення дослідницьких робіт.

В університеті застосовується два основних організаційних шляхи розвитку інноваційної структури:

- перший – це створення тимчасових дослідницьких колективів, які мають певний рівень самостійності у прийнятті рішень та використанні фінансових ресурсів;
- другий – це формування дослідницьких колективів на основі вибудовування довготривалих взаємовідносин із споживачами, що передбачає введення до складу дослідницьких колективів представників інших вузів та наукових установ, а також бізнесу.

Саме застосування другого шляху дозволяє отримувати чітке уявлення про потреби виробництва. При цьому університет бере на себе конкретні функції по відношенню до різних категорій учасників інноваційного процесу, а саме:

- держави (формулювання пріоритетних напрямів науково-дослідницької діяльності та вибудовування партнерських відносин із її фінансового забезпечення);
- суспільства (розробка і трансфер технологій із виробництва соціально значущої продукції, спрямованої на підвищення життєвого рівня населення, попередження негативних наслідків соціально-економічних явищ);
- співробітників університету (орієнтація на загальну стратегію університету, вибудовування стосунків для проведення комплексних досліджень із ак-

туальних проблемних питань, стимулювання проведення науково-дослідницької діяльності та її комерціалізації, розвиток корпоративної культури на основі високого рівня довіри, мотивації до співробітництва);

- виробничих підприємств (вибудовування довгострокових взаємовідносин на основі творчої співпраці та на комерційній основі);
- інших вузів та наукових установ (утворення міжгалузевих кооперацій та організаційних структур із спільного проведення досліджень та використання лабораторної бази, формування попиту на ринку науково-технічних розробок).

Таким чином, розвиток інноваційної діяльності університету передбачає використання управлінських методів, що орієнтовані, по-перше, на потреби замовника інновацій, а по-друге – на створення дослідницьких колективів, які здатні вирішувати комплексні проблеми, орієнтовані на економічний розвиток та суспільну користь.

В університеті простежується чіткий взаємозв'язок фундаментальної та прикладної науки, оскільки великий обсяг результатів фундаментальних досліджень поступово втілюється в прикладних високотехнологічних розробках. Серед них: нові моделі щодо стану і поведінки вологи в харчових системах, процеси структуроутворення, вилучення біологічно активних і токсичних речовин із харчової сировини та ін. На їх основі розробляються науково обґрунтовані технології переробки харчової сировини та виробництва харчової продукції, способи консервування та зберігання, високоефективні процеси та обладнання. Активно проводяться дослідження з напрямів використання сучасних енерго- та ресурсозбережних методів переробки сировини для отримання високоякісних продуктів харчування, що не містять шкідливих речовин, задовольняють фізіологічні потреби організму (з урахуванням віку, хвороб, виду діяльності) і дозволяють знизити негативний вплив зовнішнього середовища на організм людини.

Серед найбільш актуальних тематичних напрямів наукових досліджень університету, за якими отримано важливі результати, є такі:

1. Створення прогресивних технологій для отримання нових функціональних оздоровчих харчових продуктів (із використанням азотних технологій та криогенної технології подрібнення отримано вітчизняні пастоподібні високовітамінні рослинні добавки з натуральних вітаміноносців).

2. Інноваційні технології виробництва харчової продукції нового покоління масового споживання (з використанням іонотропного гелеутворення розроблено технології структурованої продукції з капсульною структурою, що дозволило запропонувати принципово нові за структурою наповнювачі та широкий спектр продукції з їх використанням).

3. Розроблення технологій спеціальних дієтичних безбілкових хлібобулочних виробів (створено складні системи на безбілковій основі з використанням як структуроутворюючої добавки – ксантанової камеді, що дозволило отримати хлібобулочну продукцію лікувально-профілактичного призначення).

4. Розробка новітніх підходів використання біофортифікованої рослинної сировини та створення харчових продуктів оздоровчого харчування (досліджено генетичні варіації хімічного складу 150 сортів овочів вітчизняної селекції, рекомендовано їх біофортифіковані форми з підвищеною біологічною цінністю та зниженим вмістом контамінантів для виробництва продуктів оздоровчого харчування, створено низку нових продуктів із зниженим вмістом холестерину).

5. Моделювання рецептур харчових продуктів і блюд оздоровчої та лікувальної дії (застосування розроблених моделей дозволяє за новими технологіями

створювати мінеральні збагачувачі, що дозволяють ліквідувати дефіцит незамінних чинників харчування в раціонах споживачів).

6. Дослідження стану і структури вологи в харчових продуктах (запропоновані моделі поведінки вологи в харчових системах дозволяють визначати вплив вологи на функціонально-технологічні властивості сировини та розробляти нові технології виробництва харчової продукції, способи консервування та зберігання).

7. Безвідхідна переробка м'ясної сировини із використанням ультразвуку (запропоновано використання ультразвуку для тендеризації та знезаражування м'ясної сировини, подовження тривалості її зберігання).

8. Розроблення прогресивних енерго- та ресурсозбережних процесів та обладнання для тепло- і масообмінної обробки харчової сировини (запропоновані комбіновані процеси та їх апаратурне оформлення на основі комбінації прогресивних методів обробки, що забезпечують скорочення енерговитрат та ресурсозбереження).

Наведемо кілька прикладів новітніх розробок, завдяки яким розширено асортимент високоякісної та соціально значущої екологічно безпечної харчової продукції, що є доступною для широких верств населення незалежно від сезонності споживання різних видів харчових інгредієнтів.

Так, натуральні плодовоовочеві продукти (пасти, пюре, соуси), отримані за рахунок ресурсозбережних технологій, відрізняються збереженістю вітамінного складу, смаку, кольору та запаху, подовженими термінами зберігання. Біологічно активні добавки на основі різноманітної природної сировини використовуються в дитячому, лікувально-профілактичному харчуванні, а також для імунопрофілактики населення. З їх застосуванням розроблено технології безпечних імуномодуючих продуктів у вигляді сиропів, концентратів, порошків, капсульних форм, а також готової кулінарної продукції. Розробки технологій харчової продукції з використанням вторинної харчової сировини, що дозволяють більш повно використовувати природний потенціал сировинних ресурсів. Розробки з удосконалення процесів та обладнання спрямовано на вирішення проблеми енергозбереження та отримання високоякісної продукції з мінімальними втратами харчової та біологічної цінності.

Такі розробки знайшли зацікавленість у багатьох виробничих підприємствах харчової промисловості України та зарубіжжя, серед яких ТОВ АТЗТ «Харківська бісквітна фабрика», кондитерська фірма «Лісова казка», корпорація «ГРУПА-ТАЙФУН» та ін. Нові технології та обладнання на контрактних умовах реалізовано в Росії (ООО «Європром») та Іспанії (фірми «Ubago Group», «Vitalis, S.L.», «Transukrania, S.A.»), угоди про співпрацю з придбання технологій та обладнання укладено з підприємствами Росії та Ізраїля.

Інноваційна діяльність університету здійснюється в тісній співпраці з науковими установами Національної академії наук України та національними галузевими академіями наук, а також передбачає організацію взаємодії з міжнародними мережами трансферу технологій.

Так, університет має договори про співпрацю з Північно-Східним науковим центром, «НТК «Інститут монокристалів», Інститутом проблем кріобіології та кріомедицини, Інститутом технічної теплофізики, Інститутом проблем машинобудування ім. А.М. Підгорного, Фізико-технічним інститутом низьких температур, Інститутом радіофізики і електроніки ім. А.Я. Ускова, Українським науководослідним інститутом олій та жирів, Інститутом рослинництва ім. В.Я.Юр'єва, Інститутом овочівництва і баштанництва, Інститутом медичної радіології

ім. проф. Григор'єва, Інститутом тваринництва, Інститутом птахівництва, ННЦ «Інститут експериментальної і клінічної ветеринарної медицини» та ін.

При університеті функціонує міжгалузева науково-дослідна лабораторія «Медико-біологічні проблеми технології харчових продуктів», співзасновниками якої є Північно-Східний науковий центр НАН України, Інститут проблем кріобіології та кріомедицини НАН України. Напрямом науково-дослідної роботи цієї лабораторії є розробка ресурсозбережних біотехнологій дієтичних добавок та продуктів оздоровчого призначення.

На базі Інституту рослинництва ім. В.Я. Юрьєва НАНУ діє філія кафедри технології хліба, кондитерських, макаронних виробів та харчоконцентратів, напрямом якої є обслуговування та використання у технології хліба нових гібридів кукурудзи, дослідження функціонально-технологічних властивостей нетрадиційної зернової сировини з метою їх подальшого використання у технології зернового хліба.

Договорами про співпрацю з вищеназваними установами в рамках спільних досліджень передбачається можливість колективного користування науковим обладнанням, що дозволяє значно підвищити якісний рівень виконаних робіт та достовірність отриманих результатів.

Постійна увага приділяється розвитку власної наукової бази, яка включає 4 наукових центри, 14 науково-дослідних лабораторій. З метою підтримки політики підвищення якості та безпеки харчової продукції при університеті функціонує «Випробувальний центр аналізу харчової та сільськогосподарської продукції», результатом роботи якого стало встановлення тісних науково-технічних зв'язків із багатьма підприємствами харчової та переробної промисловості та укладання договорів на виконання науково-дослідних робіт й наукових послуг.

Із метою розвитку інноваційної діяльності, ефективного та раціонального використання наукового потенціалу та матеріально-технічної бази, впровадження наукових результатів на вітчизняному ринку створено науково-навчальний центр «Новітні біотехнології та обладнання для виробництва харчової продукції з високими оздоровчими властивостями». Разом із Харківською обласною державною адміністрацією, відповідно до існуючого законодавства проводяться заходи зі створення наукового парку «Здорове харчування», що є однією з найефективніших організаційних інновацій і дозволяє будувати партнерські взаємовідносини з виробництвом за замкненим технологічним ланцюгом: виробнича потреба – генерування наукової ідеї – науково-технічна розробка – виробнича реалізація – комерційний результат [7, с. 59].

Важливою складовою інноваційної діяльності є розвиток міжнародного співробітництва університету для забезпечення зростання конкурентоспроможності на ринку освітніх послуг, підвищення авторитету як високопрофесійного науково-навчального центру, забезпечення якості освітньої та наукової діяльності університету на рівні сучасних світових вимог.

Для реалізації основної мети проводиться робота за такими напрямками: розвиток прямих контактів із провідними закордонними університетами та проведення спільних наукових досліджень; організація академічних обмінів; поширення участі у наукових заходах міжнародного рівня; одержання міжнародних наукових і освітніх грантів.

Сьогодні університет підтримує ділові стосунки більш ніж із 50 університетами та установами з 20 країн світу та є членом низки міжнародних асоціацій та об'єднань, зокрема Мережі розвитку сільського господарства в Центральній

та Східній Європі “AVALON NETWORK” (Нідерланди), Міжнародної федерації руху органічного сільського господарства, Асоціації вищих навчальних закладів і підприємств харчової промисловості України (UkrUFoST), яка в свою чергу є членом європейської асоціації EFFoST, Міжнародної Асоціації торговельно-економічної освіти MATEO (Росія), Міжнародного наукового товариства товарознавців і технологів IGWT(Австрія), Міжнародної Асоціації кулінарів та ін. В університеті також відкрито відділення кафедри ЮНЕСКО з культурного туризму з метою миру і розвитку «Кулінарні традиції як складова культурного туризму».

Своєю діяльністю університет намагається сприяти інтернаціоналізації інноваційної діяльності та виведенню її на рівень світових вимог. Однією з нових нетрадиційних форм презентації наукових здобутків університетів стала реалізація Харківською міською радою із залученням представників іноземних компаній принципово нового для України пілотного проекту «Ніч науки», що сприяло просуванню запропонованих технологій не лише на регіональному, але й міжнародному рівні.

Результатом системної роботи з пошуку партнерів стало включення університету до складу консорціуму з 12 учасників, який отримав фінансування від Європейської комісії в рамках Сьомої рамкової програми ЄС за темою «Вивчення маркування харчових продуктів у країнах причорноморського регіону». Університет є одним із розробників Державної цільової програми «Грибна індустрія», яку планується реалізувати з використанням принципово нових технологій.

Із метою просування на ринок та комерціалізації науково-технічних розробок університет приєднався до Національної мережі трансферу технологій (NTTN) – вітчизняного сегмента міжнародної інформаційно-комунікаційної системи трансферу технологій. Як учасник цього процесу університет сприяє пошуку потенційних партнерів для передачі своїх наукових розробок вітчизняним і закордонним підприємствам на умовах економічної вигоди і за дотримання законодавства, знаходить нові ділові контакти, вводить завершені наукові розробки в економічний та господарський обіг.

На базі університету проведено сертифікаційний професійно-навчальний семінар-тренінг українсько-російської міжуніверситетської мережі трансферу технологій, створено персональні кабінети субадміністраторів та отримано доступ до електронної бази даних технологічних профілів України, Росії та Європейської мережі EEN. Університету надано статус сертифікованого учасника мережі NTTN і відкрито галузевий сегмент FT (Food&Trade) мережі NTTN. Створено інноваційну інфраструктуру університетського Офісу UkrRosNet зі статусом постійно діючого робочого органу. У мережі NTTN розміщено 16 найбільш прогресивних технологічних пропозицій. Університет приєднався до Меморандуму «Про міжнародне співробітництво Національної мережі трансферу технологій NTTN з українськими учасниками «Європейської мережі підприємств EEN» та встановив відносини з Центром трансферу технологій Академії технологічних наук України як з Координатором Національної мережі трансферу технологій NTTN для здійснення заходів з розміщення в мережі EEN профілів технологічного та комерційного змісту з метою пошуку партнерів та інвесторів інноваційних проєктів та науково-технічних розробок.

Завдяки створенню університетського Офісу вирішено низку завдань, пов'язаних із розповсюдженням результатів інтелектуальної праці, забезпеченням ефективної взаємодії з промисловістю, пошуком партнерів для реалізації інноваційних проєктів і комерціалізації науково-технічних розробок. Широке залучення нових учасників мережі дозволяє надавати клієнтам унікальні можливості

поширення інформації та здійснення пошуку партнерів для реалізації інноваційних проєктів, комерціалізації науково-технічних розробок.

Таким чином, вищезазначені заходи з організації інноваційної діяльності:

- суттєво поліпшують якісний рівень та результативність наукової діяльності університету, що сприяє створенню конкурентоспроможної наукової продукції та збільшенню грошових надходжень від її впровадження;
- розширюють форми співпраці співробітників університету з університетами та науковими установами України та інших держав, виробниками сільськогосподарської сировини та готової харчової продукції;
- сприяють оновленню системи наукового забезпечення, що надає можливість університету стати одним із провідних науково-освітніх центрів харчового профілю.

### Список використаних джерел

1. Кравченко В.А. Нові підходи до державної підтримки діяльності інноваційно-активних підприємств: ризико-враховуючий та кластерно-спрямований / В.А. Кравченко, А.О. Старостіна, Л.М. Названова //Матеріали 7 форуму «Трансфер технологій та інновації: конкурентоспроможна економіка і сталий розвиток». – К.: НТУУ «КПІ», 2013. – С. 151–157.
2. Кужель Е. В. Інноваційна інфраструктура в умовах функціонування наукових парків / Е. В. Кужель, Т. І. Дучимінська, О. А. Блашук // Зб. наук. пр. Міжн. наук.-пр. конф. «Науковий парк та інноваційна інфраструктура університету як основа розвитку освіти і науки». – Луцьк : Східноєвроп. нац. ун-т ім. Лесі Українки, 2013. – С. 112–114.
3. Божко В.В. Передумови розвитку конкурентоспроможних університетів /В.В.Божко, В.Кажукаускас, С.А.Федосов //Зб.наук. пр. Міжн. наук.-пр. конф. «Науковий парк та інноваційна інфраструктура університету як основа розвитку освіти і науки». – Луцьк : Східноєвроп. нац. ун-т ім. Лесі Українки, 2013. – С. 31–32.
4. Цибульов П.М., Корсун В.Ф. Щодо комерціалізації результатів досліджень науковими інститутами України [Електронний ресурс]. – Режим доступу: <http://ttb.kpi.ua>.
5. Цибульов П.М. Рекомендації щодо подолання бар'єрів, що існують на шляху комерціалізації результатів наукових досліджень в Україні /П.М.Цибульов, В.Ф.Корсун //Теоретичні та прикладні аспекти економіки та інтелектуальної власності. – Зб. наук. пр. – Маріуполь: ПДТУ, 2010. – С. 154-161.
6. Морозевич О.А. Маркетинговые стратегии вузов, способствующие комерциализации научно-исследовательских разработок / О. А. Морозевич, Е. С. Голомазова // Молодежь для науки: разработки и перспективы: Материалы 2 международного молодежного научного форума. – Гомель: учреждение образования «Белорусский торгово-экономический университет потребительской кооперации», 2013. – С. 242–246.
7. Грищенко І. М. Механізм комерціалізації результатів досліджень університетів у територіально-виробничих кластерах / І.М.Грищенко, В.В.Каплун, О. М. Паливода // Зб. наук. пр. Міжнародної науково-практичної конференції «Науковий парк та інноваційна інфраструктура університету як основа розвитку освіти і науки». – Луцьк : Східноєвроп. нац. ун-т ім. Лесі Українки, 2013. – С. 58–60.

---

**IMPROVED DEFORMATION MODEL  
OF THE REINFORCED CONCRETE BAR STRUCTURE  
FOR THE GENERAL CASE OF STRESSED STATE**

**Vitaliy Dorofeyev,**

*Doctor of Technical Sciences, Professor, Rector, Prof.,  
Head of Department of Reinforced Concrete and Masonry Structures;*

**Vasyliy Karpyuk,**

*Doctor of Technical Sciences, Professor,  
Prorector for Research and Education,  
International Relations and Eurointegration, Professor,  
Department of Reinforced Concrete and Masonry Structures;*

**Elena Krantovskaya,**

*Candidate of Technical Sciences,  
Associate Professor, Professor, Department Strength of Materials;*

**Nikolay Petrov,**

*Candidate of Technical Sciences, Associate Professor,  
Professor, Department Strength of Materials;*

**Alexey Petrov,**

*Chief of Laboratory, Department Strength of Materials  
Odessa State Academy of Civil Engineering and Architecture (OGASA)  
(Odessa, Ukraine)*

*The presented calculation model enables to estimate a change in the stress-strain behaviour of a reinforced concrete bar during a simple proportional loading at all stages of its performance, including destruction, with due account of the actual properties of materials.*

*Представлена розрахункова модель дозволяє оцінювати зміну напружено-деформованого стану залізобетонного стержня в процесі простого пропорційного навантаження на всіх стадіях його роботи, включаючи руйнування, з урахуванням реальних властивостей матеріалів.*

**Keywords:** *stress, strain, bending, tcip, tension, torsion*

**Introduction.** Rational design of building structures encounters the well-known obstacles as concrete is a composite, non-elastic, heterogeneous and anisotropic material susceptible both to crack formation and brittle fracture as well as to demonstration of plastic behaviour, creeping, shrinkage and swelling.

Resistance of reinforced concrete elements to external loads under complex stress-strain condition which is characterized by origination of transverse and axial forces, bending and twisting moments has been understudied. Consequently, a semi-empirical approach to their calculation is practiced.

Therefore, the research in this line is important and relevant. It is closely related to the research mix of the Academy, is systemic by its nature and makes an integral component of the state-funded topic No.0108U000559 of the Ministry of Education, Science, Youth and Sports of Ukraine.

**Analysis of prior research.** Pioneer research of physical non-linearity of concrete and reinforced concrete was conducted by A.F. Loleyta [1] and V.I. Murashev [2]. Their works have created prerequisites for the development of engineering methods to calcu-

late the reinforced concrete structures subjected to bending. However, these theories describe the nature of stress distribution across the height of element section just at certain stages of their behaviour and do not allow of tracing the actual stress-strain condition until the boundary condition is reached, as a rule of normal sections.

As it turned out, in order to study the process of strain of the considered complex stressed reinforced concrete elements, it is necessary to apply a theory of plasticity and methods used in mechanics to describe deformation and destruction of a solid body.

First studies of plasticity of materials subjected to stress-strain condition were conducted by L. Prandtl, Ye. Reiss, O.A. Ilyushin et al. However, quite soon it was found that said classic theories used for describing concrete plasticity are inadequate as concrete shows different strength at compression and tension and can crack causing strain-induced anisotropy and dilatation under three-axial compression.

G.Geniyeu, V.M.Kissyuk and G. A. Tyupin [3] were the first who proposed to take into account all above mentioned peculiarities of concrete strain and to consider concrete as a non-linear elastic isotropic material, and reinforced concrete – as a transversely isotropic material both prior to and after cracks have been formed.

The works by A.I. Kozachevskiy, V.M. Kruglov [4], S.F. Klovanych [5] and V.I.Korsun [6] substantially developed the plasticity theory for concrete and reinforced concrete that had been proposed in [3].

In their studies [7, 8, 9] M.I. Karpenko and his disciples developed a theory of small elastic-plastic deformations which considers concrete, both before and after the cracks appear, as an anisotropic material with discrete arrangement of reinforcement.

Modern concepts of the theory of strength of concrete under three-axial stress condition were laid by M.M. Filonenko- Borodych [10], G.O. Geniyeu, V.M. Kissyuk, G.A. Tyupin [3], G.S. Pysarenko, A.A. Lebedev [11], T.A. Balan, S.F. Klovanych [12], M.I. Karpenko [7] and his disciples - Dei Poli [13], K.H. Gerstle [14], H.B. Kupfer [15] and others.

Emergence of modern high-performance computers with large memory has made it possible to engage numerical methods for solving problems with the aid of complex computation models. Under such circumstances the main point is to select an effective numerical method.

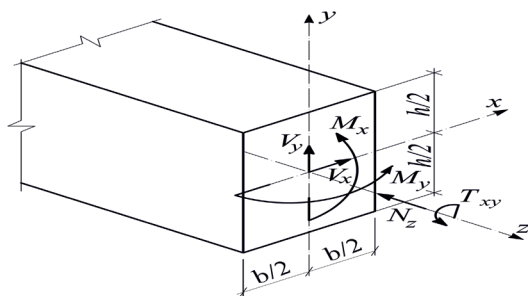

**Figure 1. Diagram of internal forces in a bar cross-section for the general case of its stress-strain behaviour**

---

Formulation of the problem and basic premises. We consider a rectangular cross-section reinforced concrete bar (Fig. 1) which has a fixed rigidity along its length and is characterized by a general case of stress condition in the sections to be calculated.

The bar is made of a heavy concrete which was hardened under normal natural environment. Its reinforcement was made conventional as a system of orthogonally oriented bars of the working and handling reinforcements arranged along z-axis and transverse vertical (along y-axis) and horizontal (along x-axis) axes. The load applied to the bar is simple and proportional.

The task of this research stage is to determine the bearing capacity of the reinforced concrete bar with due account of its central compression (tension), skew bending with free or constrained torsion, influence of structural factors and the ambient effects of non-linear properties of concrete and reinforcement. Main symbols, indices and legend are used in this model in conformity with the recommendations of the existing standards [16, 17].

Basic prerequisites:

- the reinforced concrete bar is stiff;
- the links between stresses and relative strain in concrete and reinforcement are established with the aid of complete compression/ tension and shear diagrams;
- the calculated sections are normal to the longitudinal axis;
- distribution of the general linear relative strains along the calculated section height meets the plane section hypothesis when the concrete is subjected to compression (tension) and bending;
- tangential stresses in the calculated section of the element that arise at free bending are determined in accordance with the recommendations [18, 19];
- tangential and normal stresses in the calculated sections of the bar under constrained torsion condition are determined with due account of the solution proposed by M.I. Bezukhov [20] and the recommendations by Yu.O. Shkola [21];
- concrete and bars of the axial reinforcement are subjected to normal  $\sigma_x$ ,  $\sigma_y$ ,  $\sigma_z$  and tangential  $\tau_{zx}$ ,  $\tau_{zy}$ ,  $\tau_{xy}$  stresses;
- the bars of the transverse reinforcement are subjected to tangential stresses  $\tau_{zx}$  and  $\tau_{zy}$  only. Their distribution along the bar lengths is assumed non-uniform;
- phenomenological condition of strength proposed by V.M. Kruglov [4] or M.I. Karpenko [7] and his disciples may be accepted as a concrete destruction criterion (macrocrack formation);
- prior to macrocrack origination, the condition of compatibility of strains in concrete and reinforcement is considered correct. After the cracks appear, concrete ceases to work and all forces in the cracked section are taken by reinforcement only;
- bar rods cease to work when yield begins. As a criterion, the Huber-Mises-Hencky flow rule [20, 22] is accepted;
- when transiting from stresses to the generalized internal forces, a procedure for numerical integration of elementary internal force factors across the entire area of the calculated section is applied. In doing so, the calculated section of the bar element is conventionally subdivided into individual tiny elements – parts – wherein the stresses are considered equal.

In accordance with [3, 7, 23], concrete strength in the main stress coordinate system  $\sigma_1\sigma_2\sigma_3$  is described by a surface, which is continuous, convex, symmetrical as to the octahedral normal stress  $\sigma_0$  and equally inclined to said coordinate axes, that is

constructed in accordance with the method developed by M.M. Filonenko-Borodych with the use of the equation:

$$f(\sigma_{oc}, \tau_{oc}, \theta_c) = \tau_{oc} - \tau_{o1c}(\sigma_{oc}) \cdot \rho(\theta_c) = 0 \quad (1)$$

where  $\sigma_{oc}$   $\tau_{oc}$  – octahedral normal and tangential stresses;

$\theta$  – a stress state kind;

$\rho$   $\theta_c$  – interpolation function between  $\tau_{o1}(\theta_c = 60^\circ)$  and  $\tau_{o2}(\theta_c = 0^\circ)$  [23]:

$$\rho(\theta_c) = \left[ 2a_c \cos\theta_c + b_c \sqrt{a_c(4\cos^2\theta_c - 1) + b_c^2} \right] / (4a_c \cos^2\theta_c + b_c^2) \quad (2)$$

where  $a_c = 1 - c_c^2$ ,  $b_c = 2c_c - 1$ ,  $c_c = \tau_{o2c} / \tau_{o1c}$ .

The relation between octahedral stresses at a stress state pattern angles will be  $\theta_c = 60^\circ$  and  $\theta_c = 0^\circ$  can be represented in accordance with [23] as:

$$\sigma_{oc} = A_1 \tau_{o1c}^2 + B_1 \tau_{o1c} + C_1, \quad \sigma_{oc} = A_2 \tau_{o2c}^2 + B_2 \tau_{o2c} + C_1 \quad (3)$$

Coefficients  $A_1, A_2, B_1, B_2, C_1$  were obtained by referencing to the characteristic points on the surface of concrete strength. Using the dependences experimentally obtained by V.M. Bondarenko and V.I. Kolchunov [24] and taking [16, 23] into account, it is proposed to determine the coefficients by the following simplified formulae:

$$A_1 = 4,14 / (f_{ck} - f_{ctk}); \quad (4)$$

$$B_1 = (5,38 f_{ck}^2 + f_{ck} f_{ctk} - 6,38 f_{ctk}^2) / [4,24 (f_{ck} - f_{ctk})^2];$$

$$A_2 = (4,09 f_{ck} - 4,16 f_{ctk}) / (1,20 f_{ck}^2 - 2,20 f_{ck} f_{ctk} + f_{ctk}^2);$$

$$B_2 = (4,46 f_{ck}^2 - 2,04 f_{ck} f_{ctk} - 0,73 f_{ctk}^2) / (4,32 f_{ck}^2 - 7,92 f_{ck} f_{ctk} + 3,60 f_{ctk}^2);$$

$$C_1 = -H = -(0,82 f_{ck} f_{ctk}) / (f_{ck} - f_{ctk}),$$

where  $f_{ck}, f_{ctk}$  is a characteristic strength of concrete (or a calculated strength  $f_{cfd}$  at design) at compression and tension, accordingly. With the aid of formula (1) it is possible to uniquely describe the surface of concrete strength because it includes, due to coefficients (4), five independent strength parameters of concrete that correspond to the individual cases of the stress pattern:

at uniaxial compression  $f_{ck}$  and tension  $f_{ctk}$ ;

at biaxial compression  $1,2 f_{ck}$  and tension  $f_{ctk}$ ;

as well as at a triaxial uniform tension  $H$

The angle of the studied stress pattern of the bar in concrete can be determined by means of [20, 23] with due account of  $\sigma_x = \sigma_y = 0$

$$\theta_c = \frac{1}{3} \arccos \left( \frac{3\sqrt{3D_3}}{2\sqrt{D_2^3}} \right) = \frac{1}{3} \arccos \left[ \frac{\sqrt{\sigma_{zc}} \left[ 2\sigma_{zc}^2 + 9(\tau_{xye}^2 + \tau_{zye}^2 + \tau_{zxe}^2) \right]}{2\sqrt{(\sigma_{zc}^2/3 + \tau_{xye}^2 + \tau_{zye}^2 + \tau_{zxe}^2)^3}} \right] \quad (5)$$

where  $D_2, D_3$  - mean the second and third invariants of the stress deviator.

Taking (1) and (3) into consideration,

$$\sigma_{oc} = \frac{A_1}{\rho^2(\theta_c)} \tau_{oc}^2 + \frac{B_1}{\rho(\theta_c)} \tau_{oc} + C_1 \quad (6)$$

The boundary values of concrete strength (on the strength “surface”) expressed through  $\widehat{\sigma}_{oc}$  and  $\widehat{\tau}_{oc}$  are determined by solving a system of equations:

$$\begin{cases} \widehat{\tau}_{oc} - \tau_m = m_\sigma (\widehat{\sigma}_{oc} - \sigma_m); \\ \widehat{\sigma}_{oc} = \frac{A_1}{\rho^2(\theta_c)} \widehat{\tau}_{oc}^2 + \frac{B_1}{\rho(\theta_c)} \widehat{\tau}_{oc} + C_1, \end{cases} \quad (7)$$

Where  $\sigma_m$  and  $\tau_m$  mean the stresses at the previous loading level (at simple proportional loading  $\sigma_m = \tau_m = 0$ );

$m_\sigma$  is a coefficient that characterizes the stress-strain condition of concrete. For instance, at the uniform triaxial tension  $m_\sigma = 0$ , at biaxial tension -  $m_\sigma = \pm\sqrt{2}/2$  and at uniaxial tension/compression  $m_\sigma = \pm\sqrt{2}$  (the sign «+» corresponds to tension strain, and the sign «-» - to compression).

The Huber-Mises-Hencky flow rule for the reinforcement steel [20, 22] equals, at  $\sigma_x = \sigma_y = 0$ :

$$\sigma_{zs}^2 + 3\tau_{xys}^2 + 3\tau_{zxs}^2 + 3\tau_{zys}^2 = \widetilde{f}_{yd}^2, \quad (8)$$

where  $\widetilde{f}_{yd}$  is a calculated strength of reinforcement at the yield limit with due account of its reduction because of the complex stress condition as compared with the central tension/compression.

In the general case of the complex stress strain behaviour this criterion is of the form:

$$\sigma_{xs}^2 + \sigma_{ys}^2 + \sigma_{zs}^2 - \sigma_{xs}\sigma_{ys} - \sigma_{ys}\sigma_{zs} - \sigma_{zs}\sigma_{xs} + 3\tau_{xys}^2 + 3\tau_{zys}^2 + 3\tau_{zxs}^2 = \widetilde{f}_{yd}^2. \quad (9)$$

To construct the shear diagram, [21] makes use of the hypothesis advanced in the elastic-plastic deformation theory which tells that the stress intensity is linked to the deformation intensity and is described by the same dependence for all stress patterns. For the uniaxial tension case M.M. Malinin suggested [25] to describe the intensities of stresses and strains as:

$$\sigma_i = \sigma; \quad \varepsilon_i = \varepsilon (1 - 2\nu)/3E, \quad (10)$$

where  $\sigma$  are normal stresses;

$\varepsilon$  - relative axial strains.

At pure shear the intensity of stresses and strains can be found out according to the formulae:

$$\sigma_i = \sqrt{3}\tau; \quad \varepsilon_i = \gamma / \sqrt{3}, \quad (11)$$

where  $\tau$  are tangential stresses and  $\gamma$  – angle strains.

Making use of the above hypothesis and based on expressions (10) and (11), M.M. Malinin [25] established the expressions:

$$\sigma_i = \frac{\sigma}{\sqrt{3}}; \quad \gamma = \sqrt{3} \left[ \varepsilon - \frac{(1-2\nu)\sigma}{3E} \right]. \quad (12)$$

Thus, the diagram illustrating shear of a material can be obtained from the diagram illustrating its axial tension. Hence, the modulus of elasticity of a material at shear equals:

$$G = \frac{\tau}{\gamma} = \frac{\sigma}{3} \left( \varepsilon - \frac{1-2\nu}{3E} \sigma \right)^{-1}. \quad (13)$$

In accordance with M.I. Karpenko [7] recommendations the diagram of concrete deformation at compression (tension) with due account of [16] can be represented as follows:

$$\varepsilon_b = \frac{\sigma_b}{E_b^0 \nu_b} = \frac{\sigma_c}{E_{cm} \zeta_c} = \varepsilon_c, \quad (14)$$

where  $\varepsilon_b = \varepsilon_c$  means the relative linear strains of concrete;

$\sigma_b = \sigma_c$  – normal stresses in concrete;

$E_b^0 = E_{cm}$  – the initial modulus of elasticity of concrete;

$\nu_b = \zeta_c$  – the coefficient accounting for a change of the secant modulus of elasticity of concrete.

Strain dependencies for the concrete subjected to a complex stress-strain condition should also be formulated as a link between octahedral stresses and deformations [23]. At this, the following hypotheses [7] are assumed to be fair:

- a link between octahedral stresses  $\tau_{oc}$  and shears in octahedral areas  $\gamma_{oc}$  is non-linear:  $\tau_{oc} = G_c(\gamma_{oc}) \gamma_{oc}$ , where  $G_c(\gamma_{oc})$  is a secant (octahedral) shear modulus of concrete;

- a link between octahedral normal stresses  $\sigma_{oc}$  and medium deformations  $\varepsilon_{oc}$  is also non-linear and looks like  $\sigma_{oc} = K(\gamma_{oc}) (\varepsilon_{oc} - \rho_c \gamma_{oc}^2)$ , where  $\rho_c$  is a dilatation modulus (according to G.O. Geniyev [3] -  $g_{oc}$ );  $K(\gamma_{oc})$  is a modulus of volume elasticity.

To determine the secant moduli by analogy with the hypothesis [3, 7] about the “unified curve of strain”, it is expedient to use the hypothesis [23] stating that the form of the link between stresses and strains does not depend on the kind of stress state, i.e. the link between  $\tau_{oc}$  and  $\gamma_{oc}$  can be assumed the same as at axial compression, and the secant modulus of shear can be adopted (Fig. 2) based on diagram which is used in Eurocode and was suggested by Sayence -  $G_c(\gamma_{oc}) = G_{oc} \cdot f(\gamma_{oc})$ , where:

$$f(\gamma_{oc}) = \frac{1}{1 + A\eta + B\eta^2 + C\eta^3} \quad (15)$$

where  $C = \lambda(1 - \xi_r) / [\xi_r(\eta_r - 1)^2 - 1/\eta_r]$ ;  $B = 1 - 2C$ ;  $A = C + \lambda - 2$ ;  $\xi_r = \bar{\sigma}_r / f_{ck} \approx 0,85$  and  $\eta_r = \gamma / \bar{\gamma}_r \approx 1,41$ ;  $\xi = \sigma_{oc} / f_{ck}$ ;  $\eta = \gamma_{oc} / \bar{\gamma}_{oc}$ ;  $\lambda = \xi / \eta$ ;

the initial shear modulus:

$$G_{oc} = G_{cm} = E_{cm} / [2(1 + \nu_c)]; \quad \sigma_{oc} = (\sigma_{xc} + \sigma_{yc} + \sigma_{zc}) / 3; \quad \varepsilon_{oc} = (\varepsilon_{xc} + \varepsilon_{yc} + \varepsilon_{zc}) / 3;$$

$$\tau_{oc} = 1/3 \sqrt{(\sigma_{xc} - \sigma_{yc})^2 + (\sigma_{zc} - \sigma_{yc})^2 + (\sigma_{zc} - \sigma_{xc})^2 + 6(\tau_{xyc}^2 + \tau_{zyc}^2 + \tau_{zxc}^2)};$$

$$\gamma_{oc} = 2/3 \sqrt{(\varepsilon_{xc} - \varepsilon_{yc})^2 + (\varepsilon_{zc} - \varepsilon_{yc})^2 + (\varepsilon_{zc} - \varepsilon_{xc})^2 + 3/2(\gamma_{xyc}^2 + \gamma_{zyc}^2 + \gamma_{zxc}^2)}.$$

Taking into account  $\sigma_{xc} = \sigma_{yc} = 0$  for the analysed bar:  $\sigma_{oc} = \sigma_{zc} / 3$ ;

$$\varepsilon_{oc} = \varepsilon_{zc} / 3; \quad \tau_{oc} = \frac{1}{3 \sqrt{2\sigma_{zc}^2 + 6(\tau_{xyc}^2 + \tau_{zyc}^2 + \tau_{zxc}^2)}};$$

$$\gamma_{oc} = \frac{2}{3 \sqrt{2\varepsilon_{zc}^2 + 3/2(\gamma_{xyc}^2 + \gamma_{zyc}^2 + \gamma_{zxc}^2)}}.$$

It is recommended that the boundary (maximum possible) shears  $\bar{\gamma}_r$  on octahedral areas are determined by means of the regression equations [23] that were obtained by A.V. Yashyn and M.D. Kotsovos when processing the known experimental data related to triaxial compression:

$$\bar{\gamma}_r = 7,97(\tau_{oc} / f_{ck})^2 + 15,22(\tau_{oc} / f_{ck}) - 3,713 \quad (16)$$

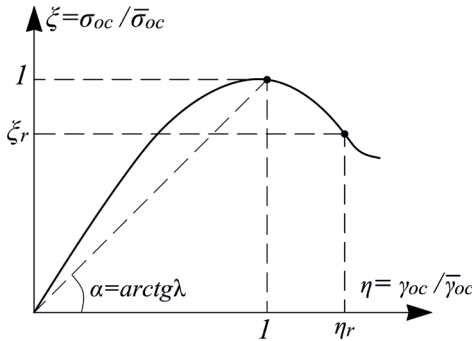

Figure 2. Diagram illustrating concrete deformation at complex loading conditions

The concrete dilatation modulus can be determined with due account of [14, 12] according to the formula:

$$\rho_c = g_{oc} = -\theta_c / \Gamma_c^2 = -(\varepsilon_{xc} + \varepsilon_{yc} + \varepsilon_{zc}) G_{oc} / 4 f_{bk} \quad (17)$$

where  $\Theta_c, \Gamma_c$  are, respectively, boundary volume strains and the intensity of shear strain in concrete at pure shear;  $f_{bk}$  means a characteristic (at design it is the calculated  $f_{bd}$ ) value of boundary stresses of cohesion [17] which equals, approximately,  $R_{oa} = 0.7\sqrt{R_c R_w}$  according to [28].

The modulus of volume elasticity is determined, according to [23] in a similar way:  $K_c(\gamma_{oc}) = K_{oc} \cdot f(\gamma_{oc})$ , where  $K_{oc} = \frac{E_{cm}}{1-2\nu_c}$  is the initial modulus of volume elasticity.

Taking into consideration the above, the secant elasticity modulus  $E_c$  and the transverse strain coefficient  $\nu_c$  of the complex stressed concrete are determined in accordance with [8] as:

$$E_c = 3K_c(\gamma_{oc})G_c(\gamma_{oc}) / [G_c(\gamma_{oc}) + K_c(\gamma_{oc})], \quad (18)$$

$$\nu_c = \frac{K_c(\gamma_{oc}) - 2G_c(\gamma_{oc})}{2[G_c(\gamma_{oc}) + K_c(\gamma_{oc})]}.$$

By similarity with the expressions for concrete, it is possible to obtain the formulae applicable for the secant modulus of elasticity at shear for the reinforcement steel as well as the dependencies for the diagram of its shear:

$$G_s = \frac{E_{sk}\Theta_s}{[2(1+\nu_s)]}; \quad \tau_s = \frac{E_{sk}\Theta_s}{[2(1+\nu_s)]}\gamma_s, \quad (19)$$

where  $\Theta_s$  is a coefficient describing a change in the secant elasticity modulus.

Axial deformation in the transversal reinforcement bars and the relative shearing strain in the adjacent concrete can be calculated according to [26]:

$$\varepsilon_{sw}^* = \gamma_c^* = \gamma_c \left[ 1 + d_{sw} E_{sw} \nu_{sw} (1 + \nu_c) / (2l_{sw} E_{cm} \Theta_c) \right]^{-1} \quad (20)$$

When calculating reinforced concrete elements, combined behaviour of the axial and transverse reinforcement is taken into account by reducing the theoretical value of the axial reinforcement yield limit according to [26, 28]:

$$\tilde{f}_{yd} = f_{yd} \sqrt{1 - 3s^2 \kappa_1 (ctg^2 \alpha / l_{sw,x}^2 + ctg^2 \beta / l_{sw,y}^2) / [4(1 + \nu_s)^2]}, \quad (21)$$

where  $\kappa_1$  - is a reduction factor which was established experimentally,  $\kappa_1 = 0,08 \dots 0,10$ .

Calculated cross-section of the element. The concrete part of the bar cross-section is conventionally divided into tiny parts of rectangular shape (Fig. 3) which size is coordinated with the fineness of the biggest fraction of the concrete [26]. Each tiny part is assigned the appropriate number [26]. For each  $n$ -th part of the concrete in the calculated section records are taken of the coordinates of its centre of gravity relative to the centre of the axes of symmetry of the section  $x_{cn}^*, y_{cn}^*$ , area  $A_{cn}^*$ , characteristic (standardized) compression strength of concrete  $f_{ck}$ , tension  $f_{ctk}$  and initial elasticity modulus  $E_{cm}$ .

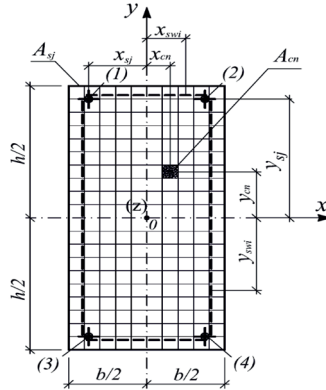

Figure 3 Components of the calculated cross-section of a bar

Poisson ratio ( $\nu = 0,2$ ) is assumed to be constant. This way of recording strength and strain parameters of concrete for each element enables to calculate reinforced concrete bars in the reinforced concrete section, which concreting or reinforcement was made in several stages, and with concrete of different strength and strain, as well as the reinforced concrete elements damaged with corrosion and/or thermal and other effects.

Arrangement of axial reinforcement bars is assumed to be discreet. Each axially oriented bar is assigned its number  $j$ , and its following characteristics are indicated: the diameter  $d_{sj}$ , location of the centre of gravity of element  $x_{sj}$ ,  $y_{sj}$  relative to the centre of the axes of symmetry of the section, characteristic value of strength at the yield limit  $f_{sjk}$  (or  $f_{0,2kj}$ ), characteristic values of the relative strain of rebar or pre-stressed steel at maximum loading  $\varepsilon_{uk}$ , the initial elasticity modulus  $E_{skj}$  and the reinforcement class. Poisson ratio  $\nu_s$  is assumed to be constant for all bars of the axial reinforcement and equals 0,25. Arrangement of the transversely oriented bars in the calculated section is also assumed to be discreet. Horizontal and vertical bars of the transverse reinforcement (stirrups) are conventionally divided into separate sites, each site being given its number  $i$ , and records are taken of its diameter  $d_{swi}$ , cross-sectional area  $A_{swi}$ , surface of the contact area with concrete  $A_{cswi}$  and the coordinates of its centre of gravity in the calculated cross-sectional area  $x_{swi}$ ,  $y_{swi}$  relative to the symmetry axes. Strength and deformation parameters of all transverse bars located in the section area are preset: characteristic value of strength at the yield limit  $f_{ywk}$ , characteristic value of the tension strength  $f_{pwk}$ , elasticity modulus  $E_{sw}$ , Poisson ratio  $\nu_{sw} = 0,25$ , characteristic values of relative strains  $\varepsilon_{wk}$ , the limit or level of elasticity and the class of the transverse reinforcement.

The transverse reinforcement for the section indicated in Fig.3 is accounted for along the length of the reinforcement element (along  $z$ -axis) as a layer of area per unit length divided on the section plane in accordance with the recommendations [26].

$$A_{zswi} = \pi d_{swi}^2 / (4s_i), (22)$$

where  $s_i$  is a spacing of the transverse bars in the axial direction.

Equation of equilibrium. With due account of the above assumptions and pre-requisites, the equation of equilibrium for the calculated section of the spanned reinforce concrete element can be represented as:

$$\begin{aligned}
N_z &= \sum_{n=1}^k A_n \sigma_{zcn} + \sum_{j=1}^m A_j \sigma_{zsj}, \quad M_y = \sum_{n=1}^k A_n \sigma_{zcn} X_{cn} + \sum_{j=1}^m A_j \sigma_{zsj} X_{sj}, \\
M_x &= \sum_{n=1}^k A_n \sigma_{zcn} Y_{cn} + \sum_{j=1}^m A_j \sigma_{zsj} Y_{sj}, \quad V_x = \sum_{n=1}^k A_n \tau_{zcn} + \sum_{j=1}^m A_j \tau_{zsj} + \sum_{i=1}^{l_{\text{con},1-2,3-4}} A_{\text{con}i} \sigma_{xswi}, \\
V_y &= \sum_{n=1}^k A_n \tau_{zcn} + \sum_{j=1}^m A_j \tau_{zsj} + \sum_{i=1}^{l_{\text{con},1-2,3-4}} A_{\text{con}i} \sigma_{yswi}, \\
T_\varphi &= \sum_{n=1}^k A_n (\tau_{zcn} X_{cn}^{gr} - \tau_{zcn} X_{cn}^{gr}) + \sum_{j=1}^m A_j (\tau_{zsj} X_{sj}^{gr} - \tau_{zsj} X_{sj}^{gr}) + \\
&+ \sum_{i=1}^{l_{\text{con},1-4}} A_{swi} (\sigma_{yswi} X_{swi}^{gr} - \sigma_{xswi} X_{swi}^{gr})
\end{aligned} \tag{23}$$

where  $\sigma_{zcn}$  is a normal stress in the  $n$ -th part of the concrete section;  
 $\sigma_{zsj}$  is a normal stress in the  $j$ -th axial bar;  
 $\tau_{zcn}$ ,  $\tau_{zcn}$  are tangential stresses in the  $n$ -th part of the concrete section;  
 $\tau_{zsj}$ ,  $\tau_{zsj}$  are tangential stresses in the  $j$ -th axial bar;  
 $\sigma_{xswi}$ ,  $\sigma_{yswi}$  are normal stresses arising in the  $i$ -th site of the horizontal and vertical transverse reinforcement, accordingly.

Normal and tangential stresses in equations (23) are determined with the aid of complete diagrams illustrating strain of concrete and deformation of the reinforcement [7, 24, 26, 30] on the basis of the assumed hypotheses in accordance with the formulae below:

$$\begin{aligned}
\sigma_{zmt} &= E_{ml} \zeta_{zmt} \varepsilon_{zmt}; \quad \tau_{zxmt} = G_{ml} \vartheta_{zxmt} \gamma_{zxmt}; \\
\tau_{zymt} &= G_{ml} \vartheta_{zymt} \gamma_{zymt}; \quad \tau_{xymt} = G_{ml} \vartheta_{xymt} \gamma_{xymt}; \tag{24} \\
\sigma_{yswi} &= E_{swi} \zeta_{yswi} \varepsilon_{yswi}; \quad \sigma_{xswi} = E_{swi} \zeta_{xswi} \varepsilon_{xswi}.
\end{aligned}$$

where  $\zeta$  - a coefficient reflecting a change of the secant modulus of elasticity  $E_{ml}$ ;  $\vartheta$  - a coefficient reflecting changes of the secant modulus of elasticity at shear  $G_{ml}$ ;  $m=c$  for the parts of concrete section,  $m=s$  for the bars of the axial reinforcement;  $m=sw$  for the bars of transverse reinforcement;  $l$  - a number of the part of concrete or bar.

**Generalized linear and angular strains** are determined with due account of the plane section hypothesis, solutions of the elasticity theory [31] at cross bending as well as of the stress distribution function at compressed [29] and free [32] torsion. These can be represented as:

$$\begin{aligned}
\varepsilon_{zmt} &= \varepsilon_0 + \chi_x X_{mt} + \chi_y Y_{mt} + \beta_z \theta_z \varphi (X_{mt}^{tor}, Y_{mt}^{tor}), \tag{25} \\
\gamma_{zxmt} &= K_x g_{xmt} + K_y h_{yymt} + \theta_z f_{zxmt}, \\
\gamma_{zymt} &= K_y g_{zymt} + K_x h_{xymt} - \theta_z f_{zymt}, \\
\gamma_{xymt} &= -\theta_z f_{xymt},
\end{aligned}$$

where  $\varepsilon_0$  - the axial relative deformation of an element along the line of the longitudinal  $z$ -axis;  $X_x$ ,  $X_y$  - curvatures that reflect bending in the bending moment planes  $M_x$ ,  $M_y$ , respectively. They can be found with the aid of average strains of the tensioned reinforcement and compressed concrete;  $K_x$ ,  $K_y$  - curvatures of shear in the planes of transverse forces  $V_x$ ,  $V_y$ , respectively;  $\theta_z$  - a relative length angle of twist of the bar length unit (rad/m);  $\varphi (X_{mt}^{tor}, Y_{mt}^{tor})$  - a Saint-Venant torsion function with respect of the torsion

centre;  $\beta_z$  - a twist factor of the section which is determined for the case of constrained torsion in accordance with the formula  $\beta_z = \eta e^{-\eta z}$ ;  $\eta$  - a compression ration [21];

$z$  - a distance to the nearest rigid fixture taken along the element axis. At free torsion of bars  $\beta_z = 1$ ;  $g_{xmt}$ ,  $g_{ymt}$ ,  $h_{xmt}$ ,  $h_{ymt}$  are the distribution functions of angular deformations in case of cross-bending [31];

$f_{zxml} = \tau_{zxml} / \theta_z G_{ml}$ ;  $f_{zyml} = \tau_{zyml} / \theta_z G_{ml}$ ;  $f_{xyml} = \tau_{xyml} / \theta_z G_{ml}$  are the distribution functions at free [32] and constrained torsion [29].

**General physical relations.** Using the equilibrium equation (23), generalized linear and angular strains (25), strain diagrams of materials [30] and the general physical relations for the calculated cross-section of a reinforced concrete bar can be represented as:

$$\begin{Bmatrix} N_x \\ M_x \\ M_y \\ V_x \\ V_y \\ T_{xy} \end{Bmatrix} = \begin{bmatrix} D_{11} & D_{12} & D_{13} & 0 & 0 & D_{16} \\ D_{21} & D_{22} & D_{23} & 0 & 0 & D_{26} \\ D_{31} & D_{32} & D_{33} & 0 & 0 & D_{36} \\ 0 & 0 & 0 & D_{44} & D_{45} & D_{46} \\ 0 & 0 & 0 & D_{54} & D_{55} & D_{56} \\ D_{61} & D_{62} & D_{63} & D_{64} & D_{65} & D_{66} \end{bmatrix} \begin{Bmatrix} \varepsilon_0 \\ \chi_x \\ \chi_y \\ \kappa_x \\ \kappa_y \\ \Theta \end{Bmatrix}, \quad (26)$$

$$\text{or } \{N\} = [D]\{\varepsilon\}, \quad (27)$$

where  $D_{11}$  is the axial stiffness of an element:

$$D_{11} = \sum_{n=1}^k A_{cn} E_{cmn} \zeta_{cn} + \sum_{j=1}^m A_{sj} E_{sj} \zeta_{zsj} / \nu_{sj}; \quad (28)$$

$D_{22}, D_{33}$  are bending stiffnesses in planes  $z_{ox}, z_{oy}$ :

$$D_{22} = \sum_{n=1}^k A_{cn} E_{cmn} \zeta_{cn} X_{cn}^2 + \sum_{j=1}^m A_{sj} E_{sj} \zeta_{zsj} X_{sj}^2 / \nu_{sj}, \quad (29)$$

$$D_{33} = \sum_{n=1}^k A_{cn} E_{cmn} \zeta_{cn} Y_{cn}^2 + \sum_{j=1}^m A_{sj} E_{sj} \zeta_{zsj} Y_{sj}^2 / \nu_{sj}; \quad (30)$$

$D_{23}$  is a stiffness illustrating mutual influence of bending in two planes:

$$D_{23} = D_{32} = \sum_{n=1}^k A_{cn} E_{cmn} \zeta_{cn} X_{cn} Y_{cn} + \sum_{j=1}^m A_{sj} E_{sj} \zeta_{zsj} X_{sj} Y_{sj} / \nu_{sj}; \quad (31)$$

$D_{12}, D_{13}$  – are the stiffness values reflecting the influence of the axial force on bending, and of bending moments on elongation of an element:

$$D_{12} = D_{21} = \sum_{n=1}^k A_{cn} E_{cmn} \zeta_{cn} X_{cn} + \sum_{j=1}^m A_{sj} E_{sj} \zeta_{zsj} X_{sj} / \nu_{sj}, \quad (32)$$

$$D_{13} = D_{31} = \sum_{n=1}^k A_{cn} E_{cmn} \zeta_{cn} Y_{cn} + \sum_{j=1}^m A_{sj} E_{sj} \zeta_{zsj} Y_{sj} / \nu_{sj}; \quad (33)$$

$D_{44}, D_{55}$  – are shear stiffness values in planes  $zox, zoy$  originating due to transverse forces:

$$D_{44} = \sum_{n=1}^k \frac{A_{cn} E_{cmn} \Theta_{zxcn} g_{xcn}}{[2(1 + \nu_c)]} + \sum_{j=1}^m \frac{A_{sj} E_{sj} \Theta_{zxsj} g_{xsj}}{[2(1 + \nu_s)]} + \sum_{i=1}^{l_{w,x}} A_{swi} E_{swi} \zeta_{zswi} g_{zswi,c}, \quad (34)$$

$$D_{55} = \sum_{n=1}^k \frac{A_{cn} E_{cmn} \Theta_{zycn} g_{ycn}}{[2(1 + \nu_c)]} + \sum_{j=1}^m \frac{A_{sj} E_{sj} \Theta_{zysj} g_{ysj}}{[2(1 + \nu_s)]} + \sum_{i=1}^{l_{w,y}} A_{swi} E_{swi} \zeta_{zswi} g_{zswi,c}; \quad (35)$$

$D_{45}, D_{54}$  – are the stiffness values reflecting the mutual influence of bending in planes  $zox, zoy$ :

$$D_{45} = \sum_{n=1}^k \frac{A_{cn} E_{cmn} \Theta_{zxcn} h_{xcn}}{[2(1 + \nu_c)]} + \sum_{j=1}^m \frac{A_{sj} E_{sj} \Theta_{zxsj} h_{xsj}}{[2(1 + \nu_s)]} + \sum_{i=1}^{l_{w,x}} A_{swi} E_{swi} \zeta_{zswi} h_{zswi,c}, \quad (36)$$

$$D_{54} = \sum_{n=1}^k \frac{A_{cn} E_{cmn} \Theta_{zycn} h_{ycn}}{[2(1 + \nu_c)]} + \sum_{j=1}^m \frac{A_{sj} E_{sj} \Theta_{zysj} h_{ysj}}{[2(1 + \nu_s)]} + \sum_{i=1}^{l_{w,y}} A_{swi} E_{swi} \zeta_{zswi} h_{zswi,c}; \quad (37)$$

$D_{16}, D_{26}, D_{36}$  – are the stiffness values reflecting the influence of the twisting moment  $T_{xy}$  on elongation and curvature of bending in  $z_{ox}, z_{oy}$  planes, and of the axial force  $N$  and bending moments  $M_x, M_y$  on the shear in  $xy$  plane:

$$D_{16} = D_{61} = \sum_{n=1}^k A_{cn} E_{cmn} \zeta_{cn} \beta_z \Phi(X_{cn}^{tor}, Y_{cn}^{tor}) + \sum_{j=1}^m A_{sj} E_{sj} \zeta_{zsj} \beta_z \Phi(X_{sj}^{tor}, Y_{sj}^{tor}) / \psi_{sj}, \quad (38)$$

$$D_{26} = D_{62} = \sum_{n=1}^k A_{cn} E_{cmn} \zeta_{cn} X_{cn}^{tor} \beta_z \Phi(X_{cn}^{tor}, Y_{cn}^{tor}) + \sum_{j=1}^m A_{sj} E_{sj} \zeta_{zsj} X_{sj}^{tor} \beta_z \Phi(X_{sj}^{tor}, Y_{sj}^{tor}) / \psi_{sj}, \quad (39)$$

$$D_{36} = D_{63} = \sum_{n=1}^k A_{cn} E_{cmn} \zeta_{cn} Y_{cn}^{tor} \beta_z \Phi(X_{cn}^{tor}, Y_{cn}^{tor}) + \sum_{j=1}^m A_{sj} E_{sj} \zeta_{zsj} Y_{sj}^{tor} \beta_z \Phi(X_{sj}^{tor}, Y_{sj}^{tor}) / \psi_{sj}; \quad (40)$$

$D_{46}$ ,  $D_{56}$  are the stiffness values reflecting the influence of the twisting moment  $T_{xy}$  on shear in  $z_{ox}$ ,  $z_{oy}$  planes, and of transverse forces  $V_x$ ,  $V_y$  on the shear in  $xoy$  plane:

$$D_{46} = D_{64} = \sum_{n=1}^k \frac{A_{cn} E_{cmn} \partial_{zxcn} f_{zxcn}}{[2(1 + \nu_c)]} + \sum_{j=1}^m \frac{A_{sj} E_{sj} \partial_{zxsj} f_{zxsj}}{[2(1 + \nu_s)]} + \sum_{i=1}^{l_{sw,x}} A_{swi} E_{swi} \zeta_{xswi} f_{zxswi,c}, \quad (41)$$

$$D_{56} = D_{65} = \sum_{n=1}^k \frac{A_{cn} E_{cmn} \partial_{zycn} f_{zycn}}{[2(1 + \nu_c)]} + \sum_{j=1}^m \frac{A_{sj} E_{sj} \partial_{zysj} f_{zysj}}{[2(1 + \nu_s)]} + \sum_{i=1}^{l_{sw,y}} A_{swi} E_{swi} \zeta_{yswi} f_{zyswi,c}; \quad (42)$$

$D_{66}$  is the stiffness at twisting the rod in  $x y$  plane:

$$D_{66} = \sum_{n=1}^k \frac{A_{cn} E_{cmn} \partial_{xycn}}{[2(1 + \nu_c)]} (f_{zycn} X_{cn}^{tor} - f_{zxcn} Y_{cn}^{tor}) + \sum_{j=1}^m \frac{A_{sj} E_{sj} \partial_{xysj}}{[2(1 + \nu_s)]} (f_{zysj} X_{sj}^{tor} - f_{zxsj} Y_{sj}^{tor}) + \sum_{i=1}^{l_{sw,y} + l_{sw,x}} A_{swi} E_{swi} \zeta_{yswi} (f_{zyswi} X_{swi}^{tor} - f_{zxswi} Y_{swi}^{tor}), \quad (43)$$

where  $\psi_{sj}$  is V.I. Murashev coefficient which can be determined in accordance with Russian standards by the formula:

$$\psi_{sj} = 1 - \omega \sigma_{sj,cr} / \sigma_{sj}, \quad (44)$$

where  $\sigma_{sj,cr}$  reflects the stress in  $j$ -th bar at the moment when a crack originates;  $\sigma_{sj}$  is a current stress in the  $j$ -th bar of the axial reinforcement at the considered level of loading;  $\omega$  is a coefficient illustrating completeness of the tensioned concrete diagram which can be adopted, in accordance with the recommendations [3], as  $\omega = 0,7$ . It is considered [30] that the physical relations (26)...(43) are fair at all stages of the stress-strain behaviour of rectangular cross-section reinforced bar elements in case their loading is simple and proportional. These relations make a part of the algorithm which determines strength and deformation properties of individual calculated sections (Fig. 4) of these elements.

**Conclusions.** The applied approach makes it possible, by introducing secant moduli, to take into account a discreet arrangement of the axial and transverse reinforcement and non-linear properties of materials at tension (compression) and shear, and a non-uniform distribution of stresses along the length of transverse reinforcement, as well as to analyse the general case of complex stress behaviour under the influence of constrained or free torsion, central or eccentric compression (tension) with small or great eccentricity, and skew bending.

The mentioned physical relations can also be applied to other reinforced concrete elements under stress-state condition which are subject to complex stress-strain behaviour and have arbitrary shape of their cross-section provided the appropriate functions of tangential stress distribution are available.

With the constant relation of external forces at any loading stage it is possible to find a vector of strains using the physical relations (26)...(43):

$$\{\epsilon\} = [D]^{-1} \{N\}. \quad (45)$$

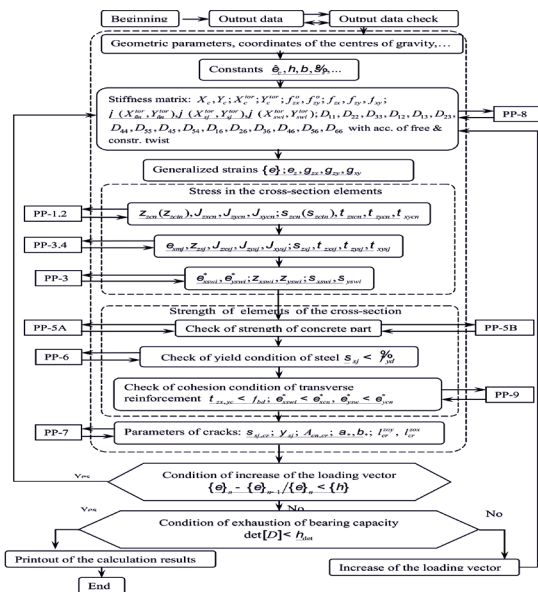

**Figure 4. Block diagram illustrating the algorithm for determination of the calculated section bearing capacity of the reinforced concrete rod subject to a complex stress**

### Bibliography

1. New Draft Regulations: Proc. of Conf. on Materials, 1st All-Union Conference on concrete and reinforced concrete, 20 - 25 April 1930, Moscow / Loleut A.F., M. 1931, 35p.
2. Murashev V. I. Crack resistance, stiffness and strength of reinforced concrete / Vasily Ivanovich Murashev . - M.: Machstrouizdat, 1950, -268 p.
3. Geniyev G.A. Theory of plasticity of concrete and reinforced concrete // G.A. Geniyev, V.N. Kissyuk, G.A. Tyupin - M. Stroyizdat, 1974.-316p.
4. Kruglov V. M. Nonlinear relations and the concrete strength criterion in a 3-axial stressed state/ Kruglov V.M. // Theory of structures and structural analysis. – 1987. – No.1. – 40-44 p.
5. Klovancih S.F. Finite element method in the nonlinear mechanics of soil and concrete/ S.F. Klovancih // Building constructions: Interdepartmental scientific and technical collection of works: NIISK.- Publ. 61, vol. 1, 2004.- 103-108p.
6. Korsun V.I. Analysis of structures for thermal and force effects taking into account the heterogeneity of material properties: Doctoral theses: 05.23.01/ Korsun Vladimir Ivanovich .- Makeevka, DGACA, 2005. – 365p.
7. Karpenko N.I. General models of reinforced concrete mechanics / Karpenko N.I. -M.: Stroyizdat,1996.- 416 p.
8. Karpenko N.I. Defining relations for reinforced concrete with cracks at thermal and force effects/ N.I. Karpenko, S.F. Klovancih // Structural theory and structural analysis, 1993.-No.2., 6-11p.
9. S.F. Klovancih. Finite element method in reinforced concrete mechanics/ S.F. Klovancih, I.N. Mironenko. Odessa.: ONMA Publishing House. -2007. -100p.
10. Filonenko-Borodich M. M. ON the conditions of strength of materials having different resistances tension and compression / M. M. Filonenko- Borodich // Eng. collection1954.-Vol. 19. - 36-48p.
11. G.S. Pisarenko. Deformation and strength of materials under complex stress state / G.S.Pisarenko, A.A. Lebedev. -K.: Scientific thought, 1976.-416p.

12. Balan T.A. Defining relations for concrete at complex disproportionate loading and heating / Balan T.A., Klovanih S.F. // Structural theory and structural analysis of buildings. -1987. –No.2. - 39-44p.
13. Dei Poli S. Present state of some basic researches on concrete: Behaviour until failure, under multiaxial stresses/ Deil Poli S.//Y. Ital/ Cem.- 1980. – V 50, No.9. – P.633-658.
14. Gerstle K.H. Simple formulation of triaxial behaviour of concrete / Gerstle K.H. // ACI Journal. -1985.- No.5.pP. 382-384.
15. Kupfer N.B. / Behaviour of concrete under biaxial stresses // Kupfer N. B. Gtrstle K.H // Y. Eng. Mech. Div. Proc. ASCE. -1997.-V. 99.-EM4. – 853-856p.
16. Structures of buildings and facilities. Concrete and reinforced concrete structures. Basic design provisions: DBN B.2.6 - 98:2009. - [Effective as of 2010 - 09 - 01]. -K.: Minregionbud of Ukraine, 2009. -97p. - (National Standard of Ukraine).
17. Structures of buildings and facilities. Concrete and reinforced concrete structures of heavy concrete. Design rules: DSTU B V.2.6 - 156: 2010. - [Effective as of 2011 - 06 - 01]. – K.: Minregionbud of Ukraine, 2011.-118p. - (National Standard of Ukraine).
18. S. P. Timoshenko. Theory of elasticity / S.P. Timoshenko, J. Gyder - M.: Nauka, 1975. – 576p.
19. Strength, stability, oscillations: Handbook in 3 vol. [in Russian]. Birger I.A., Panovko Y.G. - Vol.1. - M.: Machinery, 1968. – 832p.
20. Bezukhov N.I. Basics of the theory of elasticity, plasticity and creep / Bezukhov N.I. - M.: Vyshchaya shkola, 1956. – 420p.
21. Shkola Yu. V. Stress state of beams, exposed to constrained twisting / Yu. V. Shkola: Interdepartmental collection of scientific works. // Building structures - Vol. 52. - K.: NIISK, 2000. - 208 – 213p.
22. Timofeev N.I. Research of reinforced-concrete T-beams under constrained torsion // Izvestiya vuzov. Ser.: Construction and architecture. - 1970. – No.6. - 29 – 35p.
23. Bezushko D.I. Nonlinear models of materials when calculating reinforced concrete structures subjected to bending by the finite element method: Synopsis of Cand. Sc. theses: spec. 05.23.01 «Building structures, buildings and facilities» / D.I. Bezushko. - Odessa, 2008. - 20 p.
24. Bondarenko V.M. Computation models of resistance to force of reinforced concrete / V.M. Bondarenko V.I. Kolchynov.- M.: Publishing House «ASV», 2004. -472 p.
25. Malinin N.N. Applied theory of plasticity and creep / Malinin N.N. - M.: Vyshchaya shkola, 1956. – 420p.
26. Yarenenko A.F. Bearing capacity and deformability of reinforced-concrete elements in the complex stress state / O.F. Yarenenko, Yu. Shkola. -Odessa: MPP «Even», 2010.-135 p.
27. Baikov V.N. Reinforced concrete structures. General course: a textbook [for students of higher civil engineering institutions] ed. 4 / N.R. Bikov, E.Ye. Sigalov. - M.: Stroyizdat, 1985. – 767p.
28. Baikov V.N. Research of reinforced-concrete elements subject to bending and torsion with due account of the yield strength reduction of the complex stress reinforcement / V.N. Bikov // Izvestiya vuzov. Ser.: Construction and architecture. - 1975. – No.1. - 11 – 17p.
29. Shkola Yu.U. Impact of constraint on bearing capacity and deformability of reinforced-concrete elements under bending with torsion / Yu.U. Shkola // Building Construction: Interdepartmental scientific and technical collection of works (construction). - 62: V 2-Kh t.: Volume 1. - Kiev: DPDIBK, 2005.- 186 – 392p.
30. Yarenenko A.F. Physical relations for the cross-sections of reinforced-concrete elements in the general case of stress strain. /O.F. Yarenenko, Yu. Shkola //Bulletin of the National University «Lvivska Politekhnik». – No.600 [«Theory and practice of construction»], ed. by Z.Blixarsku. - Lviv: «Lvivska Politekhnik», 2007. - 339 – 344p.
31. Khan H. Theory of elasticity. Fundamentals of linear theory and its application / X. Khan // - M.: Mir, 1988. – 344p.
32. Saint - Venant. Memoirs of twisting of prisms. Memoirs of bending prisms: [transl. from French. /, ed. by G.Yu.Djanelidze]. - M.: Fizmatgiz, 1961. – 315p.

## МІЖНАРОДНА ДІЯЛЬНІСТЬ ЯК ВАЖЛИВА СКЛАДОВА ІННОВАЦІЙНОЇ СТРАТЕГІЇ УНІВЕРСИТЕТІВ УКРАЇНИ

*Сікульський В.Т.,*

*проректор з НІР та міжнародних зв'язків*

*Літвінова О.В.,*

*начальник міжнародного відділу*

*Національний аерокосмічний університет ім. М.Є. Жуковського «ХАІ»  
(м. Харків, Україна)*

*The basic direct lines of the innovation strategies of the Ukrainian universities in the international collaboration are analyzed in the article. Authors pay attention to underlining of the most perspective innovations in the context of integration goal and competitive recovery of national HEIs in the world educational space.*

**Постановка проблеми** у загальному вигляді та її зв'язок з важливими науковими та практичними завданнями. В умовах сучасного суспільства, що динамічно розвивається, дуже важливу роль грає гармонійне оновлення усіх аспектів економіки країни, іншими словами, впровадження інновацій у сферах науки і технологій, освіти, виробництва – це потреба часу. Та, якщо в країнах ЄС, наприклад, інноваційний процес розвивався закономірно з обігом історії, і зараз, так би мовити, йде за інерцією, то Україні наразі потрібно його форсувати і накладати неабияких зусиль для того, щоб наблизитися до європейського інноваційного простору. На шляху до цього існувало й існує багато перепон, серед яких найбільш масштабними є нестача фінансових ресурсів, забюрократизація нормативно-правової системи, відсутність мотивації людських ресурсів на місцях тощо. Для вирішення цих та інших проблем Комітет з питань науки і освіти створив проект Стратегії інноваційного розвитку України на 2010–2020 роки в умовах глобалізаційних викликів [1], що пропонує варіант створення інноваційної моделі розвитку країни. Однією з важливих складових цієї моделі є модернізація системи освіти, бо вона є не лише зв'язуючою, але й конструктивною ланкою в системі трьох головних складових інноваційної економіки – «наука – освіта – виробництво» [1].

Але на шляху інновацій у системі освіти також постає багато перешкод, у першу чергу, у вищих навчальних закладах: недостатня автономність університетів, неналежне фінансування освітньої, наукової та адміністративної діяльності вишів, «втеча мозків», що призводить до зниження якості освіти і до конкуренто-неспроможності українських університетів на міжнародній арені. А оскільки інтеграція української вищої школи до європейського освітньо-наукового простору є непереможною потребою сучасних реалій, то для вирішення вищезначених проблем та досягнення мети інтеграції університети створюють свої інноваційні стратегії та моделі, «наріжним каменем» яких є міжнародне співробітництво, що також має своє коло проблем.

**Аналіз останніх досліджень та публікацій.** Тема інноваційного розвитку міжнародної діяльності університетів як одна з основних складових модернізації вищої освіти є животрепетною, тому стосовно неї існує достатня кількість досліджень та публікацій.

Серед основних досліджень на національному рівні слід виділити вищезгадану Стратегію інноваційного розвитку України (Комітет з питань науки і освіти),

яка прогнозує підвищення якості освіти та формування висококваліфікованих кадрів для економіки як результат впровадження запропонованої інноваційної моделі системи освіти та використання міжнародного фактору. На університетському рівні слід відмітити Концепції інноваційного розвитку університетів, що є практичними мануалами вишів на шляху інтеграції до міжнародного освітнього простору.

Вітчизняними дослідниками теми інновацій в міжнародних відносинах університетів є Л.Л. Антонюк, В.І. Сацик (ДВНЗ “Київський національний економічний університет імені Вадима Гетьмана”), М.С. Урядова (Східноукраїнський національний університет імені Володимира Даля), І.С. Каленюк, Н.І. Холявко (Чернігівський державний інститут економіки і управління) та ін. Вони розглядають напрями міжнародного співробітництва університетів з закордонними установами і пропонують шляхи підвищення конкурентоспроможності вітчизняних вишів у світовому просторі.

#### **Виклад основного матеріалу дослідження.**

За мету дослідження можливо прийняти:

- аналіз основних напрямів інноваційних стратегій міжнародного співробітництва українських університетів;
- визначення найбільш перспективних, на нашу думку, інновацій з огляду на інтеграційну мету та підвищення конкурентоспроможності вітчизняних вишів у світовому освітньому просторі.

Вітчизняна вища школа й досі не втратила високої якості освіти, незважаючи на кризові явища в економіці та політиці. Українські університети залишаються привабливими для іноземних студентів як з країн Європи, так і більш віддалених куточків світу. Але для того, щоб рухатися уперед, необхідно вирішувати існуючі проблеми і набувати нового освітнього досвіду, що неможливо без розширення та поглиблення міжнародних зв'язків з аналогічними установами за кордоном.

Одним з інноваційних рішень для цього є створення міжуніверситетських консорціумів для виконання різноманітних освітніх та наукових проєктів. Головною перевагою цього рішення є можливість отримати фінансування від грантових фондів для створення того чи іншого консорціуму та отримати високі результати освітніх і наукових проєктів завдяки співпраці ВНЗ (а часто й наукових центрів) кількох країн.

Розробка спільних навчальних програм із закордонними університетами та практика отримання студентами подвійних дипломів також поширюється з кожним роком. Незаперечними плюсами цієї інновації є залучення висококваліфікованих викладачів вузів-партнерів до навчального процесу, надання студентам (як українським, так й іноземним) можливості набуття досвіду навчання в іноземній установі (мається на увазі як досвід фізичної мобільності, так і досвід дистанційного навчання), створення унікальних навчальних планів, що відповідають стандартам навчання обох країн-партнерів, стимулювання студентів та професорсько-викладацького складу до вивчення іноземних мов. Як варіацію цієї інновації відзначимо створення мережевих університетів.

Участь представників університетів у спільних заходах – конференціях, семінарах, круглих столах – є невід'ємною складовою інноваційного процесу. Окрім обміну досвідом та знаннями, учасники зав'язують ділові та особисті контакти, що є дуже важливим для майбутніх міжнародних проєктів інституцій. У якості

---

підвиди виділимо створення інноваційних офісів при університетах, головними задачами яких є консультування з інноваційної стратегії, пошук партнерів та нових інноваційних можливостей, організація конференцій та семінарів щодо міжнародних проектів тощо.

Ще кілька років тому через недосконалу нормативну базу та обмежені фінансові ресурси українських вишів було неможливо здійснювати повноцінний обмін студентами, викладачами та науковцями з університетами інших країн, і лише переможці стипендіальних конкурсів на зразок Erasmus Mundus, Fullbright, DAAD, IREX, програми уряду КНР та інших мали можливість навчатися або стажуватися певний період часу в іншій країні не за власний кошт. Наразі завдяки плідній співпраці в інноваційній сфері стає можливим академічний обмін на основі прямих угод між університетами. Як і у випадку навчання з метою отримання подвійного диплому, учасники обміну отримують цінний досвід навчання у зарубіжному університеті, тільки за менший термін – наразі університети практикують обмін протягом одного семестру. Підвидом цієї інновації є публікації в закордонних виданнях.

Дуже важливим сектором інноваційної стратегії вишів є залучення до навчання іноземних студентів. Кількісно-якісний склад іноземного студентства є показником престижу університету, а також одним з основних джерел фінансових надходжень до бюджету навчального закладу. На жаль, зараз чисельність студентів з країн ЄС дуже мала у порівнянні зі студентами з Африки, Азії та Латинської Америки, тому з метою залучення студентів з країн Західної Європи університети використовують такі інноваційні стратегії, як викладання англійською мовою, короткострокові стажування (так звані літні школи), організація практики на підприємствах.

Таким чином, ознайомившись з інноваційними стратегіями університетів, можемо виділити, на нашу думку, найбільш перспективні з інноваційних напрямків, а саме: створення консорціумів університетів та наукових центрів, спільне навчання та обмін, залучення до навчання іноземних студентів. Саме ці напрями найбільше відповідають сучасним цілям інтеграції української освіти та науки до світового простору, адже вони дають можливість розвивати мобільність головних «двигунів» академічного прогресу – студентів, викладачів, науковців, і як наслідок, здійснювати культурний та науковий обмін знаннями, традиціями, досвідом і досягати нових горизонтів.

### **Висновки**

Загалом до усіх стратегій розвитку у будь-якій сфері можна застосувати «принцип доміно», тобто розвиток однієї складової частини або інакше спричинить розвиток іншої. Інноваційна стратегія університетів – не виняток. Завдяки успішним напрацюванням та інноваціям у сфері міжнародної діяльності університети України мають змогу посилювати свої позиції на освітній арені, звертати на себе увагу інтернаціональної спільноти вищих навчальних закладів і, як наслідок, залучати на навчання більшу кількість як українських, так і закордонних абітурієнтів, що, у свою чергу, сприятиме підвищенню авторитету закладу та модернізації і популяризації його навчальних програм. Це поліпшить фінансовий стан університету і дасть змогу надалі зміцнювати міжнародні зв'язки та генерувати нові продуктивні ідеї. А успішний інноваційний розвиток університетів буде сприяти інноваційному розвитку національної економіки країни [4].

---

### Список використаних джерел

1. Комітет з питань науки і освіти. Стратегія інноваційного розвитку України на 2010–2020 роки в умовах глобалізаційних викликів [Електроний ресурс]. – Режим доступу: <http://kno.rada.gov.ua>
2. Sinyatkin Igor, Mishin Alexander, Karpukhina Elena. Analysis of double degree programmes between EU and Russian HEIs. Final report [Електроний ресурс]. – Режим доступу: [www.vstu.ru](http://www.vstu.ru)
3. Меликян А.В., Железов Б.В. Опыт привлечения иностранных высококвалифицированных специалистов в российские вузы [Електроний ресурс]. – Режим доступу: <http://ecsocman.hse.ru>
4. Каленюк І.С., Холявко Н.І Економічні науки. Серія «Економічна теорія та економічна історія». Збірник наукових праць ЛНТУ. – Ч.1. – Луцьк, 2010.
5. Ірина Ненно та команда UNI4INNO ОНУ. Місія, цілі та стратегія інноваційного офісу Одеського національного університету ім. І.І.Мечникова [Електроний ресурс]. – Режим доступу: <http://innocentre.onu.edu.ua>
6. Урядова М.С. Інноваційні моделі вищої освіти (соціологічний аспект) [Електроний ресурс]. – Режим доступу: <http://archive.nbuv.gov.ua>

## PEDAGOGIKA – VEDA O VÝCHOVE ČLOVEKA

Ing. **Lenka Dubovická**, PhD.,  
odborný asistent,  
Dr.h.c. Ing. **Heidy Schwarczová**, PhD.,  
riaditeľka a poverená rektorka  
SEVŠ Skalica  
(Slovensko)

*Paper deals with pedagogy as scientific discipline. It focuses on its stages of development as well as significant pedagogues. The last part of the paper considers truths or wisdoms said by Ben Bernanke to students in the occasion of graduation from one of the most prestige universities in USA in 2013.*

**Úvod.** Výchova ľudí je dôležitá v každej spoločnosti. Výchovou nového človeka sa u nás zaoberá rodina, materské školy, základné školy, mimoškolské ustanovizne, odborno-technické školy a kurzy, stredné odborné školy, vysoké školy, úrady práce, kluby, univerzity tretieho veku i rôzne spoločenské organizácie. Ľudia najrôznejších povolání spĺňajú povinnosti svojho zamestnania a súčasne vykonávajú aj výchovné funkcie. Vychovávať spoločnosť je aj poslaním literatúry, kina, divadla, rozhlasu, televízie a v poslednej dobe aj fenoménu dneška – internetu. Formujú sa rôzne sociálne siete a v rámci nich aj spoločenské skupiny zamerané na rôzne vedné disciplíny.

Výchova pripravuje človeka na život a prácu, odovzdáva mu výrobnou-pracovné skúsenosti a duchovné bohatstvá, ktoré sa nazhromaždili v minulosti, zvyšuje vládu človeka nad prírodou, umožňuje mu nielen uchovať, ale aj rozmnožiť materiálne a duchovné hodnoty, podporuje jeho všestranný rozvoj. Každý, kto sa zaoberá výchovou, si musí osvojiť vedu o výchove človeka – pedagogiku.

**Z histórie pedagogiky.** Historicky sa pedagogika utvárala ako veda o výchove detí. Samotný názov (z gréckeho paidagogos) znamená „vodenie detí“. V starovekom Grécku sa pedagógmi spočiatku nazývali otroci, ktorí vodili deti do školy. Tak ako sa rozvíjala spoločnosť, aj oblasť pôsobenia pedagogiky sa rozširovala. Okrem zovšeobecnenia skúseností a výchovu mladej generácie sa začala zaoberať aj výchovou a vzdelávaním dospelých. Človek sa vychováva a prevychováva po celý život, neučia sa len deti, ale aj dospelí, preto je prirodzené, že súčasná pedagogika je vedou o výchove človeka.

Ruskí archeológovia a etnografi sa nazdávajú, že prvé výchovné zariadenia pre deti, tzv. „domovy mládeže“, treba zaradiť do obdobia prvotnopopolnej spoločnosti. Pri všetkých rozdieloch vo výchovných sústavách v starovekom Egypte, Babylone, Asýrii, Číne a Grécku je pre všetky tieto krajiny charakteristická jednostranná rozumová výchova detí vládnucich tried a jednostranné vyučovanie poľnohospodárstva alebo remesla pre deti nízkeho pôvodu. V Číne a Indii, v starovekom Egypte, otrokárskom Grécku a imperialistickom Ríme už zohráva úlohu pri odovzdávaní vedomostí mladšej generácii škola.

Výchova v období feudalizmu a rozvoja kapitalistickej spoločnosti v cirkevných a kláštorňoch školách na Západe, v islamských maktuboch, v školách brahmanov v Indii atď. mala výrazný teologický ráz. V 12. až 13. storočí sa do stredovekej Európy šíri arabská vzdelanosť a súčasne s ňou sa obnovujú aj klasické vedomosti. Do latinského jazyka sa prekladajú práce arabských a gréckych klasikov. V 12. až 14. storočí sa robia pokusy zmieriť rozum s vierou a vedu s náboženskými dogmami. Na tejto pôde vyrástla scholasťika, ktorá chcela dokázať, že viera stojí vyššie ako rozum, a že viera poznaniu predchádza.

V období raného stredoveku boli v krajinách západnej Európy tri druhy cirkevných škôl: kláštorné, katedrálne a farské. Obsah výučby sa v týchto školách obmedzoval na čítanie duchovných kníh a memorovanie rozličných náboženských dogiem. Neskôr sa v nich začala vyučovať gramatika, rétorika a dialektika (tzv. trívium) a neskoršie aj aritmetika, geometria, astronómia a hudba (quadrívium). Súčasne sa pri vyššie uvedenej sústave cirkevnej výchovy utvárala aj výchova rytierska, ktorej obsah tvorilo „sedem rytierskych cností“: jazda na koni, plávanie, hod oštepom, šerm, lov, hádzanie kociek a básnictvo. Budúci rytier v rodine vznešeného feudála od 7 do 14 rokov plnil povinnosti pážaťa a od 14 do 21 rokov povinnosti zbrojnoša. Cirkevná aj svetská výchova sledovali jeden cieľ – krížom a mečom upevňovať feudálne zriadenie.

V období humanizmu sa robia pokusy oslobodiť vedu z okov teológie. Cirkevno-scholastický náhľad na výchovu prestáva byť výhradne prevládajúcim. V ťažkom boji s teológiou vznikajú nové náhľady na výchovu. Humanisti hlásajú, že ľudská osobnosť je jediná hodnota a zároveň tvrdia, že jej všestranný rozvoj sa môže zabezpečiť prostredníctvom výchovy. Nové humanistické smery v oblasti výchovy sa rozširujú do mnohých krajín Európy. Ich šíritelmi boli predovšetkým vynikajúci filozofovia, spisovatelia, pedagógovia ako V. deFeltre (1378-1446) v Taliansku, L. Vives (1492-1540) v Španielsku, F. Rabelais (1494-1553) a M. Montaigne (1533-1592) vo Francúzsku a Erasmus Rotterdamský (1466-1536) v Holandsku. Medzi obrancami humanizmu boli aj prví utopistickí socialisti T. More (1478-1535) a T. Campanella (1568-1639).

Prechod od feudalizmu ku kapitalizmu súvisel s narastaním vedeckých poznatkov. Začína sa tým proces oddeľovania vied – ako aj pedagogiky – od filozofie. Formovanie pedagogiky ako samostatnej vedy súvisí s menom veľkého slovanského pedagóga J. A. Komenského (1592-1670). On ako presvedčený humanista, po prvý raz zdôvodnil myšlienku všeobecného vzdelávania, ako aj požiadavku vyučovať deti v materskom jazyku. Jeho hlavné dielo Didaktika veľká sa stala pokladom pedagogiky. V ňom si našli miesto na tú dobu veľmi dôležité vyučovacie zásady ako názornosť, postupnosť, dôslednosť a dôkladnosť. Iní autori pripisujú tieto zásluhy rabinovi Loewimu (1520-1609), tzv. pražskému Maharalovi. Pod vplyvom F. Bacona J. A. Komenský vnáša do pedagogiky ideu materialistickej senzualizmu, hoci sa tieto myšlienky u neho stretávajú s kresťanskou ideológiou.

Ďalším vývinom prešla pedagogika u J. Locka (1632-1704). Jeho práca Niekoľko myšlienok o výchove obsahuje veľa užitočných praktických rád a odporúčaní pre telesnú a mravnú výchovu. J. Locke spájal výchovu a vyučovanie s praxou, s organizáciou skúseností a života dieťaťa. Francúzski osvietenci J. J. Rousseau (1712-1778), C. A. Helvetius (1715-1771), D. Diderot (1713-1784) a iní filozofovia materialisti vychádzali z Lockových myšlienok pri svojich pedagogických nazeraniach a zároveň rozvíjali teóriu prirodzenej rovnosti ľudí, vystupovali proti sociálnym privilégiám a monopolu aristokracie na vzdelávanie a vysoko hodnotili úlohu výchovy pri formovaní osobnosti. Nemilosrdne kritizovali feudálne zriadenie, lebo potláčalo talenty ľudí a zbavovalo ich možnosti vzdelávania. S obrovskou silou znel rozhodujúci protest J. J. Rousseaua proti scholastickej škole a proti v nej panujúcemu dogmatizmu, formalizmu a surovej disciplíne. Svoje pedagogické náhľady vysvetlil v románe Emil alebo o výchove, kde žiadal, aby výchova neprekážala prirodzenému vývinu dieťaťa a vymedzil veľa miesta práci, ktorú chápal ako prostriedok výchovy i prostriedok prípravy na život.

Švajčiarsky pedagóg – demokrat – J. H. Pestalozzi (1746-1827) rozvinul mnohé pokrokové myšlienky Rousseaua. Za hlavnú úlohu výchovy pokladal rozvoj schopnosti človeka v zhode so zákonmi prírody. Teoreticky podložil a prakticky dokázal úspešnosť kombinácie práce a vyučovania, majúcej na zreteli v jeho časoch fungujúcu remeselnú

výrobu. Ďalej rozvíjal zásady názornosti, postupnosti a dôslednosti J. A. Komenského vo vyučovaní a vytvoril tak metodiku elementárneho vyučovania.

Rozvoj pedagogiky v prvej polovici 19. storočia sa vyznačuje veľmi ostrým bojom mnohých tendencií. Rozličné triedy buržoáznej spoločnosti sa pokúšajú vyzdvihovať svoje pedagogické ideály. J. F. Herbart (1776-1841) a jeho stúpenci v Nemecku a v iných krajinách rozpracúvali pedagogickú sústavu, ktorá zodpovedá záujmom majetných tried. A. Diesterweg (1790-1866) pokračuje v tom istom v Nemecku v demokratickej línii Pestalozziho. Hlbšie ako jeho predchodcovia odhaľuje zásady zhody výchovy s povahou a kultúrou ľudu a zásady aktivity vo výchove a vzdelávaní. Súčasne utopistickí socialisti A. Saint-Simon (1760-1825), F. M. Ch. Fourier (1772-1837) a R. Owen (1771-1858) rozvíjali a obohacovali myšlienky raných utopistických socialistov (T. Mora a T. Campanelli) a revolučné myšlienky francúzskych materialistov a zároveň zdôrazňovali myšlienku všestranného rozvoja ľudskej osobnosti a spájania vzdelávania s produktívnou prácou. R. Owen sa dokonca pokúsil tieto idey praktizovať.

Ak ide o Rusko, tu v 18. storočí a v prvej polovici 19. storočia prevládal stavovský prístup k výchove a osvete. Zvýšenie poddanského útlaku v ekonomicky zaostalej krajine vyvolalo živelné povstania sedliakov proti statkárom, čo sa odzrkadilo v osvieteniských ideáloch M. V. Lomonosova (1711-1765), N. I. Novikova (1744-1818), G. S. Skovoroda (1722-1794). Najväčší rozkvet pedagogického myslenia v Rusku sa spájal s rastom oslobodzovacieho hnutia, s bojom proti poddanstvu. Prvý ruský šľachtický revolucionár A. N. Radiščev (1749-1802) z demokratických pozícií kritizoval stavovskú školu a vyzdvihoval úlohu osvety národa ako prostriedok a podmienku pre následnú národnú revolúciu. V 19. storočí sa v Rusku formuje revolučno-demokratická pedagogika. Jej zakladateľmi boli V. G. Belinskij (1811-1848), A. I. Gercen (1812-1870), N. G. Černyševskij (1828-1889) a N. A. Dobroľubov (1836-1861).

Výraznou osobitosťou kapitalistickej pedagogiky druhej polovice 19. storočia je ústup od revolučných ideí obdobia, v ktorom vzniklo kapitalistické zriadenie. Do vyučovania sa vnáša duch formalizmu a dogmatizmu, znova sa vyhlasuje nevyhnutnosť prísnej disciplíny. Ale najmä v tomto období významní pedagógovia obraňovali pokrokové myšlienky vo výchove. K nim patril predovšetkým ruský pedagóg K. D. Ušinskij (1824-1870). V jeho pedagogickej sústave nájdeme vedecké zdôvodnenie úlohy výchovy vo vývine telesných, rozumových a mravných síl človeka. Jeho pedagogické diela sú výsledkom všestranného štúdia predchádzajúcich teórií a dôkladného vniknutia do podstaty výchovy a vzdelávania. Podľa jeho mienky sa hodnota výchovy určuje tým, nakoľko je vo svojom obsahu a zacielení odrazená zásada ľudovosti, chápanej ako najúplnejšie odzrkadlenie múdrosti ľudu, jeho kultúry a tvorivej činnosti. Osoba K. D. Ušinského predstavuje najvýznamnejšieho mysliteľa ruskej pedagogiky, ktorý zanechal najbohatšie dedičstvo zo všetkých kapitol pedagogiky: začiatočného vyučovania, pracovnej výchovy, didaktiky a všeobecnej teórie pedagogiky.

História vývinu výchovy presvedčivo dokazuje, že pri výmene jedného spoločenského zriadenia druhým zákonite nasleduje pretvorenie výchovného systému. Revolúciu v ekonomickom a politickom živote spoločnosti sprevádza väčšie či menšie odbúvanie výchovných ustanovizní a organizácií. Menia sa náhľady na výchovu, novým spôsobom sa vytyčujú a formujú jej ciele a úlohy.

### **Pedagogická veda a pedagogické umenie**

Ak chceme dobre vychovávať, musíme poznať vedu o výchove – pedagogiku. Ale poznať ju v podstate ešte nezabezpečuje vedieť aj správne vychovávať, vzdelávať, vyučovať. Aby sme mali úspech, musíme spojiť teoretické vedomosti s praktickými zruč-

nost'ami a hlboko ich vnútorne skĺbiť. Ak si máme osvojiť pedagogické umenie, musíme organicky spájať vedecké znalosti s ustavičnou osobnou tvorivosťou. V pedagogickej činnosti plní význam subjektívny faktor ako asi v žiadnej inej vede. Osobnosť učiteľa, vychovávateľa, jeho morálny profil, pedagogický takt, intuícia, zručnosť rýchlo pochopiť novú situáciu, vynachádzavosť, podmanivosť, schopnosť nazerat' do duchovného sveta žiakov a študentov a mnohé iné jeho vlastnosti tvoria to, čomu sa hovorí umenie vychovávať. Nie je preto náhodou, že mnohí autori stotožňujú činnosť učiteľa s umením umelca a pripisujú intuícii v oblasti výchovy prvoradý význam. Aj keď pripisujeme subjektu výchovy mimoriadny význam, nemôžeme tým zmenšovať úlohu teórie pedagogiky.

Od čias Sorbonny existuje dopyt po vysokoškolskom vzdelávaní. Vo svete prevažujú súkromné školy, z nich najprestížnejšie nájdeme v USA a vo Veľkej Británii. Avšak škola nedá absolventom všetko. Tu sa nám vidí dôležité citovať B. Bernanka a jeho 10 právd absolventom Princetону:

1. Takmer každý prežije svoj život nie tak ako plánoval.
2. Je dôležité myslieť o cieľoch a ľuďoch, okolo ktorých chcete byť.
3. Merokratický systém je najlepší, ale nie každý systém je skutočne merokratický. A v rámci merokratického systému je veľa úspešných vďaka čistému šťastiu (pôvod, vzdelanie) a tí, čo sú úspešní majú povinnosť pracovať na zlepšovaní dostupnom pre všetkých.
4. Tí ľudia, ktorí najlepšie využívajú svoje výhody, alebo prekonávajú odpor a čestne pracujú, sú tí, ktorí sú najväčšími hodni obdivu.
5. Cynizmus je zlý.
6. Ekonomika ako veda nemôže predikovať budúcnosť, ale je dobrá v tom, že môže úspešne odhaliť myšlienky nezlučiteľné s logikou a s disponibilnými údajmi.
7. Peniaze sú dôležité, ale robiť rozhodnutia založené výlučne na peniazoch, je zlý krok.
8. Nikto nemá rád neúspechy, ale tieto sú dôležitou súčasťou života a vzdelávania. Ak tvoja uniforma nie je znečistená, nebol si účastníkom hry.
9. Ak si vyberáš životného partnera, myslí ďalej ako je vonkajšia krása.
10. Zavolaj svojim rodičom. To sú nakoniec tí, ktorí ťa pripravili pre tento svet.

**Záver.** Záverom by sme chceli pripomenúť výrok pre absolventov Strojníckej fakulty Technickej univerzity pri slávnostnej promócií v roku 2000: „Z naučeného budete potrebovať v praxi len 5 percent. Môžete sa opýtať, prečo sa učíte zvyšných 95 percent. Lebo nikdy neviete, ktorých päť percent to bude.“

Čo je dobrá škola? Niektorí hovoria, že jej absolventi získavajú maximálne skóre na skúške, sú seriózni, usilovní a poslušní. Iní argumentujú, že hlavná vec je, ak sa študenti neboja premýšľať a konať nezávisle. A čo sa týka závažnosti a poslušnosti - to je lepšie byť rozpustilými rebelmi.

Cieľom článku bolo priblížiť pedagogiku ako vedu, jej historický vývin ako aj smeru jej rozvoja v rôznych spoločenských zriadeniach. Posledná časť článku sa zameriavala na súčasnosť a pravdy vyrieknuté Benom Bernankom absolventom Princetону, jednej z prestížnych amerických vysokých škôl.

#### Použitá literatúra

1. Boldyrev, N. I., Gončarov, N. K., Jesipov, B. P., Korolev F. F.: Pedagogika. Bratislava: SPN, 1975, s. 10-29
2. <http://slon.ru/fast/economics/10-sovetov-bena-bernanke-vypuschnikam-prinstona-948886.xhtml>
3. <http://www.businessinsider.com/ben-bernanke-10-suggestions-to-college-grads-2013-6>
4. <http://www.rusrep.ru/article/2014/01/29/mezhdu-ballami-ismyislom-zhizni>

---

## МОТИВАЦІЯ ЯК ГОЛОВНИЙ ФАКТОР ПРОФЕСІЙНОЇ САМОРЕАЛІЗАЦІЇ ВИКЛАДАЧА ІНОЗЕМНИХ МОВ ТЕХНІЧНОГО ВНЗ

*Абсалямова Я.В.,*

*кандидат педагогічних наук, доцент,  
доцент кафедри іноземних мов за фахом  
Національний авіаційний університет  
(м. Київ, Україна)*

*The article explains the essence and importance of motivation of self-actualization of foreign language teacher of technical higher educational establishment and defines directions for further studies.*

**Keywords:** *motivation, motive, professional self-actualization of foreign language teacher of technical higher educational establishment.*

Сьогодні, коли у центрі уваги знаходиться особистість з її особливостями, потребами, проявами, науковцями усього світу проблема розвитку і реалізації особистісного потенціалу фахівця розглядається у якісно новому аспекті. Сучасні соціально-економічні пріоритети розвитку суспільства зумовлюють суттєві зміни в цілях, змісті та результатах підготовки нової генерації фахівців-викладачів вишів, зокрема і викладачів іноземних мов вищого технічного навчального закладу (ВТНЗ), які мають характеризуватися творчою ініціативністю, конкурентоспроможністю, а також професійною та соціальною мобільністю для задоволення особистісних, освітніх і професійних потреб; постійним підвищенням загальнонаукового, загальнокультурного та професійного рівнів; активним запровадженням у навчально-виховний процес нових педагогічних концепцій, сучасних технологій навчання і виховання. Усе це стає можливим завдяки саморозвитку особистості і проявляється у процесі фахової самореалізації викладача, якщо він свідомо вирішив присвятити себе науково-викладацькій діяльності і прагне досягнення у ній оптимальних результатів, тобто має мотивацію.

На сьогоднішній день слід констатувати наявність певного масиву наукових напрацювань в означеному. Так, проблему самореалізації особистості досліджувала низка вітчизняних і зарубіжних вчених-філософів (Л. Коган, М. Михайлов, М. Муляр, М. Недашковська, Г. Нестеренко, Л. Никифорова, Л. Подоляно, Н. Цибра, І. Чхеайло, Ю. Юхименко), психологів (Є. Вахромов, Т. Вівчарик, В. Гупаловська, Ю. Долінська, Н. Ісаєва, Л. Коростильова, А. Щекатунова), педагогів (Л. Бурая, Т. Вівчарик, С. Гармаш, Б. Гершунський, О. Горячова, І. Ісаєв, Л. Калашнікова, А. Ковальова, І. Краснощок, Л. Левченко, Н. Лосєва, Л. Рибалко, М. Ситникова, О. Теплова та ін.). Також розроблені наукові концепції, пов'язані з вивченням питань професійного становлення та розвитку особистості (В. Алфімов, В. Андрєєв, Л. Макарова, О. Пехота).

Проте маємо зауважити, що проблема професійної самореалізації викладача іноземних мов вищого технічного навчального закладу, зокрема мотивації як її головного фактору у світлі саморозвитку особистості, дослідниками не вивчалася, чому ми і поставили собі за мету втілення відповідного наукового дослідження.

Як ми з'ясували при вивченні низки наукових джерел, професійна самореалізація викладача, по-перше, є видом соціально-рольовою; по-друге, сприяє самовизначенню людини у сфері діяльності; по-третє, виражає реалізацію люди-

ною потреби набути або вдосконалити необхідні фахові знання, уміння, навички. Власне процес професійної самореалізації викладача іноземних мов технічного ВНЗ ми вважаємо певним способом життєдіяльності людини, який виражає процес набуття нею необхідних фахових знань, умінь, навичок та якостей у міру виникнення потреби у них, що триває протягом усього періоду професійної діяльності по завершенні навчання у базовому виші. Він, по-перше, нерозривно пов'язаний з прагненням самої людини до систематичного, регулярного набуття, оновлення і поповнення відповідних знань, умінь, навичок, у яких відчувається потреба через зміни дійсності або зміну сприйняття і усвідомлення її; по-друге, спрямований на оптимізацію навчально-виховного процесу з предмета: у процесі фахової самореалізації викладач, маючи мотивацію, прагне оптимально досягати мети професійної діяльності, відповідно до вимог технічного ВНЗ.

Досліджуючи процес професійної самореалізації викладача іноземних мов технічного ВНЗ, ми припустили, що він перебуває під впливом цілої низки важливих факторів, які за певних умов створюють мотивацію фахівця до відповідних дій і діяльності, тобто через виникнення потреб стають мотивами. Доведемо це.

Нагадаємо, що фактор являє собою чинник, рушійну силу, умову будь-якого процесу або явища [1; с. 399]. Ми класифікували фактори, поділивши на три групи – об'єктивні, суб'єктивні та об'єктивно-суб'єктивні, – які впливають як одна на одну, так і на динаміку професійної самореалізації викладача через виникнення потреб і створення відповідної мотивації.

1. Об'єктивні фактори – це фактори, пов'язані з умовами організації фахового середовища, на які викладач як професіонал не має безпосереднього впливу, а може лише частково компенсувати їхню дію за рахунок суб'єктивних і об'єктивно-суб'єктивних факторів. До об'єктивних факторів належать:

- а) мета вивчення іноземної мови у технічному ВНЗ;
- б) матеріально-технічне забезпечення навчально-виховного процесу у певному профільному виші;
- в) інформаційно-методичне забезпечення навчально-виховного процесу;
- г) організація викладання іноземної мови у технічному ВНЗ;
- д) здійснення відбору фахівців і контроль за їхньою професійною діяльністю для ефективної організації навчально-виховного процесу;
- е) власне трудовий колектив як оточення та керівництво конкретного фахівця та клімат у ньому;
- є) рівень заробітної плати та соціальні гарантії.

2. Суб'єктивні фактори безпосередньо впливають на викладача як на суб'єкта фахової діяльності, причому їхній вплив може свідомо регулюватися і коригуватися самим педагогом, і охоплюють:

- а) мету фахової діяльності у розумінні того, що вимагається від викладача іноземної мови технічного ВНЗ як фахівця;
- б) професійні знання у розумінні необхідних для успішної фахової діяльності викладача;
- в) вправність як сукупність комплексу професійних умінь та рівень їхньої сформованості;
- г) самовдосконалення;
- д) фахову саморефлексію;
- е) задоволеність професійною діяльністю, у тому числі як умовами праці та рівнем прибутків, так і власним фаховим рівнем;

є) творчу актуалізацію фахово-особистісного потенціалу викладача.

3. Об'єктивно-суб'єктивні фактори, які діють на всіх рівнях, безпосередньо впливаючи на об'єктивні та суб'єктивні фактори, і включають:

- а) ціннісне ставлення до професійної самореалізації;
- б) престиж професії викладача у сучасному суспільстві;
- в) соціальну домінуючість;
- г) систему неперервної освіти.

Раніше проведені нами дослідження показали, що процес професійної самореалізації викладача відбувається тоді, коли останній орієнтується, перш за все, на внутрішні резерви як суб'єктивний чинник, а не на зовнішні умови фахової діяльності як об'єктивний чинник, з чого випливає, що безпосередній вплив на динаміку цього процесу через виникнення потреб і появу мотивації мають суб'єктивні фактори, у той час як об'єктивні та об'єктивно-суб'єктивні – опосередкований, через дію на суб'єктивні. Це свідчить на користь застосовуваного нині особистісно зорієнтованого підходу до формування фахівців.

Очевидно, що важливе місце серед наведених вище об'єктивно-суб'єктивних факторів слід відвести системі неперервної освіти, оскільки саме остання надає можливість кожному фахівцеві опановувати загально-освітні та спеціальні дисципліни, виходячи з суспільних та, найголовніше, особистісних потреб; відкриває шлях до постійного професійного зростання і розвитку особистості для збільшення інтелектуального, кваліфікаційного й духовного потенціалу суспільства в цілому. Система неперервної освіти як об'єктивно-суб'єктивний фактор впливу на процес професійної самореалізації педагога впливає на такі важливі об'єктивні та суб'єктивні фактори, як рівень викладання іноземної мови у вищому технічному навчальному закладі, усвідомлення викладачем мети фахової діяльності у профільному ВНЗ, рівень знань і сформованості вмінь педагога, його самовдосконалення і фахову саморефлексію, задоволеність професійною діяльністю та творчу актуалізацію фахово-особистісного потенціалу викладача тощо, спрямовуючи процес фахової самореалізації, тобто безпосередньо «активує» особистість, створюючи мотивацію до подальших дій і діяльності.

У технології організації процесу професійної самореалізації викладача, у світлі ідей зорієнтованості на особистість та її розвиток, слід звернутися до системи науково обгрунтованих дій його учасників, виконання яких з високим ступенем гарантованості приводить до досягнення поставлених цілей. Активними учасниками процесу самореалізації виступають власне конкретні викладачі з індивідуальними особливостями та потребами, а отже і мотивацією, у якій через мотиви проявляються всі викладені нами раніше об'єктивні, суб'єктивні та об'єктивно-суб'єктивні фактори, для вибудовування траєкторії цього процесу.

Так, для викладача вищу як дипломованого фахівця важливим є процес постійного і багатоаспектного саморозвитку, який не має меж і відбувається через внутрішню потребу у його здійсненні і самопізнанні. З психології відомо, що особистість розвивається у двох сферах – потенційній, яка охоплює 1) природні особливості, притаманні людині, 2) індивідуальні особливості, 3) загальні та творчі здібності, 4) соціальні можливості суспільства, які можна використати для особистісного розвитку; та актуальній, яка включає якісно перетворене потенційне та зовнішнє виявлення реально функціонуючого. Причому, розвиток особистості має поєднувати обидві сфери, аби бути прогресивним і гармонійним.

Особистість, усвідомлюючи себе частиною соціуму, розвивається через виникнення в її житті протиріч, які зумовлюються ставленням до навколишнього середовища, успіхів і невдач, порушенням рівноваги між індивідом і суспільством. Основними внутрішніми протиріччями, які виникають у викладачів у процесі професійної самореалізації, є розходження між потребами, що з'являються, та досягнутих рівнем володіння засобами, необхідними для їхнього задоволення. Потреба викладача у професійній самореалізації тут має розглядатися як індивідуальна потреба в оволодінні знаннями, вміннями, навичками та якостями, які відповідають прогностичній моделі компетентності, тобто якими, на думку фахівця, він має оволодіти для розв'язання життєво важливих проблем. При цьому задоволенням актуальних та потенційних потреб педагогів є оволодіння ними знаннями, вміннями, навичками, якостями, необхідними для професійної діяльності, як підвищення рівня володіння засобами задоволення потреб, що призводить до розв'язання наявних протиріч і виникнення протиріч вищого рівня. Наприклад, якщо на початку фахової діяльності для викладачів іноземної мови ВТНЗ актуальною є потреба у засвоєнні певних базових професійних знань (філологічних, методичних, психологічних, педагогічних, технологічних, загальнокультурних), то згодом її місце займає інша – потреба у поповненні цих знань, яка, у свою чергу, породжується задоволенням першої і є її вираженням на вищому рівні. З цього можна зробити висновок, що процес самореалізації як розвитку особистості педагога відбувається, відповідно до законів діалектики, у вигляді руху по спіралі.

Низка учених (Л.І. Божович [2], В.К. Віллонас [3], С.У. Гончаренко [4], В.І. Ковальов [5], С.Л. Рубінштейн [6] та ін.) розглядає потреби, по-перше, як динамічно активні стани особистості, які виражають її залежність від конкретних умов існування та породжують діяльність, спрямовану на зняття такої залежності; по-друге – як рушійну силу розвитку особистості.

Зокрема С.У. Гончаренко визначає потребу як «стан людської особистості..., що виражає необхідність у чомусь, залежність від об'єктивних умов життєдіяльності і є рушійною силою їхньої активності» [4, с. 266], а В.К. Віллонас – як «узагальнене позначення окремих складових у системі механізмів та процесів, які зумовлюють виникнення на рівні психічного відбиття спонук» [3, с. 74].

Найбільш повна класифікація потреб у вигляді ієрархічної піраміди внутрішніх людських потреб з найпростішими потребами в основі та найвищими угорі була запропонована відомим американським психологом А. Маслоу [6]. Причому, потреба, яка знаходиться вище, є складнішою і не може бути задоволена без задоволення нижчої, простішої.

Потреба у професійній самореалізації, за А. Маслоу [6, с. 112], знаходиться на вищому рівні і є виявом потенційних можливостей людини, проявом її здатності стати тим, ким вона забажає, досягати своїх цілей, проявом загальнолюдської та особистісної сутності.

В.І. Ковальов звертає увагу на те, що одночасно з виникненням потреб і формуючись на їхній основі виникають мотиви [5, с. 44], а для пояснення причин поведінки людини, у тому числі у процесі самореалізації, використовується термін «мотивація».

З'ясуємо сутність і взаємозв'язок понять «мотив» і «мотивація».

У педагогічній енциклопедії поняття «мотивація» (від лат. moveo – рухаю) визначає систему мотивів або стимулів, спонук людської поведінки та діяльності [8].

За визначенням С.У. Гончаренка, – це також «система мотивів або стимулів, яка спонукає людину до конкретних форм діяльності або поведінки. Як мотиви можуть виступати: уявлення й ідеї, почуття й переживання, що виражають матеріальні або духовні потреби людини. Одна й та сама діяльність може здійснюватися з різних мотивів» [4, с. 217].

В.К. Віллонас розглядає мотивацію як «родове поняття для визначення всієї сукупності факторів, механізмів і процесів, які забезпечують виникнення на рівні психічного відбиття спонук до життєво необхідних цілей, спрямовуючих поведінку із задоволення потреб» [3, с.6].

К.К. Платонов [9] та Г.С. Костюк [10] звертають увагу на те, що мотивація являє собою сукупність мотивів, серед яких є домінуючі. Погоджуючись з цією думкою, зауважимо, що для кожної особистості домінуючими можуть виступати різні мотиви.

Вчені П.Я. Гальперін [11], О.М. Леонтьєв [12] та С.Л. Рубінштейн [6] виділяють зовнішню та внутрішню мотивацію.

Внутрішня мотивація – це те, що народжується у свідомості людини власне діяльністю, розуміння суспільної корисності у тому, що людина робить, задоволення від процесу та результату діяльності. Вона випливає з потреб людини і безпосередньо спонукає останню до діяльності, виступаючи джерелом, рушійною силою саморозвитку особистості через спонукання до досконалості. Прикладами внутрішньої мотивації викладача іноземних мов ВТНЗ до професійної самореалізації можуть бути критика щодо організації навчально-виховного процесу, опрацювання необхідних наукових джерел та ін. з боку керівництва чи колег, різного роду покарання тощо.

Зовнішня мотивація охоплює мотиви, що знаходяться поза людиною та її діяльністю, такі як різного роду стимули та заохочення, винагороди, надбавки до заробітної плати, просування по роботі та ін., заради чого людина буде вживати дій, докладаючи зусиль. Ця мотивація може лише зорієнтувати її на постановку та досягнення особистих цілей.

Вивчаючи мотивацію особистості викладача іноземних мов ВТНЗ до самореалізації, ми приймаємо визначення Н.О. Арістової, згідно з яким мотивація «може розглядатися як системне утворення зовнішніх та внутрішніх мотивів, ієрархія та взаємодія яких складається під дією певних факторів» [14, с. 18], оскільки іноді той самий мотив може виступати або зовнішнім, або внутрішнім під дією наведених нами вище факторів.

Поняття «мотив» різні науковці також тлумачать та розглядають по-різному.

Так, за С.У. Гончаренком, мотив являє собою «спонукальну причину дій і вчинків людини (те, що штовхає до дії)» [4, с. 217].

О.М. Леонтьєв [12] розглядає мотив як опредмечену потребу. Автор виділяє окремі типи мотивів: мотиви діяльності (загальні мотиви, які в цілому характеризують той чи інший тип діяльності) та мотиви дій (безпосередні мотиви дій, що входять до даної діяльності).

С.Л. Рубінштейн [6] звертає увагу на те, що власне об'єкти та предмети не виступають мотивами, а лише породжують у людей спонукання до дій, що і є мотивами. Спільним у цих підходах є те, що мотив виконує спонукальну роль.

Проаналізувавши викладені вище наукові підходи, можна зробити висновок, що мотивація як сукупність мотивів являє собою психологічну основу і є головним фактором професійної самореалізації фахівця, у якому відбиваються кла-

сифіковані нами вище об'єктивні, суб'єктивні та об'єктивно-суб'єктивні фактори через виникнення відповідних потреб. Якщо у викладача іноземних мов ВТНЗ виникає потреба у професійній самореалізації, то в нього з'являється мотивація до відповідної поведінки та діяльності як сукупність ієрархії зовнішніх і внутрішніх мотивів певних дій. Зауважимо, що процес професійної самореалізації характеризується взаємним впливом діяльності на мотивацію та мотивації на діяльність. Незадоволеність фахівця власним рівнем професійного або особистісного розвитку взагалі породжує нові мотиви, а поява нових мотивів спричиняє появу нових, більш досконалих видів діяльності. При цьому мотивація самореалізації носить індивідуальний, суб'єктивний характер, залежно від потреб кожної конкретної особистості.

Вченими запропоновані різні класифікації мотивів, однак зупинимося на тих, які стосуються професійної самореалізації фахівця.

Так, вчені О.М. Леонтьєв [13] та С.Л. Рубінштейн [6] виділяють внутрішні та зовнішні мотиви.

Внутрішніми мотивами є ті, які походять від предмета мислення. Вони безпосередньо пов'язані з процесом і результатом діяльності. До них слід віднести бажання та прагнення фахівця пізнавати нові факти, опановувати знання, оволодівати способами дій, захопленість процесом професійного розвитку та самореалізації тощо.

Зовнішні мотиви – це мотиви, які походять від зовнішніх особистих утворень, таких як престижність, самоствердження та ін. Вони не стосуються змісту, процесу, результатів діяльності безпосередньо і можуть включати бажання стати фахівцем високого рівня, прагнення утвердитися серед друзів та колег, бажання уникнути неприємностей, продемонструвати свої можливості, прагнення бути оціненим високо, небажання бути гіршим за інших, розуміння значення професійного самовдосконалення на майбутнє.

Підкреслимо, що мотивація тісно пов'язана з емоційною сферою особистості. Причому як позитивні, так і негативні емоції мотивують, спонукають людину до певних дій, а мотив, який втілює позитивний емоційний стан особистості, виступає як каталізатор процесу самореалізації і перетворюється на інтерес; тому за емоційною модальністю мотиви також можна поділити на позитивні та негативні. Так, один викладач в процесі діяльності з самовдосконалення переслідуватиме досягнення важливих цілей підвищення власного фахового рівня, а інший – уникнення негативної оцінки з боку колег або керівництва, звільнення тощо, що свідчить про достатню неоднорідність зовнішніх мотивів.

М. Алексєєва [15] та А. Маркова [16] виділяють пізнавальні та соціальні мотиви, які поділяються на певні групи. Щодо самореалізації викладача іноземних мов ВТНЗ, то це наступні мотиви.

1. Змістовно-пізнавальні, які спонукають викладачів до здобуття необхідних знань у різних наукових напрямах: інтерес до одержання нових фахових знань, потреба у розширенні сфери отримання інформації, захопленість фаховою діяльністю тощо.

2. Операційно-пізнавальні, що орієнтують на засвоєння способів і методів здобуття знань і охоплюють інтерес до одержання знань; потребу у засвоєнні різноманітних способів розумової діяльності; розвинуте логічне мислення; усвідомлення того, що одержані вміння сприятимуть розвитку пізнавальної діяльності; інтерес до використання методів пізнання.

3. Мотиви самоосвіти, спрямовані на самовдосконалення, які включають прагнення до духовно-інтелектуального зростання, самовдосконалення; інтерес до самостійної пошукової діяльності; потребу у знаннях, які сприятимуть формуванню професійної компетенції; інтерес до наукового пошуку, дослідження.

4. Широкі соціальні мотиви: почуття обов'язку, відповідальності; прагнення перебороти труднощі, які виникають на життєвому шляху; усвідомлення необхідності навчання для досягнення вищого фахового рівня, продовження професійної діяльності.

5. Вузькі соціальні або позиційні мотиви: прагнення зайняти певну позицію у колективі, мати авторитет, визнання колег, престиж, бажання не відставати або випереджати інших; матеріальне стимулювання; усвідомлення необхідності навчання для майбутньої кар'єри, просування на посадах тощо.

6. Негативні мотиви, які перешкоджають отриманню знань, мотиви вимушеності. Вони включають відсутність інтересу до обраної спеціальності; переконаність у непотрібності певних вивчених предметів для професійної діяльності; прагнення уникнути неприємностей або звільнення; необхідність скласти екзамени; почуття страху перед можливими наслідками.

В ідеалі змістовно-пізнавальні, операційно-пізнавальні, мотиви самоосвіти, широкі соціальні та вузькі соціальні або позиційні мотиви мають виступати як позитивні, стимулюючи процес професійної самореалізації. Негативні мотиви при цьому становлять окрему відповідну групу і можуть спонукати, наприклад, до конструктивних змін у поведінці та діях, спрямованих на поліпшення фахової діяльності або навіть до зміни сфери діяльності. Проте, слід зауважити, що один і той самий мотив може мати різну емоційну модальність для різних осіб або за різних обставин. Так, наприклад, для одного викладача необхідність відвідувати курси підвищення кваліфікації або скласти кандидатські екзамени може виступати позитивним мотивом, стимулюючи процес професійної самореалізації, а для іншого – негативним, гальмуючи інтерес до професійної діяльності взагалі. Можливим є і таке явище, коли один і той самий мотив виступає у різний час то позитивним, то негативним: молодий викладач може, розпочавши професійну діяльність у ВТНЗ, відчувати відсутність інтересу до фаху, однак згодом така відсутність інтересу може вже спонукати його до пошуку шляхів подальшої самореалізації.

З проведеного нами дослідження мотивації викладачів іноземних мов ВТНЗ до професійної самореалізації можна зробити такі висновки:

1) процес професійної самореалізації викладача іноземних мов технічного ВНЗ перебуває під впливом цілої низки важливих факторів, які за певних умов створюють мотивацію фахівця до відповідних дій і діяльності, тобто через виникнення потреб стають її мотивами;

2) мотивація як ієрархія зовнішніх і внутрішніх мотивів виступає психологічною основою та головним фактором професійної самореалізації фахівця;

3) прагнення викладача іноземних мов ВТНЗ до самореалізації формується наступними мотивами, які утворюють певну ієрархічну структуру і взаємодіють між собою: змістовно-пізнавальними, операційно-пізнавальними, мотивами самоосвіти, широкими соціальними, вузькими соціальними (позиційними) та негативними;

4) щодо напрямів подальших досліджень мотивації професійної самореалізації викладача іноземних мов ВТНЗ слід виокремити вивчення та класифікацію можливих рівнів відповідної мотивації, розробку психолого-педагогічних умов створення позитивної мотивації процесу самореалізації фахівців.

### Список використаних джерел

1. Сучасний тлумачний словник української мови: словникЖ ред. В.В. Дубчинський. – Х.: ВД «Школа», 2006. – 832 с.
2. Божович Л.И. Изучение мотивации поведения людей и подростков /Л.И.Божович. – М.: Педагогика, 1972. – 351 с.
3. Виллонас В.К. Психологические механизмы биологической мотивации /В.К. Виллонас. – М.:Изд-во МГУ, 1986. – 208 с.
4. Гончаренко С.У. Український педагогічний словник / С.У. Гончаренко. –К.: Либідь, 1997. – 376 с.
5. Ковалев В.И. Мотивы поведения и деятельности / В.И. Ковалев; отв. ред. А.А. Бодалев. – М.: Наука, 1988. – 191 с.
6. Рубинштейн С.Л. Основы общей психологии / Рубинштейн С.Л. – СПб.: Питер, 2004. – 713 с.
7. Маслоу А.Г. Мотивация и личность / Маслоу А.Г. – СПб.: Евразия, 1999. – 478 с.
8. Педагогическая энциклопедия: в 4-х томах; гл. ред. И.А. Каиров. – М.: Советская энциклопедия, 1965. – Т. 2.– 912 с.
9. Платонов К.К. Краткий словарь систем психологических понятий /К.К.Платонов. М.: Высшая школа, 1981.– 175 с.
10. Вікова психологія ; ред. Г.С. Костюк. – К.: Рад. школа, 1976. – 269 с.
11. Гальперин П.Я. Введение в психологию / П.Я. Гальперин. – М.: Изд-во Моск. ун-та, 1976. – 150 с.
12. Леонтьев А.Н. Проблемы развития психики / А.Н. Леонтьев– М.: Изд-во АПН РСФСР, 1959. – 495 с.
13. Леонтьев А.Н. Деятельность. Сознание. Личность / Леонтьев А.Н. – М.: Политиздат, 1975. – 304 с.
14. Арістова Н.О. Формування мотивації вивчення іноземної мови у студентів вищих нелінгвістичних навчальних закладів: дис. ... кандидата пед. наук: 13.00.04 / Арістова Наталія Олександрівна. – К., 2008. – 248 с.
15. Алексеева М.І. Мотиви навчання учнів: посібник [для вчителів] /М.І.Алексеева. – К.: Вища школа. 1974. – 120 с.
16. Маркова А.К. Мотивация учения и ее воспитание у школьников /А.К.Маркова. – М.: Педагогика, 1983. – 65 с.

## ІННОВАЦІЙНИЙ ПОТЕНЦІАЛ ТРАНСКОРДОННОГО СПІВРОБІТНИЦТВА В ЄВРОІНТЕГРАЦІЙНІЙ СТРАТЕГІЇ УКРАЇНИ

*Артьомов І.В.,*

*кандидат історичних наук, професор кафедри міжнародного права,  
директор Навчально-наукового інституту євроінтеграційних досліджень*

*Шоля П.І.,*

*провідний юристконсульт юридичного відділу  
ДВНЗ «Ужгородський національний університет»  
(м.Ужгород, Україна)*

*The article analyzes the efficiency of modern information and communication technologies, providing improvement of the educational process, the availability and effectiveness of education and training of young generation to life in the information society.*

**Keywords:** *cross-border cooperation, innovation potential, innovative technologies, the effectiveness of education.*

Важливим інструментом євроінтеграційного курсу України є транскордонне співробітництво з сусідніми країнами. Оцінюючи роль та місце транскордонного співробітництва в системі регіонального розвитку, український вчений-регіоналіст З.Варналій акцентує увагу на тому, що необхідність вирішення спільних проблем, що виникають у транскордонному регіоні — суміжних прикордонних територіях сусідніх держав, а саме: територіальне та просторове облаштування, розбудова транскордонної інфраструктури, спільне використання водних та інших ресурсів тощо розширює сферу державної регіональної політики на міжнародний рівень і потребує врахування стратегій розвитку сусідніх територій. В цьому контексті важливим чинником економічного розвитку цих регіонів є транскордонне співробітництво (ТКС), яке в останні роки активізується, і особливо в економічній сфері [1].

За сучасних умов розвитку інтеграційних процесів транскордонне співробітництво надає можливість прискорювати процеси вирівнювання якості життя населення прикордонних територій до середньоевропейського рівня та сприяти досягненню вільного руху товарів, людей і капіталів через кордон. Воно також сприяє мобілізації місцевих ресурсів та підвищенню ефективності їх використання, робить можливим об'єднувати зусилля для вирішення спільних проблем у транскордонному регіоні.

### **Транскордонне співробітництво сприяє:**

- зміцненню взаємної довіри та безпеки;
- активізації торговельно-економічного співробітництва;
- залученню іноземних інвестицій для реалізації спільних проєктів;
- спільному використанню енергетичних ресурсів;
- виробленню спільної стратегії охорони довкілля;
- розвитку транспортної та прикордонної інфраструктури;
- взаємодії у боротьбі з нелегальною міграцією та організованою злочинністю;
- ефективному використанню людських ресурсів шляхом створення спільного ринку праці;
- поглибленню культурних та комунікаційних зв'язків;
- розвитку туризму;

- боротьбі з наслідками стихійних лих та екологічних катастроф (паводки, землетруси та ін.).

**У процесі транскордонного співробітництва вирішуються такі завдання:**

- не допускається перетворення нових східних кордонів ЄС у жорсткі розподільчі лінії, які відмежовують Україну від Європи, та перетворення регіонів з обох боків нових східних кордонів ЄС і України на периферійні і тупикові;
- координуються концепції соціально-економічного розвитку прикордонних регіонів;
- поступово формуються інтегровані, насамперед в господарському і просторово-економічному плані, транскордонні регіони України з центральноевропейськими державами;
- створюється єдина і взаємодоповнююча транспортна, прикордонна та інша інфраструктура;
- складається система міжнародної взаємодії місцевих органів державної влади і самоврядування, територіальних громад тощо.

Нинішній етап функціонування системи транскордонних відносин в умовах поглиблення інтеграційних процесів дозволяє зробити висновок, що транскордонне співробітництво в Європі зараз знаходиться на етапі системних якісних змін. **З одного боку**, в рамках розширеного Європейського Союзу транскордонне співробітництво вступило в стадію активного розвитку на основі суттєвого пониження бар'єрного характеру внутрішніх для ЄС державних кордонів і стає засобом успішної реалізації спільної регіональної політики, принципу субсидіарності, децентралізації влади тощо, а в ширшому розумінні – будівництва цілісної “Європи регіонів”. **З іншого** – на нових зовнішніх кордонах ЄС воно перетворюється на дійовий інструмент формування розширеним Євросоюзом смуги добросусідства та інтенсивного розвитку зв'язків європейської спільноти з усіма розташованими по периметру прикордонними державами.

Важливим елементом взаємодії між Україною та ЄС у сфері регіональної політики є залучення регіонів України на постійній основі до діяльності європейських регіональних асоціацій, зокрема Асамблеї європейських регіонів (Assembly of European Regions), Ради європейських муніципалітетів та регіонів (Council of European municipalities and regions), Конференції європейських законодавчих асамблей (Conference of European Regional Legislative Assemblies), Асоціації європейських прикордонних регіонів (Association of European Border Regions), Конференції периферійних морських регіонів (Conference of Peripheral Maritime Regions), Конференції президентів регіонів із законодавчими повноваженнями (Conferece of President of Regions with legislative power), Європейської асоціації представників місцевого самоврядування гірських регіонів (European Association of elected representatives from Mountain Areas) та європейських міст (EUROCITIES) [2].

**З урахуванням необхідності адаптування законодавства України до вимог законодавства Європейського Союзу були синхронізовані напрями співпраці, зокрема проведена:**

- імплементація Меморандуму про взаєморозуміння для встановлення діалогу у сфері регіональної політики;
- налагодження взаємодії між представниками місцевої та регіональної влади України та ЄС в рамках Комітету регіонів ЄС (КР);
- реалізація Спільної ініціативи ЄС щодо Криму;

- реалізація на регіональному рівні проектів за рахунок фінансових інструментів ЄС (Європейський інструмент сусідства і партнерства) та фінансових установ ЄС (Європейський інвестиційний банк, Європейський банк реконструкції та розвитку);
- участь у реалізації Пілоотної програми регіонального розвитку Східного партнерства (ІППР СхП) [3].

Географічне розташування України, її економіко-ресурсний потенціал, гео-стратегічні і транзитні переваги, наявність трудових ресурсів та інші фактори національно-культурного і освітнього потенціалу нації – ідеальні складові для здійснення прагматичної політики регіонального розвитку через дійовий механізм транскордонного співробітництва.

Враховуючи, що 19 з 24 регіонів України межують з прикордонними регіонами інших країн, існують об'єктивні умови для постійної транскордонної співпраці.

#### ***Транскордонні регіони України***

1. Українсько-російський, площа – 385.1 тис. км<sup>2</sup>, до його складу входять 10 областей – Донецька, Луганська, Харківська, Сумська та Чернігівська області України та Брянська, Курська, Белгородська, Воронежська та Ростовська області Росії.
2. Українсько-білоруський, включає 7 областей: з українського боку – Волинська, Рівненська, Житомирська, Київська та Чернігівська області, з білоруського – Берестейська та Гомельська області.
3. Українсько-румунський, площа становить 100 872 км<sup>2</sup>, населення – 8,3 млн осіб, охоплює 4 області України (Закарпатську, Івано-Франківську, Чернівецьку, Одеську) та 5 повітів (жудеців) Румунії (Сату-Маре, Марамуреш, Сучава, Ботошань, Тулча).
4. Українсько-молдовський складають 5 районів Молдови – Єдинець, Сорочки, Тігхіна, Ляпушна, Кагул, 2 молдовських автономних утворення – Придністровська республіка і Гагаузія та 3 області України: Чернівецька, Вінницька та Одеська.
5. Українсько-угорський, площа – 26 тис. км<sup>2</sup>, складають 2 області (медье) Угорщини (Саболч-Сатмар-Берег, Боршод-Абауй-Земплен) та Закарпатська область України.
6. Українсько-словацький складають Закарпатська область України та Кошицький, Пряшівський краї Словаччини.
7. Українсько-польський охоплює Закарпатську, Волинську та Львівську області України та Люблінське, Підкарпатське воеводства Польщі [4].

***Європейська рамка конвенції про транскордонне співробітництво між територіальними общинами або властями так визначає поняття транскордонного співробітництва: «...будь-які спільні дії, спрямовані на посилення та поглиблення добросусідських відносин між територіальними общинами або властями, що знаходяться під юрисдикцією двох або кількох Договірних Сторін, а також на укладання з цією метою будь-яких необхідних угод або досягнення домовленостей» [5].***

Про те, що сьогодні транскордонне співробітництво у країнах Європи, у т.ч. і в Україні, знаходиться в системі якісних змін, свідчить:

- ***По-перше***, те, що в рамках розширеного Європейського Союзу транскордонне співробітництво знаходиться у стадії активного розвитку на основі суттєвого пониження бар'єрного характеру внутрішніх для ЄС державних кордонів.

• *По-друге*, транскордонне співробітництво стає засобом реалізації спільної регіональної політики ЄС, принципів субсидіарності, децентралізації влади тощо, а в більш широкому розумінні – будівництва цілісної “Європи регіонів”.

• *По-третє*, Україна, як і кожна суверенна держава, має власні національні інтереси як на міжнародній арені, так і на регіональному рівні, а головним аргументом тут виступає прискорення європейського інтеграційного поступу нашої країни [6].

### **Основні форми і механізми реалізації транскордонного співробітництва**

#### **1. Єврорегіон як інституціональна форма транскордонного співробітництва**

**Єврорегіон** – це форма транскордонного співробітництва між територіальними громадами або місцевими органами влади прикордонних регіонів двох чи більше держав, що мають спільний кордон, спрямованого на координацію їх взаємних зусиль і здійснення узгоджених заходів у різних сферах життєдіяльності у відповідності до національних законодавств і норм міжнародного права для вирішення спільних проблем і в інтересах людей, що населяють його територію по обидва боки державного кордону [7].

Сьогодні в Європі налічується понад 50 єврорегіонів, і їх кількість продовжує зростати. В Україні діють 10 єврорегіонів: «Буг» (Україна, Польща, Білорусь), Карпатський єврорегіон (Україна, Польща, Словаччина, Угорщина, Румунія), «Нижній Дунай» (Україна, Молдова, Румунія), «Верхній Прут» (Україна, Молдова, Румунія), «Дніпро» (Україна, Росія, Білорусь), «Ярославна» (Україна, Росія), «Слобожанщина» (Україна, Росія), «Донбас» (Україна, Росія), Чорноморський єврорегіон (Азербайджан, Албанія, Болгарія, Греція, Грузія, Молдова, Росія, Румунія, Сербія, Туреччина, Україна) та «Дністер» (Україна, Молдова).

#### **2. Спеціальні економічні зони і території пріоритетного розвитку**

Важливим механізмом реалізації завдань транскордонного співробітництва є спеціальні економічні зони й території пріоритетного розвитку з пільговим режимом інвестиційної діяльності як каталізatori соціально-економічного розвитку прикордонних регіонів.

**В Україні були створені і функціонували 11 СЕЗ:** «Азов», «Миколаїв», «Курортнополіс Трускавець», «Донецьк», «Порто-франко», «Яворів», «Закарпаття», «Порт Крим», «Славутич», «Інтерпорт Ковель», «Рені».

**Спеціальний режим інвестиційної діяльності був введений на 9 територіях пріоритетного розвитку, а саме:** в Автономній Республіці Крим; Волинській, Донецькій, Закарпатській, Житомирській, Луганській, Чернігівській областях; у м. Харків, м. Шостка Сумської області.

#### **Особливі умови, при яких інвестор одержує право на пільги в СЕЗ і ТПР, такі:**

- ✓ реалізація інвестиційних проектів у пріоритетних видах економічної діяльності, які визначаються Кабінетом Міністрів України;
- ✓ реалізація інвестиційних проектів кошторисною вартістю не менше установленої мінімальної межі (від 200 тис. дол. США до 3 млн дол. США), залежно від галузі виробництва;
- ✓ затвердження інвестиційних проектів відповідним органом керування СЕЗ або ТПР;
- ✓ розташування і державна реєстрація на території СЕЗ та ін. [8].

#### **3. Транскордонні кластери в системі транскордонного співробітництва**

Автори науково-практичного посібника «Конкурентоспроможність територій» [9], характеризуючи транскордонне співробітництво як чинник підвищення регіональної конкурентоспроможності, значну увагу приділили транскордонним кластерам.

**Найбільш узагальнено кластери можна визначати як групу незалежних компаній та асоційованих інституцій, які:**

- ✓ співпрацюють та конкурують;
- ✓ географічно зосереджені в одному чи сусідніх регіонах (навіть якщо кластер охоплює кілька країн);
- ✓ спеціалізуються в конкретній сфері діяльності, пов'язані спільними технологіями та навичками;
- ✓ традиційні або інноваційні, більшість кластерів базуються на традиційних заходах;
- ✓ інституціоналізовані (є підрозділ з управління кластерами) або неінституціоналізовані.

**Транскордонні кластери** охоплюють суміжні прикордонні території сусідніх держав, до складу яких входять інституції та фірми, розміщені по обидва боки кордону. Тому транскордонні кластери можна визначати як групи незалежних компаній та асоційованих інституцій, які географічно зосереджені у **транскордонному регіоні**.

**Станом на 2013 рік в Україні успішно функціонують такі регіональні кластери:**

- науковий парк «Інноваційно-інвестиційний кластер Тернопілля» (Тернопільська обл.);
- інноваційно-технологічний кластер «Сорочинський ярмарок» (Полтавська обл.);
- кластери сільського туризму, бджільництва та сільськогосподарського машинобудування (м.Мелітополь);
- «Інноваційно-технологічний кластер малого та середнього машинобудівного бізнесу (Запорізька обл.);
- кластер народних промислів «Сузір'я» (Івано-Франківська обл.);
- кластер деревообробки «Полісся Рокитнівщини» та ін.;

#### 4. Промислово-індустріальні парки в системі транскордонного співробітництва

Вагому роль у стимулюванні структурно-інноваційних зрушень на регіональному рівні відіграють **індустріальні парки** – територія, виділена при плануванні місця для промислового розвитку. Метою створення таких парків є забезпечення підприємств розвинутою інфраструктурою та забезпечення контролю над виробництвом та впливом на навколишнє середовище. Завдяки ухваленню законів «Про наукові парки» та «Про індустріальні парки» сьогодні в Україні діють:

- ✓ 11 наукових парків;
- ✓ 57 бізнес-інкубаторів (більшість яких зосереджена в Харківській, Донецькій, Київській, Миколаївській та Одеській областях);
- ✓ 27 регіональних кластерів з інвестицій та розвитку;
- ✓ 10 регіональних центрів науки, інновацій та інформатизації (у м.м. Київ, Житомир, Запоріжжя, Івано-Франківськ, Львів, Полтава, Рівне, Хмельницький, Черкаси та Чернівці).

**Транскордонне співробітництво здійснюється** для зміцнення взаємної довіри та безпеки; активізації торговельно-економічного співробітництва; залучення іноземних інвестицій, реалізації спільних проектів та використання енергетичних ресурсів; вироблення спільної стратегії охорони довкілля; розвитку транспортної та прикордонної інфраструктури; взаємодії у сфері боротьби з нелегальною міграцією і організованою злочинністю; ефективного використання людських ре-

курсів шляхом створення спільного ринку праці; боротьби зі стихійним лихом; поглиблення культурних та комунікаційних зв'язків; розвитку туризму.

***Слід виокремити чотири рівні реалізації транскордонної співпраці:***

- міжнародний рівень: реалізується політика загальноєвропейських інтересів, здійснюється координація національних регіональних політик для збалансованого розвитку європейського простору;
- державний рівень: виробляється національна політика розвитку ТКС та узгоджуються національні інтереси з загальноєвропейськими, а також здійснюється гармонізація національних та регіональних цілей;
- регіональний рівень: реалізується регіональна політика транскордонного співробітництва з урахуванням інтересів держави та місцевих органів влади, здійснюється координація дій між регіонами сусідніх країн;
- місцевий рівень: здійснюється координація планів розвитку місцевої влади з істотною увагою до регіональних та національних інтересів, відбувається конкретна співпраця між суб'єктами прикордонних територій.

***Завдяки розвитку транскордонного співробітництва вирішуються такі завдання:*** координуються концепції соціально-економічного розвитку прикордонних регіонів; поступово формуються інтегровані, насамперед в господарському і просторово-економічному плані, транскордонні регіони України і центрально-європейських держав; створюється поєднана і взаємодоповнююча транспортна, прикордонна та інша інфраструктура; складається система міжнародної взаємодії місцевих органів державної влади і самоврядування, територіальних громад тощо.

Щодо освітньої сфери серед загального переліку виокремимо такі напрями виконання Державної програми розвитку транскордонного співробітництва на 2007-2010 роки: активізація транскордонного співробітництва у сфері культури, освіти, науки і соціальної сфери; поглиблення інституціонального співробітництва; активізація обміну інформацією між суб'єктами транскордонного співробітництва. Програма передбачала утворення спільних двосторонніх комісій з питань транскордонного співробітництва у сфері освіти і науки; активізацію роботи із здійснення обміну учнями, студентами, випускниками ВНЗ, учителями, викладачами і науковцями; організацію та проведення наукових заходів; окрему співпрацю між закладами охорони здоров'я (і медичними); проведення спеціалізованих інформаційних семінарів, соціально-психологічних тренінгів, підвищення кваліфікації працівників [10].

Для України продуктивно у межах транскордонного співробітництва є співпраця з Польщею, Угорщиною, Словаччиною, Румунією (країни ЄС), Росією, Молдовою, Республікою Білорусь. Так, в Україні працює Інститут транскордонного співробітництва (Закарпатський регіон), який з 2005 року реалізує програми «Аналіз та управління сучасними транскордонними процесами» (проекти «Сучасний світ та кордони», «Як зробити новий східний кордон Європейського Союзу більш відкритим та безпечним», «Транскордонне співробітництво як фактор регіональної безпеки»); «Транскордонне співробітництво в ширшій Європі», Програма прикордонного співробітництва ЄІСП Угорщина-Словаччина-Румунія-Україна 2007-2013, Програма ENPI (проекти «Кордони для людей», «Кордони очима людей») та ін. [11]; Інститут трансформації суспільства (проведення семінарів-тренінгів «Роль брендингу міст в епоху змін: європейський досвід для України») [12].

В рамках освітньої співпраці окремі області України (зокрема Тернопільська) визначили такі напрями діяльності: активізація міжуніверситетських контактів на

всіх рівнях, реалізація спільних наукових проєктів у рамках європейських наукових програм, проведення фестивалів мистецтв, днів культури тощо.

Наголосимо, що транскордонна співпраця євро регіонів переважно здійснюється в промисловій, прикордонній, логістичній, екологічній, соціально-економічній, культурній сферах.

Розширенню транскордонного співробітництва, на нашу думку, сприятиме дотримання таких концептуальних позицій щодо статусу та діяльності університетів:

- розширення автономності, що у контексті політики децентралізації розширить права та можливості університетів щодо участі та реалізації транскордонних освітніх програм та проєктів. Таким чином, заклади освіти реалізовуватимуть продуктивні проєкти, використовуючи наявний людський (науковий, науково-педагогічний) ресурс, вчасно відкидаючи (або відмовляючись) непродуктивні, застарілі, нежиттєздатні програмні заходи;
- створення мультикультурних дослідницьких та навчальних університетських центрів;
- досягнення консенсусу щодо фінансування міжнародних /міждержавних освітніх проєктів.

Автор підтримує позицію академіка М.Б. Євтуха щодо створення мультикультурних дослідницьких центрів. У цьому контексті нам імпонує дослідження Т.Є.Сусловської, в якому авторкою проаналізовано тенденції та масштаби розвитку транскордонної освіти, особливості транснаціоналізації підготовки конкурентоспроможних фахівців. Одним з основних напрямів нарощування конкурентних позицій вітчизняних університетів на світовому ринку освітніх послуг та переведення університетської діяльності на міжнародні стандарти вона визначає зміну статусу існуючих навчальних закладів зі створенням окремої групи дослідницьких університетів національного рівня, багатопрофільних регіональних ВНЗ та професійно-технічних навчальних закладів.

Створення таких центрів можливе за умови надання державної адресної підтримки тих досліджень в університетах, які здійснюватимуться за стратегічними науковими напрямами, що в свою чергу стимулюватиме науково-дослідну творчість викладачів та студентів університетів й сприятиме активізації і виведенню на якісно новий рівень наукового співробітництва вітчизняних університетів із зарубіжними партнерами (реалізуючи один з аспектів транскордонного співробітництва в сфері університетської освіти) і уможливить просування нових наукових продуктів на світові ринки об'єктів інтелектуальної власності, забезпечуючи інтеграцію університетської, академічної та корпоративної науково-дослідницької діяльності з диверсифікацією джерел її фінансування. Цьому має передувати впровадження в дослідницьких університетах України світових стандартів освітньо-наукової діяльності за критеріями кадрового, навчально-методичного, матеріально-технічного та інформаційно-інфраструктурного забезпечення їх діяльності [13].

В період глобальної фази світогосподарського розвитку, як зазначає автор, міжнародна університетська діяльність досягла свого найвищого рівня і знаходить свій прояв у диверсифікації діяльності університетів на транснаціональному і глобальному рівнях, включаючи диверсифікацію змісту, організаційно-економічних форм діяльності університетів. Інтернаціоналізація університетської діяльності, на переконання Т.Є.Сусловської, відбувається через інтенсифікацію процесу інтернаціоналізації господарського життя, формування глобального економічного простору, загострення міжнародної конкуренції, розгортання процесу

техноглобалізму, соціальну конвергенцію між країнами і регіонами та інституціоналізацію міжнародного суспільно-економічного життя [14].

Отже, в сфері вищої освіти правові основи щодо здійснення транскордонно-го співробітництва є практично не розробленими. Нами виокремлено тенденції щодо можливого здійснення транскордонного співробітництва в університетській освіті: залучення якомога більше областей України з потужним науково-педагогічним ресурсом до євро регіонів; створення мультикультурних дослідницьких та навчальних університетських центрів; досягнення консенсусу щодо фінансування міжнародних освітніх проєктів та програм.

Зауважимо, що реформи в освітній сфері неможливі без паралельних політичних, економічних, культурних змін. Таким чином, транскордонне співробітництво в університетському секторі базується на них та водночас спричиняє зміни в політичному, адміністративному, економічному, правовому, соціальному устрої країни.

Слід зазначити, що проблема інноваційного розвитку вищої освіти є центральною в Національній стратегії розвитку освіти, а також Законі України «Про вищу освіту» [15]. У названій стратегії передбачена підтримка наукової та інноваційної діяльності вищих навчальних закладів.

Сучасна філософія освіти, оновлена стратегія її реформування вимагають принципово нових наукових досліджень, обґрунтованого та послідовного запровадження передових науково-педагогічних технологій, раціональних і ефективних підходів до організації наукової та інноваційної діяльності у сфері освіти. Розвиток системи освіти в зазначеному напрямі ґрунтується на:

- рекомендаціях Нової стратегічної програми європейського співробітництва в галузі освіти і навчання «Освіта і навчання 2020», спрямованої на розбудову інформаційно зорієнтованих європейських суспільств та перетворення навчання протягом життя на реальність;
- забезпеченні пріоритетності розвитку науки та науково-технічного потенціалу вищих навчальних закладів шляхом виділення коштів із державного бюджету на перспективні наукові проєкти і скорочення кількості розпорядників бюджетних коштів у сфері науки;
- створенні ефективної системи методологічного, науково-методичного супроводження модернізації національної освіти, прогнозуванні тенденцій інноваційного розвитку системи освіти з використанням результатів моніторингових досліджень; генеруванні інноваційних ідей, їх визначенні, відборі та забезпеченні впровадження; формуванні відкритої інформаційно-аналітичної бази новачій у всіх підсистемах освіти;
- осучасненні тематики основних напрямів наукових досліджень у вищих навчальних закладах та наукових установах освітньої галузі, у системі післядипломної педагогічної освіти, виконанні та відборі на конкурсних засадах проєктів комплексних наукових досліджень і розробок, що здійснюються за кошти державного бюджету та залучених інвестицій;
- проведенні практико-орієнтованих психолого-педагогічних досліджень з актуальних проблем розвитку освіти, застосуванні нових концептуально-методологічних підходів до розроблення державних стандартів освіти;
- розробленні інваріантної складової навчання з кожного предмета на основі компетентнісного підходу до навчання та норм психофізичного розвитку дитини, а також відповідних педагогічних технологій;

- вивченні потреб та забезпеченні розвитку обдарованих дітей, розробленні індивідуальних методик організації їх навчання та соціалізації, проектуванні особистісно-розвивального середовища обдарованих дітей і молоді;
- розробленні ефективних моделей інтеграції в суспільство дітей і молоді з особливими освітніми потребами шляхом сучасного науково-методичного забезпечення змісту корекційної та інклюзивної освіти;
- створенні нормативно-правового, методологічного, науково-методичного, навчально-технічного забезпечення системи освіти, що враховує оцінювання якості і результативності навчальної та виховної діяльності навчальних закладів, системи консультування і наукових експертиз;
- створенні системи мотивацій, стимулювання та заохочення інноваційної діяльності у сфері освіти, розробленні нових концептуальних моделей удосконалення окремих підсистем освіти;
- розробленні системи нівелювання ризиків негативних наслідків інноваційної діяльності в системі освіти [16].

У розділі XI Закону України «Про вищу освіту» (нова редакція) детально сформульовані форми, методи і шляхи наукової, науково-технічної та інноваційної діяльності у вищих навчальних закладах. Зокрема, у статті 68 цього Закону określени складові організації наукової, науково-технічної та інноваційної діяльності.

Передбачено, що центральний орган виконавчої влади з формування державної політики у сфері освіти і науки:

- розробляє відповідно до законодавства пропозиції щодо обсягу бюджетного фінансування наукової, науково-технічної та інноваційної діяльності вищих навчальних закладів, інших підприємств, установ та організацій, що діють у системі вищої освіти, а також обсягу капітального будівництва зазначених підприємств, установ та організацій;
- погоджує рішення про утворення науково-навчальних та науково-дослідних об'єднань, що провадять наукову, науково-технічну та інноваційну діяльність разом з науковими установами Національної академії наук України, національних галузевих академій наук та мистецтв, наукових і науково-технологічних парків, бізнес-інкубаторів, мистецьких творчих майстерень, тощо;
- розробляє державні цільові програми, спрямовані на облаштування вищих навчальних закладів сучасними приладами, науковим обладнанням, навчальними лабораторіями, інформаційно-телекомунікаційними мережами тощо.

На підставі викладеного вище можна зробити висновок про те, що пріоритетом розвитку освіти є впровадження сучасних інформаційно-комунікаційних технологій, що забезпечують удосконалення навчально-виховного процесу, доступність та ефективність освіти, підготовку молодого покоління до життєдіяльності в інформаційному суспільстві.

### Список використаних джерел

1. Варналій З.С. Проблеми та пріоритети консолідації регіонів України / З.С.Варналій // Україна: стратегічні пріоритети. Аналітичні оцінки — 2006: монографія; за ред. О.С.Власюка. — К.: НІСД, 2006. — С.462.
2. Ващук Ф.Г. Пріоритети державної стратегії регіонального розвитку України та роль інституціональних об'єднань у процесі її реалізації / Ф.Г.Ващук

- // Єврорегіональне співробітництво України та його інтеграційний потенціал: збірник наукових праць за матеріалами круглого столу експертів (м. Ужгород, 20 квітня 2012 р.) / Відп. ред. І.В.Артюмов. – Ужгород: ЗакДУ, 2012. – С.37.
3. Регіональне співробітництво між Україною та ЄС // Офіційний веб-сайт Міністерства закордонних справ України [Електронний ресурс]. – Режим доступу: <http://mfa.gov.ua/ua/about-ukraine/european-integration/eu-regional-cooperation>
  4. Рекомендації щодо впровадження нових форм транскордонного співробітництва / кол. авторів за ред. д.е.н., проф. Н.А. Мікули / НАН України. Ін-т регіональних досліджень – Львів, 2010. – С.71.
  5. Європейська рамкова конвенція про транскордонне співробітництво між територіальними общинами або властями. Додатковий протокол. Протокол №2. ETS — №106/159/169.
  6. Кіш Є.Б. Використання механізмів єврорегіонального співробітництва у форматі Вишеградського об'єднання / Є.Б. Кіш, В.І.Ковач // Єврорегіональне співробітництво України та його інтеграційний потенціал: збірник наукових праць за матеріалами круглого столу експертів (м. Ужгород, 20 квітня 2012 р.) / відп. ред. І.В.Артюмов. – Ужгород: ЗакДУ, 2012. – С.68.
  7. Європейська рамкова конвенція про транскордонне співробітництво між територіальними общинами або властями. – Мадрид, 21 травня 1980 року [Електронний ресурс]. — Режим доступу: [http://zakon.rada.gov.ua/cgi-bin/laws/main.cgi?nreg=995\\_106](http://zakon.rada.gov.ua/cgi-bin/laws/main.cgi?nreg=995_106)
  8. Державна регіональна політика України: особливості та стратегічні пріоритети : монографія / за ред. З.С. Варналія. – К. : НІСД, 2007. – С.480-481.
  9. Конкурентоспроможність територій: практ. посіб. / А.Ткачук, В.Толкованов, С.Марковський, та ін. – К.: Легальний статус, 2011. – С.162-163.
  10. Про затвердження Державної програми розвитку транскордонного співробітництва на 2007-2010 роки // Постанова Кабінету Міністрів України [Електронний ресурс]. – Режим доступу 08.12.2012 // <http://zakon1.rada.gov.ua/laws/show/1819-2006-%D0%BF>
  11. Інститут транскордонного співробітництва [Електронний ресурс]. – Режим доступу : <http://www.instc.net/>
  12. Євтух М.Б. Транскордонне співробітництво України у сфері університетської освіти / М.Б.Євтух // Міжнародний науковий вісник. – Вип.6(25). – С.7-14.
  13. Інститут трансформації суспільства [Електронний ресурс]. – Режим доступу : <http://ist.osp-ua.info/>
  14. Суслівська Т.Є. Організаційно-економічні форми інтернаціоналізації університетської діяльності: автореф. дис... канд. екон. наук: 08.00.02 [Електронний ресурс] / Т.Є.Суслівська; ДВНЗ «Київський національний економічний університет імені Вадима Гетьмана». – К., 2011. – С.19.
  15. Про вищу освіту / Закон України (нова редакція) // проект внесений народним депутатом В.Балогою [Електронний ресурс]. – Режим доступу: [http://w1.c1.rada.gov.ua/pls/zweb2/webproc4\\_1?pf3511=45512](http://w1.c1.rada.gov.ua/pls/zweb2/webproc4_1?pf3511=45512)
  16. Про Національну стратегію розвитку освіти в Україні на період до 2021 року / Указ Президента від 25 червня 2013 року №344/2013 [Електронний ресурс]. – Режим доступу: <http://zakon4.rada.gov.ua/laws/show/344/2013>

## ІННОВАЦІЙНІ СТРАТЕГІЇ КИЇВСЬКОГО УНІВЕРСИТЕТУ ПРАВА НАН УКРАЇНИ В КОНТЕКСТІ ПІДГОТОВКИ СУЧАСНОГО ПРАВНИКА

**Бошицький Ю.Л.,**

*ректор, кандидат юридичних наук, професор, заслужений юрист України  
Київський університет права НАН України  
(м. Київ, Україна)*

На сучасному етапі розбудови української держави, запровадження правових і ринкових реформ набули високої актуальності проблеми перебудови існуючої системи підготовки юриста. У цьому контексті особливо важливою вбачається роль вищої юридичної освіти, як основного інструменту, за допомогою якого юрист отримує не тільки належну професійну кваліфікацію, а й виховується його професійні ідеали, повага до прав та свобод людини.

Юридична освіта сьогодні виступає явищем досить складним та багатограним. Тому завдання вищих навчальних закладів, які здійснюють підготовку юристів, перш за все, направлені на те, щоб дати студентам повноцінні юридичні знання з навчальних дисциплін, дати їм навички умілого застосування теоретичних положень під час практичної діяльності, сформувати у студентів переконаність у тому, що із закінченням навчального закладу не закінчується процес пізнання, що тільки безперервне удосконалення своїх знань, збагачення їх досягненнями теорії та практики – ключ до успіху у діяльності кожного юриста.

У Київському університеті права НАН України (далі – КУП НАНУ), освітня діяльність якого базується на державній формі власності, створюються належні умови для усунення жорсткої регламентації змісту професійної освіти, уніфікації навчальних планів, програм підготовки, уникнення надмірної ідеологізації навчання, кожен студент отримує можливість реалізації наукового і творчого потенціалу.

В університеті навчання студентів орієнтовано на формування освіченої, гармонійно розвиненої молодшої людини, яка здатна постійно оновлювати свої фахові знання. Для забезпечення цієї мети у КУП НАНУ широко використовуються сучасні надбання в сфері вітчизняної і європейської освіти, впроваджуються новітні інформаційні технології навчання, креативні педагогічні та науково-методичні досягнення.

Сучасний КУП НАНУ – це динамічний вищий навчальний заклад – єдиний у структурі Національної академії наук України, який основним завданням ставить комплексність у підготовці висококваліфікованого фахівця-юриста на основі поєднання досягнень освіти і науки. Розвиток університету відбувається за постійного удосконалення форм і методів нашої роботи, поліпшення умов праці наших співробітників та студентів.

Починаючи з 2011 року, здійснюється підготовка магістрів за спільними магістерськими програмами з Варненським вільним університетом «Черноризец Храбр» (Болгарія): «Право Європейського Союзу» та «Міжнародне право і безпека». Ми є єдиним вишем України, який реалізує спільні магістерські програми з міжнародного права з цим університетом. У подальшому планується розширення переліку спільних магістерських програм, як з цим університетом, так і з університетами Східної Європи та Російської Федерації.

Прикладом вдалого запровадження новітніх технологій при підготовці фахівців-юристів, що використовуються упродовж тривалого часу у Київському університеті права НАН України, концепцією його функціонування є поєднання (інтеграція) фундаментальних теоретичних досліджень у галузі права та вищої юридичної освіти. КУП НАНУ був першим в Україні університетом, який у

2007 році започаткував впровадження майстер-класів у сфері юриспруденції як сучасної інноваційної форми навчання студентів. До їх проведення запрошуються найкращі вітчизняні та іноземні фахівці різних галузей права, авторитетні юристи-практики. Студенти мають змогу слухати майстер-класи авторитетних вчених з США, Португалії, Бельгії, Франції, Угорщини, Німеччини, Швейцарії, Іспанії, Словаччини, Болгарії, Росії, Молдови тощо.

Новим завданням є створення мультимедійних аудиторій для упровадження інноваційних комп'ютерних технологій, які відповідають викликам сучасного інформаційного суспільства і забезпечать високу якість юридичної освіти. Сьогодні ми вже ввели в експлуатацію дві надсучасні аудиторії: інтерактивного тестування і інформаційно-комунікативних технологій, які обладнані інтерактивними дошками, комп'ютерами останнього покоління. Інший напрям впровадження інформаційних технологій пов'язаний з можливістю використання мережі для здійснення віртуальних занять з різних галузей права, можливістю спостерігати за проведенням судових засідань та в режимі он-лайн спілкуватися з викладачами з інших університетів як в Україні, так і за кордоном. А також проведення он-лайн майстер-класів видатних вітчизняних та зарубіжних науковців як у самому університеті, так і за його межами, наукових конференцій з трансляцією у мережі Університету та світовій мережі Інтернет.

У лекційних аудиторіях, читальних залах бібліотеки підключено WI-FI, що дає можливість студентам отримувати доступ до нормативно-правової бази через мережу Інтернет, у тому числі під час занять.

Науково-дослідна робота Київського університету права НАН України залишається одним із пріоритетних напрямів його розвитку та невід'ємною складовою діяльності університету, спрямованою на задоволення потреб навчально-виховного процесу, і здійснюється з метою інтеграції наукової, навчальної і виробничої діяльності в системі вищої юридичної освіти. Починаючи з 2010 року, університет щорічно проводить шість міжнародних та всеукраїнських науково-практичних конференцій: «Наукові читання, присвячені пам'яті В.М. Корецького», «Сучасні проблеми правової системи України», «Законодавство України: проблеми та перспективи розвитку», «Європейська юридична освіта і наука: студентський вимір», «Актуальні проблеми правотворення в сучасній Україні», «Сучасні проблеми гуманітаристики: сучасні комунікативні та педагогічні стратегії». Три останні проходять на базі наших відокремлених підрозділів у Рівненському й Ужгородському інститутах.

Хочу наголосити на тому, що наші міжнародні зв'язки плідно впливають на наукову і навчальну роботу студентів і викладачів. Після неодноразового візиту і виступу з майстер-класами М. Свантнера, директора відділу з питань співробітництва з деякими країнами Європи та Азії Всесвітньої організації інтелектуальної власності (Швейцарія), КУП НАНУ отримав бібліотеку-депозитарій Всесвітньої організації інтелектуальної власності (WIPO). Відкриття першої та єдиної в Україні бібліотеки-депозитарію ВОІВ здійснене в рамках програми «WIPO Publications Depository Library Program» та покликане сприяти більш глибокому ознайомленню фахівців в галузі інтелектуальної власності з діяльністю ВОІВ, питаннями правового регулювання та захисту інтелектуальної власності.

Міжнародна освітня та наукова робота активно здійснюється в рамках укладених угод про співпрацю, основними положеннями яких є обмін науковим досвідом, спільна дослідницька діяльність, обмін науковою літературою, перспективи впровадження міжнародних магістерських програм з отриманням подвійного диплому. Наведу приклад: протягом 2012 року було укладено 17 меморандумів про

співпрацю з такими закладами, як Гентський університет (Бельгія), Університет національного та світового господарства (Болгарія), Ростовський державний економічний університет (Російська Федерація), Асоціація юридичних вузів (Російська Федерація), Університет імені 1 грудня 1918 року м. Альба Юлія (Румунія), Кавказький міжнародний університет (Грузія) та інші.

У рейтингу вишів «Компас», у якому впродовж шести років беруть участь вищі навчальні заклади, які готують фахівців таких напрямів, як «Бізнес-економіка», «Архітектура-будівництво», «Право», «ІТ» та інженерно-технічні спеціальності, Київський університет права НАН України посів місце у десятці лідерів вищої школи. Хочу акцентувати увагу на тому, що діяльність 239 вищих навчальних закладів України в межах рейтингу аналізували та оцінювали випускники, компанії-роботодавці та представники компаній-експертів, що, в свою чергу, свідчить про об'єктивність та неупередженість рейтингу в цілому.

Креативність та динамічність розвитку нашого університету в останні роки підтверджується як в Україні, так і за кордоном, про що свідчать отримані нагороди, зокрема, Золоті медалі у номінаціях «Видання підручників та навчальних посібників нового покоління профільних вищих навчальних закладів» та «Інноваційний розвиток освіти та сучасні педагогічні технології» на Міжнародній виставці «Освіта і кар'єра», Золота медаль у номінації «Упровадження системи компетенцій – як основи підготовки конкурентоздатних фахівців у вищій школі» на Міжнародній виставці «Сучасні навчальні заклади» (2011), почесне звання «Лідер сучасної освіти за багаторічну інноваційну педагогічну діяльність з модернізації освіти» та Золота медаль у номінації «Впровадження нових форм організації навчально-виховного процесу у ВНЗ» на Міжнародній виставці «Сучасна освіта в Україні-2011», Гран-прі у номінаціях «Видання підручників та навчальних посібників нового покоління профільних вищих навчальних закладів» та «Розвиток матеріально-технічної бази навчального закладу» і почесне звання «Лідер сучасної освіти за багаторічну інноваційну педагогічну діяльність з модернізації освіти» на Міжнародних виставках «Освіта і кар'єра-2012». На Міжнародній спеціалізованій виставці «Освіта та кар'єра-2013» КУП НАНУ вибором Гран-прі у номінації «Міжнародне співробітництво в галузі освіти і науки». Переконалий, це – заслужена висока оцінка діяльності усього нашого колективу.

Нині в університеті створені всі умови для формування високопрофесійного фахівця та освіченої, гармонійно розвиненої молодого людини, яка корисно проводить вільний від занять час. З цією метою започатковані і успішно реалізуються проекти та програми: «Майбутнє України в руках талановитої молоді», «Інтелектуальна власність України: перлини сучасного мистецтва для студентської молоді», «Інтелектуальна власність України: перлини сучасної літератури для студентської молоді», «Передай тепло своєї руки маленькій дитині», «Пізнай свій край», «Сьогодні зі спортом – завтра з майбутнім» та інші, які в цілому спрямовані на формування естетичного смаку, гуманного ставлення до людей та світу, профілактики негативних явищ у молодіжному середовищі тощо.

Сьогодні Київський університет права НАН України займає достойне місце серед профільних вищих навчальних закладів України. Тільки при постійному, системному та методичному пошуку шляхів оптимізації освітньої, наукової, інформаційної складової діяльності Київського університету права НАН України, впровадженні різнопланових інноваційних стратегій в контексті підготовки сучасного правника ми можемо робити майбутній розвиток університету керованим. І в цьому аспекті, без сумніву, керованим повинен бути й процес розвитку вищої юридичної освіти.

---

## ИНТЕНСИВНЫЙ МЕТОД ОБУЧЕНИЯ ИНОСТРАННЫМ ЯЗЫКАМ, ПРИМЕНЯЕМЫЙ В ЯЗЫКОВОЙ ШКОЛЕ «EMPIRE»

*Ленка Дубовицка,*

*Ing. PhD., старший преподаватель,  
Центральноевропейский университет*

*Михал Вархола,*

*Dr.h.c. prof.h.c. Ing. PhD,  
президент Академического общества им. Михаила Балудянского,  
(Словацкая Республика)*

**Введение.** Проблемы, с которыми постоянно встречаемся при обучении студентов в условиях глобальной Европы, заключаются прежде всего в том, что выпускники наших университетов (такие отзывы получаем особенно от иностранных инвесторов) не умеют хорошо общаться на иностранных языках. Поэтому повышенное внимание необходимо уделять изучению иностранных языков, особенно изучению английского языка.

**Метод коммуникативной активности.** Очень подходящим методом обучения иностранным языкам является метод, разработанный преподавателем английского языка Робертом Калланом в Италии. Этот метод основан на повторении, причем его эффективность в четыре раза превышает применяемые обычные методы обучения иностранным языкам. Важной при этом является хорошо подобранная активная коммуникация между преподавателем и студентами. В настоящее время существуют различные методы и подходы, которые относятся к «коммуникативной активности». Они предназначены для того, чтобы студенты научились общаться на иностранном языке и преодолели застенчивость. Однако существует большая разница между так называемым "свободным" разговором и "управляемым" разговором. В свободном разговоре учащийся не ограничивается во времени, он думает о том, что скажет, и часто сказанное переводит. При управляемом разговоре (система вопрос-ответ) учащийся "вынужден" быстро отвечать без длительного размышления. Таким образом, у него практически нет времени для перевода и он "неизбежно" преодолевает страх говорить. Учащиеся изучают иностранный язык согласно методики, основанной на управляемом разговоре – они интенсивно разговаривают.

### **Преимущества метода**

Достоинствами метода является то, что:

- гораздо быстрее и проще студенты учатся говорить на иностранном языке,
- избавляются от застенчивости,
- имитирует реальную иноязычную среду.

### **Принципы метода**

**Скорость.** Преподаватель на уроке говорит со студентами быстро, сохраняя естественный темп разговора. Хотя с самого начала студенты могут удивляться такому методу обучения, но со временем быстро адаптируются. Быстрый темп разрешит студентам понять разговор на иностранном языке на естественной скорости.

**Вопросы.** Преподаватель задает каждый вопрос два раза, в быстром темпе с ожиданием автоматического ответа студента после повторения. Это позволяет студентам понять проблему и подготовить ответ, благодаря чему урок становится

---

более динамичным. Преподаватель пассивно не ждет, пока студент ответит на вопрос, он всегда побуждает его на быстрый ответ. Таким образом разговор на иностранном языке у студентов приобретает автоматизм.

**Ответ.** На более низких уровнях обучения ответы на вопросы сформулированы так, что ни преподаватель, ни студент не могут их изменять. Студенты при этом изучают определенные слова и грамматические правила, которыми они должны безупречно овладеть. На более высоких уровнях обучения разрешены при ответах элементы собственного творчества, что позволяет студентам давать более оригинальные и свободные ответы. Таким образом студенты сначала учат "ноты", а затем уже способны самостоятельно сформулировать предложения. Для того, чтобы выработать правильный языковой навык, студенты должны говорить быстро, без пауз для размышления. Этот процесс устраняет привычку думать и переводить предложения и грамматические правила родного языка на иностранный, что затрудняет способность понимать и говорить на естественной скорости. Лучший способ выучить язык – это просто разговаривать на нем. Студенты отвечают на вопросы преподавателя по возможности в сложных формах. Таким образом студенты разговаривают долго и изучают слова и грамматические правила непосредственно на практике.

Частое повторение вопроса. Секретом успеха в изучении иностранного языка является повторение. Изучение языка в значительной степени состоит в создании быстрых рефлексов, которые похожи на игру на фортепиано. Такие рефлексы могут быть осуществлены только благодаря частому повторению до тех пор, пока студенты не в состоянии разговаривать автоматически. В этом заключается одно из преимуществ такого метода по сравнению с другими методами, при которых изучаемый материал повторяется не так часто и оставляет пробелы в знаниях учащихся.

Последовательность учебного процесса – (слушать-говорить-читать-писать). Это подобно тому, как дети изучают родной язык, и что помогает им быстрее понять разницу между написанным и прочитанным текстом. Студенты учатся автоматически говорить и читать правильно в той же последовательности: они сначала услышали слова, потом их произносили и использовали в предложениях, и только после этого читали их и писали.

### **Выводы**

Метод коммуникативной активности помогает преодолеть застенчивость и нежелание говорить на иностранном языке, но "лучше говорить с ошибками, чем ничего не говорить, опасаясь того, что совершим ошибку".

Менеджмент и преподаватели языковой школы «EMPIRE» – молодые люди, превосходно владеющие английским языком и с отличным педагогическим образованием. Большинство из них получили образование в англоязычных странах или длительное время провели в этих странах. Поскольку в реальной жизни студенты будут общаться с разными людьми, в школе каждый урок проводит другой преподаватель, чтобы студенты привыкали к общению с разными людьми. Общение на уроках с молодыми преподавателями (почти с одинаковыми личными интересами с обучающимися) также хорошо влияет на успешность обучения по этой методике.

---

## ІНТЕРНАЦІОНАЛІЗАЦІЯ ВИЩОЇ ОСВІТИ УКРАЇНИ ПІД ВПЛИВОМ ГЛОБАЛІЗАЦІЇ СУСПІЛЬСТВА

**Говоровська О.О.,**

*кандидат філософських наук, докторант кафедри історії науки і техніки  
Переяслав-Хмельницький ДПУ ім. Г.С. Сковороди  
(м.Переяслав-Хмельницький, Україна)*

*This article discusses the transformation processes that have taken place in higher education over the last decade. The process of globalization of higher education, the process of convergence of national systems of European dictated by the objective of social and economic necessity of internationalization in the form of "international education". The strategic priorities of education for the formation of a multi-national model of continuing education that is integrated into the global educational community and meets the needs of the individual and society. Considered directions of research integration and its role in modern society. as examples of the biggest projects to determine the probable ways of international cooperation in education.*

**Keywords:** *transformation of higher education, the Bologna process, technological progress, international education, multi-level education, international programs, UNESCO, Tempus Visegrad Fund.*

Сьогодні людство зіткнулось з глобальними проблемами, які визначили перспективи подальшого стабільного розвитку країн, залежні від спільних дій у вирішенні політичних, соціальних, економічних і духовних проблем. В першу чергу вони пов'язані з науково-технічним прогресом, що забезпечує перехід суспільного виробництва на якісно новий рівень. Завдяки досягненням мікроелектроніки в пострадянський період технічний прогрес зазнав якісних змін, викликавши вибух комп'ютерної революції і нововведення не тільки у виробництві, але і в інших сферах життя. Нові умови вимагають від людей високого освітнього та професійного рівня як необхідної умови адаптації до нових ситуацій. Професійність, здоров'я, стійка психіка та рівень загальної культури створюють умови для підвищення продуктивності виробництва. Формується новий інформаційний простір, який має значний вплив на економічний і соціальний прогрес. Якщо в економічній сфері інформація набуває властивостей товару, в соціальній сфері перетворюється у вирішальний фактор у житті, в політичній – створює умови для обміну думками, то в області духовного життя вона формує норми і цінності, необхідні для співжиття у суспільстві. Зважаючи на це, одним із головних та перманентних завдань в системі вищої освіти є підвищення якості загальноосвітньої, гуманітарної та професійної підготовки майбутніх фахівців. Значний поштовх в напрямі активізації роботи із забезпечення високої якості освіти відбувся після приєднання національної системи вищої освіти до Болонського процесу (19 травня 2005 року у норвезькому місті Берген, на конференції міністрів освіти країн Європи), який по суті є процесом європейських реформ, спрямованих на створення єдиної Зони європейської вищої освіти. У спільній декларації, прийнятій на конференції, було зазначено, що якість вищої освіти є наріжним каменем у створенні загальноєвропейського простору вищої освіти.

Подальший розвиток ця теза отримала в комюніке «Болонський процес 2020 – Європейський простір вищої освіти в новому десятиріччі» (Бельгія, Люмен,

29.04.2009 року), в якому наголошено, що вища освіта має відігравати провідну роль, аби успішно протистояти сучасним викликам і сприяти соціальному розвитку. Для цього інвестиції у вищу школу слід вважати найбільшим пріоритетом. Важливо, щоб вища школа мала необхідні ресурси й інституційний потенціал для виконання всіх своїх завдань, серед яких, зокрема підготовка до професійної кар'єри та активного і відповідального життя в демократичному суспільстві, створення і підтримання бази новітніх знань, заохочення до наукових досліджень та інновацій. Вдосконалення і гарантування якості вищої освіти має бути першочерговим завданням для вищих навчальних закладів в період до 2020 року.

Від якості освіти у вирішальній мірі залежать темпи технологічного, економічного, політичного прогресу, стан культури і духовності в суспільстві, а також, безумовно, благополуччя всього людства. Авторитет країн у сучасному світі визначається інтелектуальним потенціалом. За інформацією з деяких джерел, до 40% приросту валового національного продукту найбільш розвинені країни світу одержують за рахунок ефективної системи освіти. З економічної точки зору інвестиції в розвиток освіти окупаються найбільш швидко: за оцінками американських експертів, один долар витрат у системі освіти дозволяє отримати три-шість доларів прибутку.

У всьому світі освіта має безпосереднє відношення до прав людини і тому повинна отримувати пріоритет при розподілі національних ресурсів, визначати розвиток творчих здібностей людини, особливо, зважаючи на те, що рівень цивілізації і місце держави в сучасному світі визначається рівнем освіченості її громадян. Освіта створює передумови не тільки для повного втілення індивідуальних прав, але і для розуміння і поваги до прав інших.

Сьогодні освіта, як й інші процеси життєдіяльності світового соціуму, знаходиться під впливом глобалізації. Глобалізація є багатогранним процесом, який зачіпає всі сторони життя суспільства, всі країни і континенти, людей різних рас, національностей і віросповідань. Тому освіта також не могла лишитись осторонь цього процесу. На прикладі України можна бачити, наскільки велика сьогодні та сила, яка діє в світовому масштабі. Наша країна з 2005 року приєднана до Болонського процесу, який є однією з багатьох форм глобалізації, такий же, як світові ринки і світові ЗМІ.

Глобалізація вищої освіти як інтеграційний процес зближення національних систем освіти, продиктований об'єктивними соціально-економічними процесами інтеграції, узвичаїв освітньо-організаційне явище інтернаціоналізації у формі «міжнародної освіти». На пропозицію деяких російських науковців, в поняття «міжнародна освіта» включають три ознаки:

- 1) ідею новизни освіти;
- 2) концепт її соціально-адаптивної призначеності;
- 3) концепцію полікультурної взаємодії.

Відповідно до цього науковці визначають термін «міжнародна освіта» як комплекс освітніх та виховних заходів, спрямований на досягнення молодими людьми усвідомлення глобальної взаємозалежності всіх процесів і явищ на Землі, на рівність освітніх можливостей, формування знань і умінь, навичок, необхідних для життя і діяльності у міжнародному співтоваристві.

У концептуальному і ціннісно-орієнтованому значенні «міжнародна освіта» виділяється: по перше, гуманістичним принципом освіти, що відображається «особистісно-централізованим підходом» у визначенні змісту і технологій на-

вання; також цільовим завданням, що обирає формування творчої, діючої особи, а ще – визначає вибір технологій для забезпечення цілісності, всебічності, інтегрованості знань, міждисциплінарного зв'язку змісту, проблемну заостреність і конструктивно-творчу орієнтацію вищої освіти. Не менш важливим є те, що під впливом «міжнародної освіти» формується почуття причетності й приналежності до світової спільноти, знання і повага до цілей, цінностей інших культур, готовність до активних дій щодо пропаганди універсальних цінностей. Отже, концепція «міжнародної освіти» базується на ідеї особистісно-орієнтованого розвиваючого навчання, міжкультурно-комунікативної дидактичної спрямованості, інтегрованої та міждисциплінарної організації структури навчального процесу та його змісту, гуманістичної і соціально-громадянської ціннісної орієнтації. Підсумовуючи, можна додати, що освіта покликана забезпечувати високі академічні стандарти і всебічний розвиток інтелектуального потенціалу студентів, і незважаючи на те, що зазначені процеси ще не є системними і достатньо апробованими, тим не менш сучасні глобалізаційні процеси набувають поширення у сфері вищої освіти.

Основним завданням державної освітньої політики щодо розвитку міжнародного співробітництва є здійснення комплексу заходів зі створення цілісної системи міжнародних зв'язків у галузі освіти, які охоплюють як міжнародний, так і вітчизняний ринки освітніх послуг. При цьому в якості одного з пріоритетів визначено сприяння національним освітнім установам в розширенні експорту освітніх послуг шляхом започаткування діяльності шкіл міжнародного типу, ініціювання спільних наукових досліджень, запрошення на навчання іноземних студентів. Найпоширеніша форма інтернаціоналізації вищої освіти – створення можливостей для мобільності студентів: виїзд певного числа студентів для навчання за кордон. Мобільність студентів стимулюється різними державними та регіональними програмами. Багато країн укладають двосторонні і багатосторонні угоди в цій галузі. Студентський обмін розглядається як потужний засіб розвитку загальноєвропейського ринку фахівців і кваліфікованих працівників.

Програми студентської та викладацької мобільності розвиваються з метою стимулювання інтернаціоналізації навчальних планів, тобто впровадження змін у навчальні плани і програми як вищих навчальних закладів в цілому, так і окремих факультетів, що встановили партнерські стосунки і активно співпрацюють у цьому напрямі.

Ефективною формою інтернаціоналізації вищої освіти також є створення вітчизняними навчальними закладами закордонних філій, які працюють за планами і програмами базового закладу та повністю дотримуються його вимог щодо якості освітніх послуг, навчально-методичного забезпечення, бібліотечного та інформаційного супроводу. Ця тенденція свідчить про позитивні зрушення в процесі інтернаціоналізації від попиту до пропозиції. Якщо країна, в якій розташована філія, юридично визнає іноземний диплом, то студенти можуть навчатися за програмою іноземного вузу від початку і до самого випуску.

Важливим підтвердженням об'єктивної тенденції щодо забезпечення рівного доступу до різних систем освіти, зняття кордонів для визнання еквівалентності дипломів, гармонізації систем освіти через запровадження міжнародних стандартів стали Сорбонская і наступна Болонська декларації. Питання інтернаціоналізації і якості вищої освіти тісно пов'язані, оскільки з самого початку вважалося, що процес інтернаціоналізації і вихід вузів на міжнародний ринок сприяє підвищен-

---

ню якості освіти. Наведені вище форми міжнародної інтеграції, як відзначають дослідники сучасних процесів глобалізації, характерні, в першу чергу, для основної і повної вищої та післядипломної освіти.

З метою пошуку нових можливостей і результативності інтернаціоналізації вищої освіти Всесвітня Освітня Організація, що має консультативний статус у ЮНЕСКО і Раді Європи, започаткувала програму «Міжнародний бакалаврат». По завершенні курсу навчання за цією програмою присуджується кваліфікаційний ступінь «міжнародного бакалавра» і сертифікат, що засвідчує отримання середньої освіти міжнародного рівня.

Програми «Міжнародного бакалаврату» завдяки своїй різноманітності знаходять своє застосування майже у всьому світі. Відповідно її цільові орієнтири формуються наступним чином: «Організація «Міжнародний Бакалаврат» прагне за допомогою комплексної програми навчання і суворой атестаційної системи допомогти навчальним закладам розвивати таланти молодих людей і навчити їх застосовувати досвід, отриманий в аудиторії, в повсякденному житті». Наукова вимогливість і високі академічні стандарти, цінності, що транслюються будь-якою системою освіти, властиві також і для програми навчання Міжнародного бакалаврату. Але, крім цього, значне місце займають ідеали взаєморозуміння і високої моралі, які повинні бути притаманні громадянам у глобалізованому світі. Таким чином, студенти набувають навичок критичного сприйняття реальності, вчать вчитися, стають підготовленими учасниками подій як локального, так і міжнародного масштабів, поділяють загальнолюдські цінності, не упускаючи при цьому вивчення особливостей різних культур і відносин, які збагачують життя людей.

Ще одна суто освітня велика програма «Освіта, підготовка кадрів і суспільство» об'єднує заходи та дослідницькі проекти, що стосуються головних аспектів взаємодії між діяльністю у галузі освіти і процесами, що відбуваються у суспільстві: освіта й економіка; освіта й проблеми її соціальної адаптації; освіта і сфера праці; освіта і культура; освіта, наука і техніка; освіта і комунікація; освіта і спорт. Оцінюючи діяльність ЮНЕСКО в галузі освіти, і зокрема в галузі ліквідації неписьменності, необхідно зазначити, що вона досить ефективна, хоч і є локальною за своїм характером.

Ще одним прикладом міжнародних програм є «Темпус», вона підтримує мобільність вищих навчальних закладів як з країн Європейського Союзу, так і за його межами. Ця програма заснована в 1990 році з метою максимально збалансованого співробітництва та вдосконалення систем вищої освіти в державах-членах ЄС і країнах-партнерах. На сьогоднішній день у програмі беруть участь представники багатьох країн, зокрема: 27 держав-членів ЄС; 5 країн Західних Балкан – Албанії, Боснії і Герцеговини, Чорногорії, Сербії, Косово; 6 країн Східного регіону сусідства – Азербайджану, Білорусі, Вірменії, Грузії, Молдови, України; Російської Федерації; 10 країн Південного регіону сусідства – Алжиру, Єгипту, Ізраїлю, Йорданії, Лівану, Лівії, Марокко; території Палестинської автономії – Сирії, Тунісу; 5 країн регіону Центральної Азії – Казахстану, Киргизстану, Таджикистану, Туркменістану, Узбекистану. «Темпус» підтримує модернізацію системи вищої освіти та створює простір для співпраці в країнах-партнерах ЄС через університетські проекти. Також програма спрямована на добровільне наближення систем вищої освіти в країнах-партнерах до здобутків розвитку вищої освіти в державах-членах ЄС і додатково пропагує підхід міжлюдської співпраці. В основу програ-

---

ми покладено усвідомлення важливої ролі вищих навчальних закладів в процесі соціального, економічного та культурного розвитку, які є джерелами спеціальних знань, людських ресурсів і центрами підготовки нової генерації лідерів. Проекти програми «Темпус» користуються попитом і серед вищих навчальних закладів України.

Серед 53 українських університетів, що брали участь у проектах «Темпус» 2012 року, 15 – не брали участі в останніх проектах програми, а 8 є взагалі новачками. Цього року, на відміну від минулих, українські вищі навчальні заклади беруть участь в найбільшій кількості проектів (5-6 проектів). Серед таких активних учасників можна відзначити Сумський державний університет, Київський національний університет імені Тараса Шевченка, Львівський національний університет імені Івана Франка, Національний університет «Львівська політехніка», Донецький національний університет економіки та торгівлі імені М. Туган-Бароновського, Національний технічний університет нафти та газу, Севастопольський національний технічний університет, Харківський національний технічний університет, Київський національний університет будівництва та архітектури та багато інших.

Не менш цікавими в плані розвитку та налагодження освітньої системи нашої країни у відповідності до вимог Болонського процесу є програми міжнародного Вишеградського Фонду. Цей фонд є міжнародною організацією, заснованою 9 червня 2000 р. у м. Братислава. Його засновниками є уряди країн Вишеградської групи (V4) – Чехія, Угорщина, Польща і Словаччина. Вишеградський фонд співпрацює з країнами Східної Європи через здійснення чотирьох грантових програм та кількох університетських програм, спрямованих на підтримку культурних, наукових та освітніх проектів, сприяння молодіжним обмінам і надання стипендій за програмами мобільності. У 2012 році бюджет фонду, який складається із внесків урядів країн Вишеградської групи, дорівнював 7 мільйонам євро. Програми, які впроваджує фонд, здатні посилити співробітництво між нашою країною та країнами ЄС на підставі вивчення позитивного досвіду та впровадження ефективних та налагоджених освітніх програм спільно з закордонними колегами.

Деякі українські навчальні заклади вже співпрацюють з Вишеградським фондом, зокрема Запорізький національний університет та Національний університет біоресурсів України. Останній співпрацює в рамках проекту "Сталий розвиток в аграрному секторі країн Вишеградської четвірки та співпрацюючих регіонів", який стартував 15 серпня 2011р. і метою якого є заснування Вишеградської асоціації університетів як спільної дослідницької та освітньої платформи, що дозволить вивчати та реалізовувати питання сталого розвитку в аграрному секторі країн Вишеградської групи та співпрацюючих регіонів (Словенія, Україна, Болгарія, Австрія, Киргизька Республіка, Російська Федерація, Хорватія). В рамках цього проекту проводяться освітянські і наукові заходи, які сприяють диверсифікації джерел знань і практичного досвіду для студентів і дослідників, розробляються концепція створення спільних наукових ступенів та університетських програм, які беруть участь у проекті.

Програми оцінювання підвищення якості освіти у вищих навчальних закладах, у відповідності до умов Болонської декларації, пропонує Європейська Асоціація Університетів (European University Association — EUA). Її основним напрямом є програма акредитації вищих навчальних закладів, яка складається з двох етапів: перший – навчальний заклад самостійно проводить оцінку за методикою,

яку пропонує ЄАУ, другий – асоціація залучає групу незалежних експертів (які посідають або посідали високі керівні посади в європейських освітніх установах), задачею яких є формування звіту із рекомендаціями для даного навчального закладу. Асоціація пропонує кожні два роки повторювати процес такої оцінки та контролювати процес впровадження рекомендацій і отриманих результатів. На жаль участь українських навчальних закладів у цій програмі відбувається досить інертно, особливо зважаючи на те, що вимагає готовності до змін не тільки від навчального закладу, а також і від державних органів управління освітою, рекомендуючи, наприклад: впроваджувати і активізувати передові наукові дослідження у закладах освіти, які мають стати основою університетської підготовки, вводити системи загальноєвропейських наукових ступенів, формувати нові системи підвищення кваліфікації та перепідготовки, що задовольняла б потреби ринкової економіки, зменшувати розрив між сферою освіти та ринком праці та інше. В такому контексті навчальний заклад самостійно не спроможний коригувати та впроваджувати рекомендації, надані ЄАУ, тому доцільно розглядати такі проекти як елементи інтернаціоналізації системи освіти країни взагалі.

Досить великою популярністю користуються програми Центру документації освіти в Європі (Documentation centre for education in Europe) та програми Ради з культурного співробітництва (Council for cultural cooperation), основним напрямом діяльності яких є вирішення проблем, пов'язаних із взаємовизнанням документів про освіту у країнах Європейського континенту, з різноманіттям Європейських освітніх систем та проблем, які виникають при підготовці молоді до вищої освіти та отримання професій, до світу праці і мобільності. В Україні попитом користуються основні проекти згаданих центрів – п'ять великих проектів зі шкільної освіти, чотири – з організації вищої освіти та педагогічних досліджень. „Побудова університету завтрашнього дня: політика і практика вищої освіти в Європі”, „Вища освіта для демократичного суспільства” та ін Міжнародні програми в галузі вищої освіти: ERASMUS (обмін студентами різних країн), FORCE (продовжене навчання), PETRA (базове навчання), COMMET (співробітництво між університетом і бізнесом), EUROTECHNET (сприяння професіям, пов'язаним з технологічними інноваціями), PHARE (розвиток дистанційної освіти), LINGUA (мовна підготовка).

Започаткована Євросоюзом стратегія є як орієнтиром, так і викликом для України, особливо зважаючи на те, що реальна мобільність освіти продовжує мати велике значення, вона починає розглядатися як один з елементів інтернаціоналізації. Зростаючого значення набуває така освітня практика, за якої мобільність здійснюється у віртуальному просторі або коли метою є створення міжнародних умов для обміну ідеями. Приєднання української наукової спільноти до використання згаданих міжнародних освітніх проектів та програм значно спростило б та допомогли нашій країні в процесі євроінтеграції, а також, безумовно, вирішили б низку важливих для освітніх закладів питань, зокрема: прискорення процесу інтеграції університету в міжнародний академічний простір зі збереженням і подальшим розвитком наукових напрацювань та їх застосуванням у міжнародних програмах та проектах; створення умов для поступового переходу до принципів та стандартів Болонського процесу; зміцнення позицій на світовому та національному ринках навчальних послуг; забезпечення доступу до інформаційних джерел кращого світового досвіду у галузі організації навчальної, дослідницької роботи, розвитку студентського самоврядування, встановлення ефективних взаємозв'язків

---

з бізнесом та його ефективне використання в повсякденній практиці; залучення університету до міжнародних навчальних і науково-дослідницьких проєктів; використання міжнародних ресурсів для реалізації університетських навчальних та науково-дослідних програм.

#### **Список використаних джерел**

1. Журавський В.С. Болонський процес: головні принципи входження в Європейський простір вищої освіти / В. С. Журавський, М. З. Згуровський. – К., 2003 [Електронний ресурс]. – Режим доступу: [http://library.uipa.kharkov.ua/library/Documents/BolonProz/1/gol\\_prins.htm](http://library.uipa.kharkov.ua/library/Documents/BolonProz/1/gol_prins.htm).
2. Електронна бібліотека у сфері освіти, ЮНЕСКО: діяльність в сфері освіти. – Київ, 2012р. [Електронний ресурс]. – Режим доступу: <http://kimo.univ.kiev.ua/MOrg/36.htm>.
3. Журавський В. С. Вища освіта як фактор державотворення і культури в Україні / В.С.Журавський. – К.: Вид. дім "Ін Юре", 2003. – 416 с.
4. Концепція гуманітарного розвитку України (проєкт). Всеукраїнський форум інтелігенції, Київ, 28 березня 2008р. / Національний інститут стратегічних досліджень. – К., 2008. – 34 с.
5. Рейтинг університетів України III, IV рівнів акредитації Топ-200 Україна у 2012 році [Електронний ресурс]. – Режим доступу: <http://euroosvita.net/index.php/?category=7&id=1661>.
6. Сайт Національного Темпус-офісу в Україні [Електронний ресурс]. – Режим доступу: <http://tempus.org.ua/>.
7. Сайт Міжнародного Вишеградського Фонду [Електронний ресурс]. – Режим доступу: <http://visegradfund.org/>.

## K OTÁZKE GLOBÁLNEHO OTEPLOVANIA

*Dr.h.c. Ing. Heidy Schwarczová, PhD.,  
riaditeľka a poverená rektorka SEVŠ  
(Skalica, Slovensko)*

*Climate changes are reality which is connected not only with future, but becomes serious problem of the present. The number of specialists think that it is almost impossible to stop impact of factors of fasteness or slowness, but researchers should uncover issues connected with saving pleasant ecosystem of our planet for next generations.*

**Keywords:** *Climate changes; Global warming*

### Úvod

V súčasnosti stále viac pozorujeme klimatické zmeny, teploty rastú, dochádza k výrazným zmenám v distribúcie zrážok, ľadovce sa topia a priemerná celosvetová hladina mora sa zvyšuje. K týmto zmenám možno zaradiť napríklad nasledujúce fakty: v Antarktíde, kde na južnom póle sa nachádza viac než 2,8 km hrubý ľadovec, kedysi rástli stromy. Na opačnom póle Zeme v Arktíde možno čoskoro nebude trvala pokrývka ľadu v dôsledku aj ľudskej činnosti, ktorej vplyv je ťažké posúdiť. Takisto tam, kde sa dnes nachádza grónsky ľadovec s hrúbkou miestami až 3 km, bolo kedysi možné nájsť bujnú vegetáciu. Dnes na základe vedeckých poznatkov vieme určiť, o koľko by sa zdvihla hladina svetového oceánu po roztopení ľadovcov či už v Antarktíde (o 65 m) alebo v Grónsku (o ďalších 6 m).

Z hľadiska výskumu klimatických zmien osobitné miesto patrí Arktíde, ktorá je v súčasnosti miestom večného ľadu a snehu s celkovou rozlohou viac ako 21 miliónov štvorcových kilometrov. Panujú tu extrémne klimatické podmienky – v lete nepresahuje teplota 10 stupňov Celzia, v zime je priemerne 40 stupňov pod nulou. A predsa je tu život - veľryby, tulene, mrože, ľadové medvede či morské vtáky, ktoré sa adaptovali na tunajšie drsné podmienky. Arktický ekosystém je unikátny a vedci ho považujú za mimoriadne dôležitý pre zachovanie biodiverzity. Životu v mrazivom prostredí sa prispôbili aj ľudia. Dnes je Arktída považovaná za kľúčový región v klimatickom systéme, a vedecké výskumy tejto oblasti sú nevyhnutné pre spoľahlivú predikciu zemskej klímy v budúcnosti.

Ako potvrdili výsledky vedeckých pozorovaní, od roku 1979 sa letná ľadová pokrývka Arktídy zmenšila o viac ako o štyri milióny štvorcových kilometrov. Skutočnosť nasvedčuje tomu, že Arktída sa otepľuje oveľa rýchlejšie ako regióny kdekolvek inde na Zemi a je jedným z regiónov, kde sú dopady klimatických zmien najdramatickejšie. Preto sa jej vydeľuje zvýšená pozornosť vedcov a svetovej verejnosti, ktorí by chceli ochrániť Arktídu od zmien v dôsledku priamych ekonomických aktivít v Arktíde (nekontrolovateľný rybolov, doprava, ťažba ropy), ktoré by mali byť vykonávané veľmi opatrne, aby sa nezničili krehké a zraniteľné ekosystémy.

### Globálne otepľovanie?

Globálne otepľovanie je problémom, o ktorom sa v súčasnosti hovorí veľmi veľa. Od konca 19. storočia sa priemerné teploty zvýšili o 0,2 až 0,6 °C. Najmä v posledných 25-50 rokoch sa na globálnom otepľovaní podieľa aj činnosť človeka, a to najmä emisiami skleníkových plynov, ako napríklad oxidu uhličitého – CO<sub>2</sub> ([www.hodina-](http://www.hodina-)

zeme.svetelneznecistenie.sk/globalne-oteplovanie). Ak sledujeme množstvo CO<sub>2</sub> v atmosfére, jeho rapidný nárast nastal od začiatku priemyselnej revolúcie. Prirodzené množstvo CO<sub>2</sub> v atmosfére sa odvtedy zvýšilo najmä vinou emisií produkovaných spaľovaním fosilných palív (uhlie, ropa, drevo, plyn) a technologických emisií výrobných procesov. Zvyšovanie koncentrácie atmosférického CO<sub>2</sub> je čiastočne vyvažované oceánmi a vegetáciou, ktoré sú prirodzenými studňami uhlíka. CO<sub>2</sub> je absorbovaný morskými vodami a fotosyntézou rastlín. Preto k zvyšovaniu obsahu CO<sub>2</sub> v atmosfére prispieva aj zmena využitia zemského povrchu, najmä odlesňovanie.

Tvrdenie o ľudskom (antropogénnom) vplyve na klimatické zmeny prostredníctvom produkcie CO<sub>2</sub> je však spochybniteľné, pretože neberie do úvahy iné zdroje klimatického záznamu z posledného tisícročia, kde sa objavuje výrazne teplé obdobie v prvej štvrtine tisícročia (cca 1000-1250) s priemernými teplotami dokonca vyššími ako sú súčasné a následný nástup malej ľadovej doby (cca 1350-1850) súvisiacej so zmenami v slnečnej činnosti a slnečnom magnetickom poli.

Ďalší fakt, na ktorý vedecké štúdie poukazujú, je, že ľudská produkcia CO<sub>2</sub> je v porovnaní s jeho prirodzenými zásobníkmi (najväčším zásobníkom sú oceány) pomerne malá. Aj malé zvýšenie teploty vody v oceánoch – obsahujú 93% všetkého voľného CO<sub>2</sub>, atmosféra len 7% – má za následok uvoľnenie obrovského množstva v nej rozpusteného CO<sub>2</sub> (s rastúcou teplotou vody rozpustnosť plynov vo vode klesá). Pritom doba odozvy oceánskeho tepelného výmenníka na zvýšenie povrchovej teploty je dlhá – odhaduje sa na 800 a viac rokov ([www.hodinazeme.svetelneznecistenie.sk/globalne-oteplovanie](http://www.hodinazeme.svetelneznecistenie.sk/globalne-oteplovanie)).

Celé roky žijeme v tom, že na našej planéte dochádza vplyvom ľudskej činnosti ku globálnemu otepľovaniu. A donedávna aj naozaj dochádzalo. Najnovšie výskumy ale naznačujú pravý opak. Odborníci totiž zistili, že v auguste 2013 ľad, ktorý pokrýva Severný ľadový oceán, sa v porovnaní s augustom 2012 zväčšil až o 60percent ([www.ria.ru/global\\_warming/20131128/](http://www.ria.ru/global_warming/20131128/)). „Otepľovanie, ktorého svedkami sme boli v 80. a 90. rokoch minulého storočia, sa zastavilo a v súčasnosti nastúpil trend ochladzovania. Ten by mal pokračovať najbližších približne pätnásť rokov,“ vysvetlil profesor Anastasios Tsonis z Univerzity vo Winsconsine denníku Daily Mail. Je to naozaj paradoxné, ale príchod „novej doby ľadovej“ môže byť spôsobený globálnym otepľovaním.

Vzhľadom k uvedenému považujeme za potrebné sa zamyslieť nad týmto predpokladom. Ak porovnáme klimatické podmienky českého mesta Praha a kanadského mesta Calgary, ktoré sa rovnako nachádzajú na 50. rovnobežke, spozorujeme, že Praha má klasické mierne podnebie so slnečnými teplými letami a zimami takmer bez snehu, avšak kanadské mesto Calgary má tuhé zimy a chladnejšie letá. Tá istá poloha a taký rozdiel, prečo? Môže za to Golský prúd, „ústredné vykurovanie“ západnej a severnej Európy. Tento teplý driftovej prúd sa začína v Mexickom zálive a ako rieka široká šesťdesiat kilometrov sa popri východnom pobreží USA a Grónsku napokon dostane až k Európe. Obrovské masy teplej vody prinášajú so sebou energiu, ktorú by muselo vyrobiť vyše milióna jadrových elektrární, a vďaka nej aj v Škandinávii môžu pestovať obilie a za polárnym kruhom nezamrzajú prístavy. Golský prúd ovplyvňuje klímu v celej Európe a predstava, že by sa odrazu „vypol“, straší mnohých klimatológov.

Pri svojej ceste k Európe sa Golský prúd stretáva so silným protivníkom – Labradorským prúdom, ktorého studené vody putujú zo severu na juh. Miesto, kde sa tieto prúdy zrážajú, je preslávené nebezpečnými vírmi a búrlivým počasím. Vďaka tomu, že studená voda je ťažšia, Labradorský prúd podpláva Golský a všetko je v ideálnej rovnováhe. Zatiaľ. Narušiť ju môžu obrovské masy sladkej vody z topiaceho sa grón-

skeho ľadovca. Sladká voda zriedi slanú vodu Labradorského prúdu a ten už nepodpláva Golský, ale sa s ním priamo zrazi, čím môže prísť k jeho oslabeniu alebo dokonca zrušeniu.

Ak sme za posledných pár rokov zachytili poplašné zvesti, že v dôsledku globálneho otepľovania sa extrémne rýchlo topí grónsky ľadovec, či dokonca správu, že vedci z britského Národného oceánografického centra zistili, že Golský prúd „tečie“ o tridsať percent pomalšie ako pred polstoročím, na svoj sen o mandarínkach vypestovaných vo vlastnej záhrade môžeme zrejme zabudnúť. Niečo podobné sa podľa vedcov vraj stalo už pred 12 800 rokmi, keď sa do severného Atlantiku vylialo obrovské množstvo sladkej vody z ľadovcového jazera Agassiz, ktorého brehy sa pretrhli. Jazero malo rozlohu ako Veľká Británia a následky boli obrovské – znížila sa slanosť vody v Golskom prúde, čo malo vplyv na jej hustotu, a nasledoval jeho kolaps. „Ústredné kúrenie“ prestalo fungovať, zmenilo sa podnebie, v dôsledku čoho sa napríklad Veľká Británia premenila na Sibír a arktické ľadovce doplávali až k Portugalsku. Nastúpila tzv. neskorá doba ľadová a trvalo niekoľko tisíc rokov, kým opäť zvíťazilo oteplenie, ktoré trvá až dodnes ([www.tech.sme.sk/c/6506715/globalne-oteplovanie-moze-priniest-dobu-ladovu](http://www.tech.sme.sk/c/6506715/globalne-oteplovanie-moze-priniest-dobu-ladovu)).

Týmto scenárom strašia podaktorí klimatológovia už dosť dlho. Predstava, že postupne začne klesať teplota a v priebehu sto či viac rokov príde nová doba ľadová však nie je až taká hrôzostrašná. My ľudia sme predsa prispôsobiví a vynachádzavi a budeme mať dosť času na prípravu, aby sme to zvládli. Seriózni klimatológovia sa pri otázke o globálnom otepľovaní zatvária zväčša opatrne. Vplyvov, ktoré ovládajú a menia podnebie, je toľko, že sa nedá všetko zvaliť len na človeka a jeho aktivity – omnoho väčší vplyv má napríklad snečná aktivita alebo sopečné erupcie. Skôr hovoria o teplotných výkyvoch a pripúšťajú, že za posledných sto rokov prišlo k miernemu otepleniu (v priemere o 0,6 °C), na ktoré môže mať čiastočne vplyv aj človek.

Dá sa globálnemu otepľovaniu, a teda aj nástupu „novej doby ľadovej“ nejako zabrániť? Či už majú ľudia na zmenu klímy vplyv väčší, menší či žiadny, faktom je, že dochádza k zmenám a nikto nevie odhadnúť ich dosah. Je zbytočné hádať sa, kto za to môže, dôležitejšie je konať – a nejde o znižovanie emisií, ale o vytvorenie takého civilizačného modelu, ktorý umožní ľuďom prežiť aj tie najhoršie zmeny klímy (tzv. climate-proof civilization), ako aj zachovať priaznivý ekosystém našej planéty Zeme pre nasledujúce generácie. Tu sa celkom hodí postoj bývalého českého prezidenta, ktorý 24. septembra 2007 na pôde Valného zhromaždenia OSN predstavil svoj odmietavý názor na zmeny klímy: „Nie som úplným zástancom ani jednej teórie, ale môj názor je, že človek nedokáže zmeniť ani zastaviť v globálnom meradle zmenu klímy. Ale verím tomu, že každý z nás dokáže zmeniť svoje správanie k životnému prostrediu, v ktorom žije. To znamená, že každý z nás môže prispieť k zlepšeniu životného prostredia vo svojom okolí a čím bude takýchto jednotlivcov viac, tým bude naše životné prostredie zdravšie a krajšie.“ ([www.sme.sk/c/3503012/klaus-nebojme-sa-oteplovania](http://www.sme.sk/c/3503012/klaus-nebojme-sa-oteplovania)).

V súčasnosti má najdrsnejšie a najchladnejšie podnebie na Zemi Antarktída. Okolo južného pólu je polárne podnebie. Antarktída môže byť klasifikovaná ako púšť, lebo tu spadne ročne 7 mm zrážok v podobe vody. Kontinent je najväčšou zásobárňou pitnej vody na svete. Keby sa však všetok ľad roztopil, voda morí a oceánov by zaliala 10% terajšej súše. Také Holandsko by zmizlo pod vodnou hladinou. Možno je to symbolické, že varovanie nad ohrozením života na našej planéte prichádza z oblasti, kde je života tak málo. Veď až na mikroorganizmy, machy, lišajníky, tri druhy kvitnúcich rastlín, tučniaky a tulene tu prakticky iný život neexistuje.

## Súčasn<sup>é</sup> zmeny v Arktíde

Po druhej svetovej vojne sa s využitím nových vedeckých a technických výdobytkov umožnilo získať o Arktíde nové poznatky, napríklad Nansenove skúsenosti o unášaní lodí ľadovými kryhami v Severnom ľadovom oceáne. Na tomto princípe boli vytvorené aj výskumné stanice na pohybujúcich ľadových kryhách. Sovietsky zväz takto začiatkom roku 1948 začal pravidelný vedecký prieskum zo vzduchu, pristávajúc na ľade aspoň na pár hodín, tak vznikli viaceré pohyblivé vedecké stanice, na ktorých merali teploty, magnetizmus a gravitačnú silu. Jedna z týchto výskumných staníc z roku 1954 sa snažila potvrdiť Nansenovu teóriu na dosiahnutie Severného pólu unášaním na ľade. Výskumná stanica po trojročnej plavbe po Arktickom oceáne dosiahla bod iba 13 km vzdialený od Severného pólu. Rovnako Američania v roku 1952 založili výskumnú stanicu na odlomenej ľadovej kryhe a bola 25 rokov unášaná v Severnom ľadovom oceáne.

Rok 2000 bol rokom prelomovým, lebo sa po prvýkrát začal vydávať Arktický meteorologický a klimatický atlas, zostavený z poznatkov USA, Ruska a iných krajín. Atlas sa využíva na praktické predpovede polárnych podmienok. Doba satelitov priniesla ďalšie výhody pri získavaní pravidelných obrazov o momentálnych ľadových podmienkach v Severnom ľadovom oceáne. Kanadská vláda išla dokonca tak ďaleko, že začala vydávať atlasy, ako aj pravidelné mapy znázorňujúce momentálne ľadové podmienky. Mnohé sú dostupné i na internete. Americká ponorka Nautilus využila pod ľadom sonárny skener na lepšie zmapovanie dna mora, a tak v roku 1958 bola zhotovená prvá obrysová mapa Arktídy. S rozvojom moderných systémov, ako napríklad sonáru na dlhšie vzdialenosti, mnohoúčelového sonaru, podmorského skenera sa zdokonalilo a spresnilo topografické skúmanie. Novšie vedecké prieskumy dokazujú, že práve oblasť Arktídy sa pod vplyvom globálneho otepľovania otepľuje rýchlejšie ako ostatné časti Zeme. Západné vetry, vznikajúce osciláciou atmosférického tlaku, zvyšujú priemerné teploty. Permafrost – trvale zamrznutá pôda sa každým rokom roztápa priemerne o 20cm.

Zmena klímy má na Arktídu väčší vplyv, než inde na svete. Teploty v Arktíde stúpajú dvakrát rýchlejšie ako globálny priemer za posledných 50 rokov. V rámci prieskumu Catlin Arctic Survey sa na jar 2009 skúmala ľadová pokrývka v dĺžke viac ako 450 km pozdĺž Beaufortovho mora severnom hrebeni Arktídy. Ľad bol v priemere cca dva metre hlboký a starý len jeden rok. Starší, hrubší a stabilnejší morský ľad sa stráca. V roku 2008 boli lodné trasy cez Arktídu na severozápade a severovýchode v lete krátku dobu splavné čínom po prvýkrát, odkedy sa začali robiť záznamy.

Tieto vplyvy ohrozujú krehkú sieť arktických ekosystémov, ktoré sa už rýchlo menia. Obavy vyvoláva hlavne morský ľad v Arktíde. Ľad a more pod ním sú domovom bohatého života, ktorý je ohrozený globálnym otepľovaním. Ľadové medvede sú vyhladované, pretože ľad nachádzajúci sa najbližšie k moru, ktorý je obľúbeným miestom oddychu tuleňov, je príliš tenký, aby ich udržal. Migrujúce vtáky, ktoré trávia leto v Arktíde, premeškajú najhojnejšie obdobie jarného rozkvetu, pretože k nemu dochádza o tri týždne skôr – pred ich priletom.

Z hľadiska geografickej polohy a významu sa Arktída mnohým z nás môže zdať veľmi vzdialená. Región však zohráva dôležitú úlohu pri regulácii svetovej klímy. Ak zmena klímy bude pokračovať predpovedaným tempom, pre nás všetkých to bude mať závažné dôsledky.

Topiaci sa arktický ľad a ľadovce otvoria ľuďom nové oblasti na ťažbu. Je možné, že v nadchádzajúcich desaťročiach dôjde k nárastu mnohých hospodárskych činností v

---

Arktíde. Ryby sa po ústupe ľadu budú loviť severnejšie, z arktických zdrojov sa bude ťažiť ropa a najmä plyn, cestovný ruch sa už rozširuje, pravdepodobne vzrastie preprava tovaru spolu s exportom z arktických zdrojov.

Otvorenejšia voda a tenší ľad umožnia medzikontinentálnu dopravu tovaru, čo si bude vyžadovať stavbu lodí a rozvoj infraštruktúry. Pravdepodobne by sa mala zvýšiť aj ťažba nerastných látok, dreva a iných zdrojov. Jednotlivé arktické národy by sa mohli začať navzájom pretekať v tom, kto bude kontrolovať zdroje, územie a plavebné trasy. Dôležitou výzvou je stanovenie rovnováhy medzi potenciálom, ktorý teplejšia Arktída ponúka, voči rizikám (napr. ropné škvrny a vplyvy na životné prostredie), čo si vyžaduje zmeny spôsobu spravovania Arktídy.

V Arktíde máme ešte šancu ochrániť jedinečné prostredie. Súčasný systém jej riadenia je fragmentovaný. Aj keď sa na Arktídu vzťahuje celý rad medzinárodných zmlúv, neboli špecificky pripravené pre tento región a ich uplatňovanie a presadzovanie je nerovnomerné, dokonca aj medzi arktickými štátmi. V novembri 2008 Európska komisia predložila dokument, v ktorom sa uvádzajú záujmy EÚ v regióne a navrhuje sa súbor opatrení pre členské štáty a inštitúcie EÚ. Je to prvý krok smerom k integrovanej politike EÚ pre arktickú oblasť. Hlavnými cieľmi EÚ sú: ochrana a zachovanie Arktídy spolu s jej obyvateľmi, podpora udržateľného využívania zdrojov, celostné riadenie ekosystému Arktídy.

### **Záver**

Klimatické zmeny sú realitou, ktorá sa netýka len budúcnosti, ale je vážnym problémom aj súčasnosti. Priemerná teplota na Zemi stúpa, zvyšuje sa početnosť a sila hurikánov, tropických búrok a cyklónov, pribúdajú záplavové obdobia, posúvajú sa klimatické pásma, ubúda výška snehovej pokrývky, extrémnou rýchlosťou sa topia ľadovce a pribúdajú dlhé obdobia tepla a sucha.

Podľa existujúcich výsledkov analýz empirických údajov severný pól a južný pól zohrávajú rozhodujúcu úlohu v regulácii zemskej klímy – fungujú ako systém chladenia. Menšia snehová pokrývka spôsobí, že Zem bude absorbovať viac tepla zo slnka a dôjde k posunu morských prúdov. Severný ľadový oceán, zmes roztopenej sladkej vody a morskej vody, ovplyvňuje morské prúdy na celej zeme. Niektorí vedci sa domnievajú, že príliš veľa roztopenej sladkej vody by skutočne mohlo „vypnúť“ niektoré z týchto morských prúdov, ktoré zohrávajú zásadnú úlohu v klíme nachádzajúcej sa južnejšie.

Klimatické zmeny sú spojené s množstvom nejasností. Ide o príliš zložitý fenomén z oblasti teórie chaosu. Súčasná teória o globálnom otepľovaní spája skeptický predpoklad, že ak dochádza k otepľovaniu planéty, tak antropogénny faktor nie je rozhodujúci. Politické tlaky budia podozrenia a vyvolávajú otázky. Stretávame sa s názormi, že vplyvné politické sily objavili ďalší nástroj manipulácie. Niektorí politici usilovne pracujú na využití strachu z globálneho otepľovania, aby získali moc a dokonca vytvorili globálnu vládu. Rôzne podnikateľské subjekty v súvislosti s reklamovaným otepľovaním vytušili výhodné obchody, aby sa obohatili. Akademikom, resp. vedcom zaoberajúcim sa klimatológiou sa odkrýva široký priestor na ďalšie rozpracovanie existujúcich či objavenie nových teórií. Existujúca hypotéza, že Zem sa vďaka súčasnému otepľovaniu nakoniec začne ochladzovať a nastane ďalšia doba ľadová. Niektorí astrofyzici vidia za otepľovaním blížiacu sa planétu Nibiru. Rudolf Schuster vo svojich 7 publikáciách: Churchillské ľadové medvede, V krajine ľadových medvedov, Ľadová krása Grónska, Farby Islandu, Aljaška, Kamčatka a Deň na Južnom póle zastáva ná-

---

zor, že klimatické zmeny prebiehali na našej planéte neustále v cykloch, pričom doba ľudského života predstavuje krátke obdobie na to, aby boli spozorované a zaznamenané. Viacerí odborníci zastávajú názor, že je takmer nemožné stanoviť podiel všetkých faktorov ovplyvňujúcich ich urýchlenie či spomalenie, avšak neustále pozorovania teplotných zmien spolu s činiteľmi umožňujú výskumníkom analyzovať a modelovať pravdepodobnostné odhady ich budúceho vývoja. Včasné varovanie umožní ľuďom prežiť aj tie najhoršie zmeny klímy ako aj zachovať priaznivý ekosystém našej planéty pre nasledujúce generácie.

### Literatúra

1. SCHUSTER, R.: Churchillské ľadové medvede. Košice : Press Print, 2009. 978-80-89084-24-1
2. SCHUSTER, R.: V krajine ľadových medveďov. Košice : Press Print, 2007. 978-80-89084-29-6
3. SCHUSTER, R.: Ľadová krása Grónska. Košice : Press Print, 2010. 978-80-89084-30-2
4. SCHUSTER, R.: Farby Islandu. Košice : Press Print, 2009. ISBN 978-80-8908-23-4
5. SCHUSTER, R.: Aljaška. Košice : Press Print, 2006. ISBN 80-89084-16-8
6. SCHUSTER, R.: Kamčatka. Košice : Press Print, 2009. ISBN 978-80-8908-34-0
7. SCHUSTER, R.: Deň na Južnom póle. Košice : Press Print, 2012. ISBN 80-89084-35-7
8. [www.ria.ru/global\\_warming/20131128/980382081.html#ixzz2ncksrJF5](http://www.ria.ru/global_warming/20131128/980382081.html#ixzz2ncksrJF5)
9. [www.topky.sk/cl/13/1361084/Ziadne-otepovanie-nastalo-globalne-ochladzovanie](http://www.topky.sk/cl/13/1361084/Ziadne-otepovanie-nastalo-globalne-ochladzovanie)
10. [www.tech.sme.sk/c/6506715/globalne-otepovanie-moze-priniest-dobu-ladovu.html](http://www.tech.sme.sk/c/6506715/globalne-otepovanie-moze-priniest-dobu-ladovu.html)

## РЕАЛІЗАЦІЯ «ТРИКУТНИКУ ЗНАЬ» ЯК СТРАТЕГІЯ РОЗВИТКУ ЄВРОПЕЙСЬКОЇ ОСВІТИ

*Бутурлакiна Т.О.,*

*кандидат економічних наук, доцент,*

*доцент кафедри фінансів і банківської справи*

*Інститут економіки та міжнародних відносин ДВНЗ «УжНУ»*

*(м. Ужгород, Україна)*

*In the article deals with the basic concept of modern European education policy and strategic documents that regulate it. Particular attention is paid to the basis of sustainable economic growth, consistent with the principles of the European Union - "knowledge triangle" that is based on strengthening the cooperation of education, innovation and research. These issues are highlighted in the actual angle of strengthening Eurointegration processes in Ukraine, in the context of the national higher education reform and the role of research universities in this process.*

**Keywords:** *"knowledge triangle", higher education, innovation, research, European development strategy "Europe 2020", smart development, knowledge economy, research university.*

**Постановка проблеми.** В сучасному світовому науково-освітньому просторі відбуваються принципові зміни, пов'язані з об'єктивними процесами глобалізації, інформатизації, зростанням конкуренції на ринку освітніх послуг. Проблема інтеграції вітчизняної вищої освіти в європейський та міжнародний освітній простір є складною і багатогранною, але значною мірою пов'язаною з необхідністю забезпечення конкурентоздатного, якісного освітнього, науково-дослідного, інтелектуального продукту, що відповідає міжнародним стандартам і може бути комерціалізованим.

Сучасний стан вітчизняної інфраструктури інноваційної діяльності, що існує на базі вищих освітніх закладів, зокрема університетів, свідчить про її недосконалість, нерозвиненій механізми комерціалізації знань і технологій, «відірваність» освіти і науки від потреб і очікувань реального сектору, ринку праці, суспільства в цілому. Сучасні ж тенденції європейської освіти і науково-дослідного простору вимагають активізації цих процесів, оскільки безпосереднє генерування ідей, знань і технологій, їх вдосконалення і комерціалізація відбуваються лише при реалізації взаємодії університетів, науково-дослідних установ та бізнесу. При цьому кричущим залишається той факт, що освітній і науково-дослідний потенціал українських вишів є надзвичайно високим і визнаним у світі, однак відсутність дієвих механізмів його реалізації на вітчизняних теренах обумовлює «відтік» висококласного людського капіталу.

Окреслені проблеми набувають особливого значення з огляду на посилення євроінтеграційних процесів в Україні, з нагоди підписання Угоди про Асоціацію Україна — ЄС, однією із складових якої є відповідність і співмірність навчальних освітніх програм вітчизняних вишів і європейських, залучення українських вчених до європейського дослідницького простору, українські дипломи і кваліфікації допуску до роботи визначатимуться у ЄС тощо, тобто важливим критерієм є забезпечення виконання європейський освітніх стандартів у вітчизняних умовах.

**Аналіз останніх досліджень і публікацій.** За останні роки вітчизняними науковцями все активніше досліджуються проблеми інтеграції вітчизняної вищої

освіти і науки у світовий і європейський простір, адаптації до міжнародних освітніх стандартів, критеріїв оцінювання якості, сертифікації освітніх послуг, вдосконалення менеджменту науково-дослідних і освітніх закладів тощо. Багато вчених наголошують на посиленні ролі університетів у побудові якісної інноваційної моделі вищої освіти. Як зазначає М.П. Федоров, постіндустріальна економіка, заснована на знаннях, ставить перед університетом триєдине завдання, що включає підготовку спеціалістів, проведення наукових досліджень та комерціалізацію результатів НДР [1, с.26]. Більшість дослідників визнають, що сьогодні університет вже не обмежується статичними функціями вищої школи і наукових досліджень, а виступає складною динамічною багатофункціональною структурою, що здійснює освітянську, наукову, інноваційну діяльність, формуючи реальний внесок у соціально-економічний розвиток регіону і держави в цілому [2, с.20].

Однак, не зважаючи на гостру актуальність проблеми, багато питань все ще залишаються не вирішеними і потребують подальших досліджень, зокрема визначення реальних механізмів і моделей реалізації ефективної взаємодії освіти, науки і інновацій.

**Постановка завдання.** Метою статті є пошук можливих шляхів визначення реальних механізмів і моделей реалізації ефективної взаємодії освіти, науки і інновацій з огляду на інтеграцію у світовий і європейський науково-освітній простір. Основними завданнями відповідно до поставленої мети є дослідження сучасної концепції європейської освіти і стратегічних документів, що їх регламентують, визначення перспектив і шляхів реалізації ефективної взаємодії освіти, науки і інновацій та оцінка ролі дослідницьких університетів в цьому процесі.

**Виклад основного матеріалу дослідження.** Якість освіти є основою забезпечення як і підвищення якості життя, а освітнє суспільство розглядається сьогодні як головний механізм відтворення суспільного інтелекту є важливою умовою стійкого суспільного розвитку XXI століття.

У посткризових умовах «стабільної» стагнації економіки більшості європейських країн проблема оптимізації і підвищення ефективності використання наявних ресурсів, яким є в тому числі людський капітал, з метою забезпечення економічної ефективності і сталого розвитку стала реальним викликом та вимогою сьогодення. З огляду на це у березні 2010 року була затверджена нова європейська концепція – стратегія економічного розвитку на найближчі 10 років «Європа 2020: Стратегія розумного, сталого та загального зростання».

Високий рівень безробіття (особливо молодіжного), повільне економічне зростання, підвищення рівня зовнішнього боргу залишаються актуальними проблемами країн ЄС. І хоча ситуація поступово змінюється на краще, вона все ще залишається нестабільною. Всі ці питання загострюються з огляду на участь ЄС у вирішенні довгострокових світових завдань. На переконання лідерів ЄС, лише спільні дії зможуть забезпечити вихід європейської спільноти з кризи. Стратегія «Європа 2020» розкриває європейську соціально-економічну концепцію XXI століття, що встановлює три основні фактори зміцнення економіки: (1) Розумне зростання: розвиток економіки, що базується на знаннях і інноваціях; (2) Стале зростання: формування економіки, що заснована на обґрунтованому використанні ресурсів, екології та конкуренції; (3) Загальне зростання: сприяння підвищенню рівня зайнятості населення, досягнення соціальної та територіальної узгодженості.

При цьому ЄС ставить перед собою цілком конкретні цілі: 3% ВВП мають бути інвестовані в дослідження і розробки, не менше 40% молоді повинні мати вищу освіту, 75% населення у віці від 20 до 64 років повинні бути працевлашто-

вані [3]. Як відмітив Жозе Мануель Баррозу «...цілі «Європи 2020» амбітні, але досяжні» [4]. Для того, щоб країни-члени змогли адаптувати стратегію «Європа 2020» до своєї конкретної ситуації, ЄС пропонує трансформувати цілі ЄС до своїх національних стратегій. Крім того, цілі не є вичерпними, ЄС ставить перед собою велику кількість завдань під час виконання стратегії. Для прискорення розвитку і забезпечення пріоритетів виділено наступні 7 основних напрямів діяльності – «флагманських ініціатив» (flagship initiatives) [3]:

1. *«Інноваційний Союз»* для поліпшення умов і можливостей фінансування досліджень та інновацій, щоб гарантувати, що інноваційні ідеї будуть використані (комерціалізовані) у товарах і послугах, що сприятиме економічному зростанню і створенню нових робочих місць.

2. *«Рух Молоді»* для посилення результативності освітніх систем і сприяння залученню молодих людей на ринок праці.

3. *«План розвитку цифрових технологій в Європі»* для прискорення повсюдного розвитку високошвидкісного Інтернету і надання можливостей участі у загальному цифровому комерційному просторі для приватних фізичних та юридичних осіб.

4. *«Доцільне використання ресурсів в Європі»*, щоб зробити економічне зростання незалежним від ресурсів, сприяти переходу на економіку з низьким вмістом вуглецю, збільшити використання джерел відновлюваної енергії, провести модернізацію транспортного сектору та забезпечити розумне використання джерел енергії.

5. *«Індустріальна політика, спрямована на глобалізацію»* для поліпшення підприємницького середовища, особливо для середнього та малого бізнесу, для підтримки розвитку потужної і стійкої промислової бази для повсюдної глобалізації.

6. *«План розвитку нових здібностей і збільшення кількості робочих місць»*, щоб забезпечити модернізацію ринків праці, дати людям можливість отримувати нові знання та навички, щоб підвищити можливості працевлаштування, поліпшення співвідношення попиту і пропозиції на ринках праці, включаючи трудову мобільність.

7. *«Європейська політика проти бідності»*, щоб соціальна і територіальна взаємодія була поширена на всій території і досягнення у сфері економічного розвитку та зайнятості населення допомагали знижувати рівень бідності по всьому ЄС.

Розумне зростання в розумінні ЄС означає посилення взаємодії наукових знань, досліджень та інновацій з економічним ростом і розвитком. Цей фактор зміцнення економіки включає в себе підвищення якості освіти, підвищення якості проведення досліджень, підтримка поширення інноваційних технологій і знань, збільшуючи доступ до інформації і технологій спілкування, а також гарантуючи, що інноваційні технології будуть використовуватися в цілях досягнення глобальних соціальних цілей. Дії в цьому напрямі відкривають інноваційні можливості європейських держав, поліпшать результати освітнього процесу, допоможуть у розвитку економічних і соціальних переваг цифрового суспільства. Всі процеси повинні здійснюватися на рівні ЄС, національному, регіональному та місцевих рівнях. Пріоритетними напрямками діяльності при цьому визначено [3] напрям 1-й «Інноваційний Союз» (Innovation Union), завданням якого є «перенацілити» дослідження, розробки та інновації на актуальні основні проблеми суспільства, такі, як зміна клімату, доцільне використання енергії та ресурсів, демографічні проблеми та проблеми охорони здоров'я.

На рівні ЄС Європейська Комісія забезпечує наступні напрями: (1) створення Європейського Простору для Досліджень та Інновацій (ERA – European Research Area), розробку стратегічного плану з досліджень в пріоритетних галузях, посилення співпраці з державами - членами та регіонами ЄС; (2) поліпшення осно-

вних умов для бізнесу та інновацій (створення Єдиного Патентного Бюро ЄС, спеціалізованого Патентного Суду, модернізація загальних положень про авторське право і товарні знаки, збільшення можливості використання захисту інтелектуальної власності малими і середніми підприємствами, прискорення прийняття взаємопов'язаних стандартів); (3) задіяння «Європейських Інноваційних Партнерств» між ЄС та державами - членами ЄС для прискорення розвитку та трансферу технологій, необхідних для досягнення поставлених цілей. Це включає в себе «побудову біо-економічного середовища-2020», «задіяння технологій, щоб сформувати європейське промислове майбутнє», «технології, що дозволяють людям у пенсійному віці незалежно існувати і брати активну участь у житті суспільства» [3]; (4) посилення і подальший розвиток політичних інструментів ЄС з метою підтримки розвитку та інновацій (структурні фонди, фонди підтримки розвитку, рамки програми з дослідження та розробок), включаючи тісну співпрацю з Європейським Інвестиційним Банком, спрощення адміністративних процедур для отримання фінансування, особливо для середніх і малих підприємств і в області стимулюючих інноваційних механізмів; (5) просування наукових партнерств і посилення взаємодії освіти, бізнесу, досліджень та інновацій, підтримка нещодавно створених компаній з розробки інноваційних технологій.

На національному рівні передбачено реформування національних та регіональних систем досліджень, розробок та інновацій; створення і впровадження спільних програм і збільшення кооперації з іншими країнами ЄС з питань фінансування, гарантування трансферу технологій по всьому ЄС; гарантія достатньої підтримки випускників наукових, зокрема прикладних (математичних, фізичних та інженерних) факультетів, зміни навчальних планів відповідно до принципів розвитку творчих здібностей, інновацій та підприємництва; пріоритетний розвиток наукових знань, використовуючи фіскальні (податкові) важелі та інші фінансові інструменти для збільшення інвестування досліджень, розробок та інновацій.

Метою реалізації 2-го напрямку «Рух молоді» є збільшення міжнародної привабливості європейської вищої освіти та підвищення якості освіти та навчання на всіх рівнях в ЄС, поєднуючи разом досконалість і рівність, за допомогою надання тим, що навчаються, і тим, що навчають, можливостей пересування в межах ЄС, поліпшення ситуації у сфері зайнятості молодих фахівців. В цьому напрямі на рівні ЄС Комісія забезпечує впровадження і зміцнення програми ЄС у сферах свободи пересування, навчання в університетах та досліджень, прив'язку цих програм до національних і можливостей держав - членів; проведення плану модернізації вищої освіти (навчальні плани, фінансування і управління); дослідження шляхів просування підприємництва через програми мобільності для молодих професіоналів; підтримку схвалення неформального навчання; запуск в дію загальних принципів зайнятості молоді. На національному рівні держави - члени ЄС реалізують гарантію достатнього інвестування освіти і навчальних систем на всіх рівнях (від дошкільної до вищої); поліпшення показників в сфері освіти в кожному сегменті (дошкільна, початкова, середня, професійна та вища освіта); збільшення відкритості і доступності освітніх систем за допомогою створення національних кваліфікаційних стандартів; поліпшення умов залучення молоді до ринків праці за допомогою прийняття керівних принципів, проведення консультацій та навчання.

В рамках реалізації 6-го напрямку розвитку «Плану розвитку нових здібностей та збільшення кількості робочих місць» передбачено посилити ступінь соціального партнерства, підключити всі можливі служби до вирішення проблем в галузі зайнятості,

зокрема, дати сильний поштовх, що спонукає до вирішення проблем кооперації у сфері освіти та навчання, включаючи в обговорення цих питань всі зацікавлені сторони, а також налагоджувати партнерство між сферами освіти, навчання та зайнятості, зокрема шляхом залучення соціальних партнерств в планування освітніх заходів.

Реалізація 7-го напрямку – «Європейської політики проти бідності» – також передбачає участь науково-дослідних і освітніх закладів у розробці і впровадженні програм підтримки соціальних інновацій для найбільш незахищених верств населення шляхом надання інноваційних технологій у навчанні та освіті.

Європейська стратегія "Європа 2020" має відношення не тільки до держав-членів ЄС і внутрішнього ринку, але повинна служити орієнтиром для держав-кандидатів і сусідів ЄС, які мають вибудовувати свою політику, ґрунтуючись на запропонованих Європою цілях і завданнях.

Отже, стратегія розвитку об'єднаної Європи спрямована на гармонійний розвиток трьох вершин так званого "трикутника знань" (knowledge triangle) – освіти, досліджень та інновацій, що передбачає рішучу підтримку з боку держави та суспільства, а також відповідні рівні стимулювання людської активності у сферах традиційного виробництва знань та конкурентоспроможної продукції [5].

Цей принцип перегукується із концепцією «потрійної спіралі» (Triple Helix) взаємодії між університетами, державою та підприємницьким сектором у рамках сучасної інноваційної системи. Цю концепцію запропонували в 1990-х роках професор Стенфордського університету (США) Генрі Іцковіц та його колега Лойет Лейдесдорф з Амстердама. Підхід Іцковіца ґрунтується на тому, що в сучасному суспільстві ядром інноваційної діяльності виступає університет, що започатковує тісну співпрацю з бізнесом, виконуючи для нього дослідження і створюючи потік ноу-хау з метою постійного вдосконалення продуктів і послуг, що виробляються цим бізнесом. У такій моделі саме університет стає головним центром докладання державних зусиль і ресурсів для розвитку інновацій. Університети такого типу прийнято називати дослідницькими [6, с.12], або, як їх влучно називає Іцковіц, – «підприємницькими» [7]. Звичайно, дослідницький університет зберігає всю академічну складову, але при цьому працює за принципом «трикутника знань» одночасно за трьома взаємопов'язаними напрямками: навчання, наукові дослідження, інноваційне впровадження технологій і виведення їх на ринки (технологічний трансфер).

Деякі дослідники вважають, що у концепції «потрійної спіралі» йдеться про взаємне проникнення та нерозривний зв'язок різних компонентів інноваційної системи, кожен із яких (а не лише університет) відіграє в ній свою специфічну роль. Понад те, концепція «потрійної спіралі» може мати різні модифікації. Наприклад, у деяких країнах державний сектор досліджень та розробок відіграє настільки значну роль, що сама держава виступає регулятором наукової й інноваційної діяльності (відповідно до первісного трактування концепції Triple Helix) та активним «гравцем», поряд із підприємницьким сектором і вищими навчальними закладами. Такий гнучкий підхід до оцінки взаємодії у сфері науки, освіти й інновацій не викликає заперечень у переважній більшості фахівців [8].

Реалізація концепції "трикутника знань" забезпечується на ідеї синергізму (synergy) чи «синергетичного ефекту» – спільної дії для досягнення спільної мети, що заснована на принципі, що ціле являє собою щось більше, ніж сума його частин [9]. Синергізм означає перевищення сукупним результатом суми складаючих його факторів. Так, доходи від спільного використання ресурсів перевищують суму доходів від використання тих же ресурсів окремо. Синергізм в діяльності

---

окремих стратегічних одиниць передбачає пошук ресурсів і можливостей, що доповнюють і зміцнюють їх зусилля з метою добитися більших результатів порівняно з випадком, коли вони діють автономно.

Синергетичний ефект може проявлятися через трансфер технологій, ноу - хау, спільне використання ресурсів, створення переваги при узгодженості строків окремих проєктів, вигреш у якості, зростання довіри споживачів до кінцевого результату. В цілому синергетичні ефекти можна описати трьома змінними: збільшення прибутку в грошовому вираженні; зниження оперативних витрат; зниження потреби в інвестиціях [9]. Всі змінні нерозривно пов'язані з часом. Тому четвертим синергетичним ефектом можна вважати прискорення змін цих змінних.

Таким чином саме синергізм «трикутника знань» дозволяє найбільш ефективно забезпечити взаємодію освіти, науки та інновацій, отримуючи ефективний результат у вигляді розвитку інноваційної інфраструктури, механізмів і моделей її реалізації, підвищення якості освітніх послуг, їх конкурентоздатності, максимізації продуктивності розробок і досліджень, їх комерціалізації, забезпечення додаткових надходжень (прибутку) від реалізації об'єктів інтелектуальної власності (інтелектуальних продуктів) для університетів, освітніх і науково-дослідних установ, трансферу технологій тощо.

Надзвичайно важлива роль в цьому процесі належить університетам, зокрема не просто класичним академічним установам, а сучасним дослідницьким університетам з розвинутою інноваційною інфраструктурою. Місією дослідницьких університетів є підготовка якісного людського капіталу через використання в навчанні передових наукових міждисциплінарних досліджень, створення цілісного процесу навчання відповідно до «трикутника знань». Це передбачає посилення фундаментальної складової в навчанні та наукових дослідженнях, поширення мультидисциплінарності, відкритість та мобільність систем навчання, підвищення статусу окремих дисциплін тощо [5]; виховання, розвиток та підтримку креативної складової особистості дослідника-науковця-підприємця.

Тут також слід відмітити, що одним із важливих і необхідних критеріїв реалізації «трикутника знань» як стратегічного напрямку розвитку європейської освіти є забезпечення відкритості і обміну знаннями, як наслідок реалізації відкритості та мобільності систем навчання. Європейські експерти проголосили цей критерій «свободи пересування знань» як «п'яту свободу» («fifth freedom») [10] – в продовження переліку основоположних європейських цінностей, «чотирьох свобод ЄС», якими визнані спільний ринок, вільне пересування, проживання та зайнятість громадян. Ініціативи, спрямовані на реалізацію «п'ятої свободи» та розвиток Європейського Простору для Досліджень та Інновацій (ERA), мають за мету полегшення таких обмінів через кордони.

Розвиток «відкритих інновацій» відображає той факт, що самотійно бізнесу і компаніям все складніше «дозволити собі» власні дослідження і розробки. Вони повинні використовувати знання і технології, розроблені університетами та дослідницькими центрами. Крім того, вони часто потребують співпраці з іншими компаніями, у тому числі з конкурентами. В пошуках ідей, рішень, технологій і кращих партнерів компанії повинні дивитися за межі національних кордонів. Деякі ініціативи сформовані спільним розумінням різними учасниками наукових досліджень й інновацій (великими фірмами, малими і середніми підприємствами, університетами, науковими центрами і т.д.) потребу підтримки їх співпраці на всій території ЄС і за межами. Наприклад, ініціатива з трансферу знань та інтелекту-

альної власності або Європейські технологічні платформи [11], які привносять разом учасники з усієї Європи у конкретних галузях і технологіях.

Транснаціональне науково-дослідне співробітництво також підтримується програмами фінансування, зокрема Рамкової Програми ЄС. Вони підтримують велику кількість транснаціональних проектів, досліджень, великомасштабних ініціатив, які об'єднують ресурси по всій Європі та за її межами навколо спільних цілей. Наприклад, спільні технологічні ініціативи, що об'єднують приватне і державне фінансування, дослідників з компанії і університетів для вирішення складних технологічних завдань [12]. Участь малих і середніх підприємств в реалізації основної мети ініціатив доповнюють Рамкову програму конкурентоспроможності та інновацій (Competitiveness and Innovation Framework Programme - CIP) Рамкової Програми ЄС, що підтримує інноваційну діяльність (у тому числі еко-інновації) [12], забезпечуючи кращий доступ до фінансування та надає послуги з підтримки бізнесу в регіонах.

Досвід України свідчить, що реалізація «трикутника знань» у вітчизняних умовах стає реальною об'єктивною вимогою сьогодення. Впродовж багатьох десятиліть вищі навчальні заклади в нашій країні формувалися виключно як інституції навчання, а не організації для проведення наукових досліджень і їх комерціалізації. Перетворення в науковій сфері у відриві від перетворень в економіці не мають сенсу [13].

Міністерство освіти і науки ставить перед ВНЗ завдання: усі прикладні дослідження обов'язково мають закінчувалися комерціалізацією – або ліцензійною угодою, або господарськими відносинами, які б передбачали виконання тих чи інших робіт і давали б змогу університетам заробляти кошти. Високі результати комерціалізації демонструють переважно заклади, в яких приблизно 30% – фундаментальні дослідження, решта – прикладні [13].

Звичайно, в реалізації зазначених вимог особливого значення набувають університети, що мають статус дослідницьких (самоврядних), яких в Україні є 14 [13], більшість серед яких політехнічні вузи Києва, Харкова, Львова, Дніпропетровська, Луганська, Острога. Дослідницький університет - національний вищий навчальний заклад, що має вагомі наукові здобутки, провадить дослідницьку й інноваційну діяльність, забезпечує інтеграцію освіти та науки з виробництвом, бере участь у реалізації міжнародних проектів і програм. Статус дослідницького надається вузові з метою підвищення його ролі як центру освіти і науки, підготовки висококваліфікованих наукових і науково-педагогічних кадрів, упровадження в практику наукових досягнень, реалізації спільних програм за пріоритетними напрямками досліджень для розв'язання важливих соціально-економічних завдань у різних галузях економіки.

Позитивна вітчизняна практика свідчить про можливості реалізації європейської концепції «трикутника знань» на базі вузів і їх співпраці із підприємствами і бізнесом незважаючи на системні проблеми трансформації. Крім діяльності дослідницьких університетів в Україні існує успішний досвід функціонування наукових парків при університетах, які на основі спільних інтересів учасників об'єднують іноземні та українські компанії, наукові робочі групи і лабораторії, що створюють для них потік конкурентоспроможних ноу-хау, інженерно-технічні факультети, що готують для компаній високоякісний персонал, венчурні та інвестиційні фонди, які виступають інвесторами стартап-проектів (start-up projects). До роботи наукових парків залучається дедалі більше студентів, які не лише працюють у їх компаніях, але й створюють у структурі бізнес-інкубаторів власні маленькі компанії для виведення на ринок своїх винаходів і проектів - інновацій.

Окрім позитивних зрушень на загальнодержавному рівні, слід відмітити і позитивний власний досвід у цій сфері. ДВНЗ «УжНУ» має суттєві напрацювання

в напрямі реалізації загальноєвропейської концепції «трикутника знань» щодо гармонізації взаємодії освіти, досліджень і інновацій, підвищення ефективності співпраці університету, підприємств і бізнесу в регіоні, забезпечення якості освітніх послуг і їх наближення до європейських стандартів. ДВНЗ «УжНУ» має вагомий науковий здобуток, провадить дослідницьку й інноваційну діяльність, забезпечує інтеграцію освіти та науки з виробництвом, бере участь у реалізації міжнародних проектів і програм. ДВНЗ «УжНУ» активно працює над реалізацією інноваційної стратегії розвитку і здобуття статусу дослідницького університету.

Показники говорять за себе. Так, згідно з рейтингом МОН України за 2013 рік, ДВНЗ «УжНУ» входить до числа 12 найпотужніших університетів України, є членом Асоціації університетів Карпатського регіону (ACRU), яка входить до Асоціації європейських університетів (EUA) і Міжнародної асоціації університетів (IAU). Згідно з даними міжнародних наукометричних баз, ДВНЗ «УжНУ» стабільно входить у десятку провідних наукових центрів України [14].

Серед освітніх пріоритетів університету всебічна самореалізація студентів, підготовка висококваліфікованих кадрів для загальноєвропейського ринку праці. На всіх напрямках і спеціальностях усіх років навчання впроваджується інноваційна триада: поглиблене вивчення іноземних мов, якісне засвоєння інформаційних технологій, інтенсивні різнорівневі міжнародні зв'язки. В університеті поглиблено вивчається 9 мов (українська, англійська, німецька, французька, російська, угорська, румунська, словацька, чеська). Жоден університет Центральної Європи не проявляє таку послідовну і системну зацікавленість до мов сусідніх народів [14].

ДВНЗ «УжНУ» реалізує стратегію інтеграції у світовий і європейський освітній простір, забезпечуючи активну міжнародну співпрацю, першочергово розв'язує три завдання: зростання чисельності іноземних студентів, розвиток програми «подвійних дипломів», збільшення обсягу грантів, залучених у освітньо-дослідницьку і наукову діяльність, модернізацію університету. Університет співпрацює з 70 партнерами з 17 країн, є відповідальним від України за освітньо-наукову взаємодію з Придунайськими країнами. На стадії відкриття навчально-консультативної представництва університету в Угорщині, Румунії, Словаччині, Чехії [14].

З другої половини 2013 року при підтримці Закарпатської обласної ради та адміністрації на базі НДІ засобів аналітичної техніки УжНУ завершиться процес створення наукового парку «Ужгородський національний університет», який визначено базовою організацією інноваційної інфраструктури регіону. Як структурний підрозділ університету науковий парк повинен забезпечити впровадження у виробництво готових наукових розробок, тобто комерціалізацію інноваційного продукту.

В підтвердження реалізації окреслених вище ініціатив ЄС щодо пріоритетів сталого розвитку на основі реалізації «трикутника знань» УжНУ є учасником Української Національної технологічної платформи «Агро-Фуд» в мережі ЄПІ «Іжа для життя», яку Європейська дослідницька Консультативна рада (European Research Advisory Board, EURAB) означила як одну із найважливіших пан'європейських місій або керованих ініціатив, спрямованих на зміцнення потенціалу Європи шляхом інновацій. Призначенням ЄПІ є розробка економічно обґрунтованих програм наукових досліджень та швидке впровадження наукових результатів у практику. Вона функціонує як об'єднання окремих тематичних кластерів (очолюваних експертами-фахівцями в своїх галузях) з організаційними і робочими групами, представниками заінтересованих політичних, наукових і промислових структур (інноваційна інфраструктура); як інструмент зміцнення

інноваційного потенціалу українських малих і середніх підприємств (МСП) та їх ефективності на ближчі роки у РП7 (2011-2013 рр.) та у РП8.

Одним із інструментів реалізації «трикутника знань» на шляху до задекларованих стратегією європейського розвитку напрямів реформування національних та регіональних систем досліджень, розробок та інновацій, створення і впровадження спільних програм і збільшення кооперації з іншими країнами ЄС з питань фінансування, гарантування трансферу технологій, гарантії достатньої підтримки випускників, зміни навчальних планів відповідно до принципів розвитку творчих здібностей, інновацій та підприємництва є реалізація програм TEMPUS в Україні – програм зовнішньої допомоги ЄС, що мають на меті сприяння модернізації системи вищої освіти у країнах-партнерах (країнах-сусідах) ЄС через активізацію співпраці між вишами держав-членів ЄС та країн-партнерів. Наразі ДВНЗ «УжНУ» реалізує два TEMPUS проекти GreenCo (забезпечення вимог і стандартів ЄС щодо використання «зелених» екологічних інформаційних технологій) та INNOLAB. Саме проект TEMPUS INNOLAB передбачає реалізацію пріоритетних напрямів розвитку стратегії «Європа-2020», старетічної рамкової угоди європейської кооперації у сфері освіти та навчання (Strategic Framework for European Cooperation in Education & Training (ET 2020) з метою прийняття нового підходу у вирішенні цієї проблеми, формування «трикутника знань» – зв'язків між освітою, дослідженнями та інноваціями в основні види діяльності університету. Мети буде досягнуто за рахунок розвитку мережі інноваційних лабораторій (одна з яких на базі УжНУ), що стане частиною навчальної програми бакалаврату і регіональних інноваційних екосистем. Інноваційна лабораторія буде концептуально ґрунтуватися на творчому поєднанні відкритих інновацій, навчання і досліджень, безпосереднього залучення практики на підприємствах на основі використання інноваційної веб-платформи. Такий досвід і досягнення мети проекту забезпечать європейські стандарти університетської роботи та стане ще одним кроком на шляху до реалізації стратегічної мети вузу.

Висновки. Експерти Європейського Простору для Досліджень та Інновацій (ERA) висунули слоган: «Європейський науковий простір потребує Європейський простір вищої освіти – і навпаки» [11]. Центральна роль університетів у забезпеченні людськими ресурсами досліджень та інновацій очевидна. Аналогічно університети повинні мати тісні зв'язки з передовими дослідженнями з метою забезпечення високої якості освіти. Тісна взаємодія науково-дослідної та освітньої діяльності в університетах – це те, що надає їм справді унікальної і вирішальної ролі у сучасному суспільстві знань. Саме тому для Європи так важливо мати сучасні університети. У більшості ж країн, як і раніше, існує гостра необхідність вдосконалення організаційно-управлінської системи університетів, надання їм більшої самостійності і відповідальності. Це дозволить університетам розвивати свої власні стратегії, щоб позиціонувати себе на європейському та міжнародному рівнях, а також міцно пов'язати свою діяльність з потребами суспільства та промисловості. У деяких випадках, концентрація та спеціалізація вимагатимуть створення Європейських центрів передового досвіду [11] для конкурентоспроможності в глобальному масштабі. Безпосередня мобільність студентів, аспірантів, дослідників, звичайно, є необхідним доповненням такої еволюції.

В Україні необхідно розвивати взаємодію вузів з іншими секторами науки, бізнесом і компаніями. Існуючі позитивні факти взаємодії вузів із промисловістю та академічними інститутами, кращі практики у цій сфері мають стати при-

кладами для інших. Потрібно заохочувати підприємницьку діяльність студентів, професорів, випускників вузів, розвивати нові форми організації взаємодії вузів, НАН, особливо на регіональному рівні.

### Список використаних джерел

1. Фёдоров М.П. Роль университетов в инновационной экономике /М.П.Фёдоров // Инновации. – 2007. – №2(13). – С. 25-31
2. Совершенна І.О., Бут С.Ю. Шляхи комерціалізації університетських розробок: проблеми і вирішення. – Інноваційна економіка. Всеукраїнський науково-виробничий журнал. – 2009. – № 2 –С. 20 - 23.
3. Europe 2020 Flagship Initiative Innovation Union/ Sec (2010) 1161 [Електронний ресурс] – Режим доступу: <http://www.erisee.org/sites/default/files/EC-Europe%202020%20Flagship%20Initiative%20Innovation%20Union%20SEC%282010%29.pdf>
4. Innovation priorities for Europe – Presentation of J.M. Barroso to the European Council, 04/02/11/ [Електронний ресурс] – Режим доступу: [http://ec.europa.eu/commission\\_2010-2014/president/news/documents/pdf/innovation\\_en.pdf](http://ec.europa.eu/commission_2010-2014/president/news/documents/pdf/innovation_en.pdf)
5. Бахтіна Г.П. Деякі шляхи реалізації стратегії “трикутника знань” в НТУУ “КПІ” [Електронний ресурс] – Режим доступу: <http://kpi.ua/638>
6. Challenges for Research Universities by authors: Roger J. Noll, Linda. R. Cohen, Wesley Cohen, William Rogerson, Albert Teich, Brookings Institution Press, 1998, 217 p.
7. Згуровський М.З. Дослідницькі університети як центри інноваційного розвитку країни / М.З. Згуровський // Київський політехнік. – Суспільство і наука. – 2011. – № 4. [Електронний ресурс] – Режим доступу: <http://kpi.ua/1104-1>
8. Єгоров Ігор. Потрійна спіраль у МОНівській інтерпретації // Міжнародний спільно-політичний тижневик “Дзеркало тижня”. – №28. – 9 серпня. – 2013. [Електронний ресурс] – Режим доступу: [http://gazeta.dt.ua/science/potriyna-spiral-u-monivskiy-interpretaciyi-\\_html](http://gazeta.dt.ua/science/potriyna-spiral-u-monivskiy-interpretaciyi-_html)
9. Арутюнова Д.В. Стратегический менеджмент: учебное пособие. – Таганрог: Изд-во ТТИ ЮФУ, 2010. – 122 с. [Електронний ресурс] – Режим доступу: [http://www.aup.ru/books/m205/3\\_6.htm](http://www.aup.ru/books/m205/3_6.htm)
10. ERA in the Knowledge Trianagle / European Commisiion. European Research Area. 10 September 2012. – [Електронний ресурс] – Режим доступу: [http://ec.europa.eu/research/era/understanding/what/era\\_in\\_the\\_knowledge\\_triangle\\_en.htm](http://ec.europa.eu/research/era/understanding/what/era_in_the_knowledge_triangle_en.htm)
11. European Research Area (ERA) Porogress Report 2013 / European Commisiion. European Research Area [Електронний ресурс] – Режим доступу: [http://ec.europa.eu/research/era/pdf/era\\_progress\\_report2013/era\\_progress\\_report2013.pdf](http://ec.europa.eu/research/era/pdf/era_progress_report2013/era_progress_report2013.pdf)
12. Knowledge and Innovation / METIS Gmbh / European Union, 2009 [Електронний ресурс] – Режим доступу: <http://cor.europa.eu/en/archived/documents/7d784c3f-f33e-4991-9c19-6612dc70cd2a.pdf>
13. Якименко Олександр. Наука передусім повинна працювати на результат // Міжнародний спільно-політичний тижневик “Дзеркало тижня” – №26. – 12 липня. – 2013. [Електронний ресурс] – Режим доступу: [http://gazeta.dt.ua/EDUCATION/nauka-peredusim-povinna-pracuyvati-na-rezultat-\\_html](http://gazeta.dt.ua/EDUCATION/nauka-peredusim-povinna-pracuyvati-na-rezultat-_html)
14. Офіційний веб-сайт Ужгородського національного університету [Електронний ресурс] – Режим доступу: [http://www.uzhnu.edu.ua/uk/cat/university-about\\_us](http://www.uzhnu.edu.ua/uk/cat/university-about_us)

---

**INNOVATIVE ASPECTS OF INTERCULTURAL COMMUNICATION  
IN THE PROCESS OF LEARNING A FOREIGN LANGUAGE  
BY LAW STUDENTS**

**Svitlana Hedz,**

*Ph. D. in Philology, assistant professor,  
Head of Foreign languages department for the humanities*

**Natalia Iatsyshyn,**

*Ph. D. in Pedagogics,  
assistant professor of Foreign languages department for the humanities  
Lesya Ukrainka European national university  
(Kiev, Ukraine)*

*У статті розглянуто головні інноваційні аспекти міжкультурної комунікації у процесі вивчення іноземної мови студентами-юристами. Особлива увага приділяється дослідженню форм міжкультурної комунікації та співпраці між викладачем і студентом. В статті підкреслюються особливості професійної іншомовної комунікації у сучасному багатокультурному світі.*

**Ключові слова:** *інновація, міжкультурна комунікація, іноземна мова, навчальний процес, студенти-юристи, вищий навчальний заклад.*

**Formulation of a research problem.** The topicality of this subject is caused by the extension of international relations of Ukraine and, in particular, by its integration aspirations. The participation in the Bologna process has led to increasing the demand for foreign languages and induced the reforms in the system of training specialists as well as the necessity of generating innovative approaches to learning foreign languages. In this context, the readiness of future lawyers to the intercultural foreign language communication is becoming especially important. In the period of greater integration of different countries and the development of the international economic and cultural relations stressing the role and the process of substantial expansion of professional terminology including the terms of jurisprudential acts, contracts and papers containing specific and indispensable for the present recommendations, requirements and regulations is one of the most significant problems which requires qualified interpretation in the native (Ukrainian) as well as in the foreign languages, particularly, in English.

Thus, the current educational paradigm reflects a new vision of the interconnection of law education and the future communicative activity of the law students. Using the opportunities of the English classes in teaching them the basics of intercultural communication is one of the most important innovative ways of solving the problem that involves achieving coordinated actions with the representatives of another culture.

Analysis of recent publications and researches. Modern researchers, such as K. I. Myzin, consider the comparative linguistic culture studies “a new branch of science of a synthesized type”, which is not completely defined. But today in an increasingly globalized world this method as well as a number of other methods of the investigation of the law language material prove multidimensional character of the interaction of language and culture [1, p. 51].

In this regard, taken into account the multidimensional nature of the problem, the authors of the article “Intercultural communication as a compulsory subject in the Bologna system of study in the higher educational establishments of Ukraine” (I. Y. Nam-

---

akshantska, O. V. Romanova, G. Y. Antonova) [2, p. 41–44] believe that the process of converging and integration of the national educational systems into a single “Bologna space” doesn’t just need but to a great extent, requires obligatory learning of national cultures. This demand is proclaimed by a number of international documents. F. S. Batsevych underlines that for the establishment of the atmosphere of respect and trust among the communicants belonging to different cultures, their thorough knowledge of their own native culture as well as the interlocutor’s culture is of a considerable importance. It contributes to their fruitful intercultural dialogue as one of the forms of “successful communication of the representatives of different cultures and members of different ethnic linguocultural communities” and such a form of intercultural communication is effective in “creating national tolerance” [3, p. 45].

A number of recent publications made by such researchers as I. F. Loschenova [4], S. E. Kirzhner [5], N. V. Kucherenko [6] and others attract special attention. S. E. Kirzhner, emphasizing the importance of knowing the judicial system in the English-speaking countries (the U.S.A. and Great Britain) for establishing skills and proficiency of intercultural communication, considers that the legal culture being a part of the general culture of the representatives of law profession of a certain linguistic society, defines the specific character of the lawyers’ communicative activity [5, p. 89]. In general, most researchers emphasize the importance of this subject and the necessity of its detailed investigation in the current conditions of globalization, internationalization and integration of the modern world.

The purpose of the article is to define the most significant aspects of foreign professional intercultural communication in modern Ukrainian and foreign science. However, the main focus is concentrated on the identifying innovative and the most effective means of learning foreign languages by the future lawyers, among which we highlight such organizational and pedagogical (methodological) methods as target programming of the professional communication, students’ motivation for learning the professional communication in a foreign language and dialogizing their professionally oriented foreign language activity which may be distinguished as the main tasks for achieving the goal of the investigation.

Exposition of the basic material. As the comparative analysis shows, the Ukrainian and foreign (Russian and American) syllabuses single out the following objectives of teaching foreign language in the higher educational establishments: the establishing the communicative competence; thorough study of the culture the language of which is studied. The process of training students for the professional intercultural communication is governed by standard legislative documents (in Ukraine – the Law “On Higher Education”, National programme “Education” (“Ukraine in the 21st century”), the target complex programme “The teacher”; in Russia – “State Educational standard of higher professional education”; in the U.S.A – each state and the universities determine the content of their vocational education. The main forms of training students in foreign language communication are lectures, practical, laboratory classes and individual work. Various teaching and educational methods are used in the process of training students in the foreign language communication.

The standard legislative documents mentioned above have the following things in common: 1) fundamental values of developing communicative abilities and, to a great extent, reflect social interests which are constantly in progress and are rather changeable; 2) the 21st century sets the tasks of collaboration between a teacher and a student, working out common values, forms and content of teaching methods as well as common approaches

---

how to harmonize the teacher's demands with the student's needs; 3) continuity of solving communicative tasks aimed at the development of the student's personality; 4) teachers' and students' orientation on the establishing the appropriate conditions for self-realization of a future lawyer; 5) the teacher's elaboration of his own conception of the student's proficiency in the field of intercultural communication and the ways of its realization.

The international relations of Ukraine cause the need in the specialists who could communicate in the foreign languages on the professional topics, i. e. the specialists who could successfully interact with their foreign colleagues. Having a good command of English is especially important for modern lawyers as Ukraine cooperates with a number of European institutions where this language is the official language of the international communication. It is proclaimed by very many interrelated international law documents, signed, first of all, by the states – members of the United Nations Security Council as well as the country-members of the European Union which determine the principles and conditions of the ensuring the independent state status of Ukraine, its political sovereignty and territorial integrity, etc [7, p. 693].

The contemporary tendencies in the foreign language methodology indicate that the effective learning of foreign language communication is impossible without a cultural dialogue and the knowledge of the communicative peculiarities of the representatives of different countries. We agree with the point of view of S. E. Kirzhner who states that the main purpose of learning a foreign language in the context of the dialogue between different cultures is to prepare the students for the active cooperation in today's multicultural world by means of a foreign language they learn [5, p. 88]. Thus, in the process of teaching professional intercultural communication English should not be regarded as an object of study, but rather as a means of sharing the important professional information among the experts. According to the "Law Encyclopedia" only on the territory of the EU member states there are more than sixty international law organizations where English is spoken [7, p. 642–699].

In terms of comparison this example is not in favour of Ukraine because lexical and terminological possibilities of the Ukrainian language as the only official language don't have clearly defined rules about the communicative norms which should be used in the field of law theory as well as in law practice. From the point of view of law linguistics – the newest branch of linguistics, we should talk about those problematic issues which should be taken into consideration in the presentation of some of the articles on the Ukrainian legislation. In this case a specific language policy of law involves, on the one hand, the expansion and improvement of the law terminology system of the Ukrainian language which should be based on its own lexico-terminological foundation and, on the other hand, it involves the necessity to use a modified system of the Ukrainian terminology connected with the international system of law. In such a system there are elements taken from other languages, internationalisms, Slavonic names and other new language borrowings that penetrated into the Ukrainian language as a result of integration, internationalization and globalization of the modern world.

Thus, in the course of the formation of the lexico-terminological foundations of the communicative activity of the future lawyers it is essential to use the information about the political structure of the country, the peculiarities of functioning the judicial branch of power, trends in the development of different law branches and institutions (constitutional, municipal, administrative, civil law and others) and the specific character of responsibilities of different representatives of law profession. For example, in Great Britain the consideration of complicated criminal cases is held in a higher court (Crown Court) while less complicated cases are handled in lower courts (Magisters' Courts). In the U.S.A the majority of

---

everyday controversial cases (family, household, etc) are considered in state courts (State Courts), but some of the more serious cases are sent to the federal courts (Federal Courts).

A similar comparison can be made in other areas of law practice. Thus, the characteristic feature of the English system of law is the work of certain types of lawyers: solicitors who prepare their clients' cases to the trial and barristers who directly present the people's interests in court. Meanwhile, in Ukraine and in the United States such division doesn't exist. In these countries barristers participate in court proceedings. Another example of communicative terminological differences between English, American and Ukrainian judicature that should be emphasized to the law students learning the relevant topics in English is the crucial role of jury in the English-speaking countries, while in the Ukrainian legal system it is not widespread. It's no wonder that one of the conditions of signing the Agreement about the Association of Ukraine in the European Union (November, 2013) is a judicial reform, the lack of selective justice, the development of the jury and other innovations of European and world jurisprudence.

Under conditions of reforming the law system the tasks of lawyers, linguists and foreign language teachers are: 1) to examine the law standards in order to find out if they are still functioning; 2) to provide the correct authentic text of law standards in writing. In our opinion, it would be good to involve law students into this kind of work. Besides, it is very important to achieve accuracy, clarity and simplicity of presentation of law standards to ensure a correct use of law terminology.

Thus, the possibilities of improving the knowledge of students about the law systems of the countries the language of which they study can greatly be expanded by mastering the essence and spelling of the mostly common used foreign language law terminology. In this process the following aspects should be distinguished:

1. Knowledge of the legal system of the English-speaking countries is of great importance for the developing in future lawyers professional skills in intercultural communication.

2. Legal culture of a country, being a constituent part of a common culture of the representatives of law profession living in a certain society, determines the specific features of their professional communication.

3. The legal systems of the U.S.A and Great Britain have many common features because they belong to the same Anglo-Saxon law family, within which the system of precedents exists. As for the Ukrainian legal system, it belongs to the Romance-Germanic family and is completely different from the American and British one because law questions are solved in accordance with the codified law standards [8, p. 237–238].

4. The differences in the legal systems of different countries influence both verbal and nonverbal behavior of lawyers in the course of their professional communication. The legal dialogue between the country of a native language and the country, the language of which is studied, is determining and should be an integral part in developing abilities and skills of the future lawyers in intercultural communication.

5. For the effective professional intercultural communication the future lawyers should master their professional and linguistic knowledge, skills and abilities that constitute their foreign language communicative competence.

6. In the process of teaching the English professional cultural communication to future lawyers they must learn not only lexical and grammatical aspects of the language of law but they must also learn how to interpret the specific features of British and American law and to compare them with the Ukrainian ones.

7. In terms of professional work the lawyers can't do without understanding the ways of resolving legal disputes in accordance with the existing legal system.

---

8. The formation of speech and communicative skills is one of the main innovative aspects of the development of a future lawyer as a creative personality who demonstrates a high level of foreign language communicative competence having a respect to his native language and who is willing to improve his speech in all its forms, styles and genres.

In the course of developing speech and communicative skills along with a high level of communicative competence the law students should acquire a good knowledge of syntax and imitate some speech ideal.

We agree with the opinion of some researchers (I. Donchenko, S. Karaman, A. Nikitin, M. Pentylyuk and others) who focus their attention on such notions as “communicative personality” and “competence”. “Communicative personality” is defined in terms of his readiness and abilities to the communicative activity. “Competence” manifests itself in the total knowledge and number of skills and abilities which have been obtained during the process of learning a foreign language.

Thus, speaking competence is the ability to apply the knowledge of some language being able to use linguistic units which are appropriate in a certain situation.

We share the point of view of A. Nikitin who considers that the most important components of communicative competence are linguistic competence (the ability to understand and produce an unlimited number of correct messages), sociolinguistic competence (the ability to understand and produce speech in a certain sociolinguistic context of communication), the strategic competence (the ability to participate effectively in communication, choosing the right strategy and tactics of communication) and socio-cultural competence (the ability to use the socio-cultural context: customs, norms, rituals and social stereotypes). Moreover, some linguists include into the communicative competence a discourse competence (the ability to combine messages into a coherent discourse) and illocutive competence (the ability to realize the communicative intentions, using the structure of a message – a speech act) [9].

The basic principles of psycho-pedagogical training and education are:

1. The principle of common activity of the foreign language teachers, teachers of law and students in the process of planning, implementation, evaluation and improvement of the educational process. The law students who learn a foreign language have two tasks to do: on the one hand, they must master some British and American vocabulary and style and, on the other hand, they must learn completely, new notions of British and American legal systems. Therefore, the students need to learn the words and expressions used by lawyers in the English-speaking world, but without proper understanding of the specific features of the legal systems, in which these lawyers work, they won't be able to use the acquired language skills effectively.

2. The principle of the reliance on the students' experiences and skills. It lies in the fact that life experience (either home, social, educational or professional) are used by both the teachers and students as a source of learning. For example, during the holidays a student was travelling to Western Europe, where he had an opportunity to practice his language skills and learned some interesting information about his future profession.

3. The personalization of learning process. This process involves making a syllabus which takes into account students' individual needs and interests, their experiences, level of training, psychological, physiological and cognitive peculiarities. This principle helps to convince those students who are not sure of their abilities to learn a foreign language and encourage them that they could master it. As practice shows, there are no people who are incapable of learning a foreign language, at any age. The teacher's task is to identify the student's abilities and use them in the teaching process.

4. The principle of collective (cooperative) activity on learning a foreign language. It is a form of learning in small groups of students united by a common educational purpose when a teacher guides each student's work indirectly, by giving different tasks. In such a way he directs the activity of the group.

5. Conclusions and perspectives for further research. After investigating the professional, sociocultural, linguistic and psychological aspects of the professional intercultural communication of the future lawyers we have come to a conclusion that the effectiveness of the communicative and functional approaches to learning foreign languages by the law students depends on the conditions for the implementation of this process in the higher educational establishments as well as on the level of teacher's understanding of some theoretical notions, such as language personality, communicative skills and communicative competence which is rather universal and combines other competences. Besides, learning foreign languages by the students of Law department should rely on the dialogue of cultures.

The perspective of the further investigation is to work out new complexes of different activities which could be used at the English classes for law students aimed at mastering skills of intercultural communication.

#### References

1. Мізін К.І. Нові напрями в українському мовознавстві: зіставна лінгвокультурологія /К.І.Мізін // Мовознавство. – 2012. – № 6. – С. 38–52.
2. Намашктанська І. Є. Міжкультурна комунікація як обов'язкова дисципліна в умовах навчання за Болонською системою у вищих України /І.Є.Намашктанська, О. В. Романова, Г. Ю. Атанова // Ефективні технології навчання та виховання в контексті Болонського процесу : зб. наук. праць Міжн. наук.-практ. конф. (18–19 квіт. 2013 р.). – Донецьк : ТОВ «ПРОМІНЬ», 2013. – С. 41–44.
3. Бацевич Ф. С. Словник термінів міжкультурної комунікації /Ф.С.Бацевич. – К. : Довіра, 2007. – 205 с. – (Словники України).
4. Лощенова І. Ф. Актуалізація лінгвокраїнознавчих знань студентів як чинник розвитку готовності до міжкультурної комунікації [Електронний ресурс] / І. Ф. Лощенова. – Режим доступу : <http://bibl.kma.mk.ua/pdf/naukraci/pedagogika/2006/50-37-23.pdf>.
5. Кіржнер С. Е. Англomовна підготовка майбутніх юристів до професійної міжкультурної комунікації [Електронний ресурс] /С.Е.Кіржнер. – Режим доступу: [http://www.nbuv.gov.ua/portal/Soc-Gum/Nznuoa/psychology/2008\\_11.pdf](http://www.nbuv.gov.ua/portal/Soc-Gum/Nznuoa/psychology/2008_11.pdf).
6. Кучеренко Н. В. Зарубіжний та вітчизняний досвід підготовки викладача вищої школи до професійної діяльності [Електронний ресурс] /Н.В.Кучеренко. – Режим доступу : [http://www.nbuv.gov.ua/portal/SocGum/pfto/.../ped\\_01\\_09\\_kucherenko.pdf](http://www.nbuv.gov.ua/portal/SocGum/pfto/.../ped_01_09_kucherenko.pdf).
7. Міжнародні гарантії незалежності України / В. Ф. Смолянюк // Юридична енциклопедія : в 6 т. / Редкол. Ю. С. Шемшученко (голова редкол.) та ін. – К. : Укр. енцикл., 1998. – Т. 3 : К. ; М. – 2001. – С. 693–694.
8. Гусарев С. Д. Юридична діяльність: методологічні та теоретичні аспекти / С. Д. Гусарев. – К. : Знання, 2005. – 289 с.
9. Нікітіна А. Модель комунікативної компетенції [Електронний ресурс] / А. Нікітіна. – Режим доступу : [http://ukr\\_mova.net/metodika-dosvit-problemi/lingvistika/Formuvannya-movlenn-vo-komunikativnich-umin...html](http://ukr_mova.net/metodika-dosvit-problemi/lingvistika/Formuvannya-movlenn-vo-komunikativnich-umin...html)

---

## СПІЛЬНІ ОСВІТНІ ПРОГРАМИ: СТАН, ПРОБЛЕМИ ТА ПЕРСПЕКТИВИ

*Дей М.О.,*

*кандидат юридичних наук, доцент,  
декан факультету міжнародних відносин  
Київський університет права НАНУ  
(м. Київ, Україна)*

Глобалізація й інтенсивний розвиток міжнародного освітнього простору зумовлюють кардинальні зміни у сфері вищої освіти. Суспільні потреби України у професійній підготовці юристів, адаптованих до міжнародного ринку праці, здатних взаємодіяти з представниками різних культур, на основі полікультурного мислення вирішувати проблеми, які виходять за межі національних інтересів, передбачають інтернаціоналізацію освіти на всіх рівнях.

Нинішнє розуміння юридичної професії обумовлене історичними чинниками, зокрема радянською системою юстиції, у якій кримінальна складова була панівною. Однак прийняття нової Конституції України у 1996 році, приєднання до міжнародних договорів, передусім до Статуту Ради Європи та до Конвенції про захист прав людини та основоположних свобод, удосконалення національного законодавства та приведення його у відповідність до європейських стандартів вимагають розуміння юридичної професії у такий спосіб, як це прийнято у європейському просторі.

Для підвищення якості освіти, її конкурентоспроможності та інтеграції в європейський і світовий освітній простір Президент України Віктор Янукович підписав Указ № 344/2013 від 25 червня 2013 року «Про Національну стратегію розвитку освіти в Україні на період до 2021 року».

Окрім того, Національна стратегія конкретизує основні шляхи реалізації концептуальних ідей та поглядів щодо розвитку освіти, визначених Національною доктриною розвитку освіти.

Необхідно зазначити, що реалізація Національної стратегії надасть змогу забезпечити підвищення якості вітчизняної освіти, її інноваційний розвиток відповідно до світових стандартів, що сприятиме істотному зростанню інтелектуального, культурного, духовно-морального потенціалу суспільства та особистості.

Важливим для української вищої юридичної освіти є вивчення позитивного теоретичного та практичного досвіду вищої освіти країн ЄС. Доцільність наукового опрацювання теоретичних, нормативних, організаційних, процесуальних засад інтернаціоналізації змісту освіти в університетах Європи підсилюється наявними суперечностями: між зростаючими вимогами сучасного глобалізованого суспільства до надання вищої освіти міжнародного виміру та недостатнім рівнем готовності вітчизняної системи вищої освіти до відповідних змін; між необхідністю адаптації випускників вітчизняних ВНЗ до роботи в умовах полікультурного середовища та недостатнім рівнем розвитку їх полікультурних компетентностей; між потребою вдосконалення змісту вищої освіти в умовах інтернаціоналізації ринку праці та традиційними підходами до розробки навчальних програм.

Практика створення вищими навчальними закладами спільних освітніх програм має досить свою історію, але якщо раніше, до початку XXI століття, створення і реалізація таких програм було ініціативою самих ВНЗ, то на сьогодні – це

вже напрям політики в освіті, під який створюються загальнодержавні програми і певні фінансові засоби.

Слід відмітити, що освітня політика ЄС являє собою приклад інтеграції, що прагне зберегти національні особливості вищої освіти та одночасно створити спільні риси, які будуть сприяти підвищенню конкурентоспроможності Європи в цілому. Цілісна політика ЄС, яка розробляється і здійснюється в галузі вищої освіти в останні десятиріччя, сприяє формуванню наднаціональних інститутів, послідовній роботі зі створення загальноєвропейської системи вищої освіти.

Освітня інтеграція в Європі розпочалася з визначення її пріоритетів: 1) рівність освітніх шансів; 2) підвищення якості навчання; 3) створення сучасної системи підготовки педагогічного персоналу; 4) виховання європейця, «громадянина світу».

Проте спільні освітні цілі вперше сформульовано лише в доповіді Освітнього комітету «Освіта в Європейській Спільноті» (1988), а саме: 1) зміцнення серед європейської молоді почуття європейської солідарності та розуміння важливості досягнень у сфері демократії, справедливості й поваги до прав людини; 2) підготовка до участі в побудові та господарсько-суспільному розвитку ЄС, а також усвідомлення потреби його функціонування; пізнання історії, культури, господарства й традицій країн-членів. Водночас було визнано необхідність збереження освітньої багатоманітності й традицій, притаманних країнам ЄС, та відхилено концепцію уніформізму освітньої структури [1].

Мотивація створення спільних освітніх програм дуже схожа в багатьох країнах світу та полягає в наступному:

- Спільні програми ВНЗ, і, як наслідок, національної системи освіти.
- На міжнародній арені в усіх сферах суспільного життя, розвиток системи вищої освіти необхідно здійснювати в напрямі її гармонізації із світовими тенденціями системи вищої освіти.

Тому, саме за допомогою спільних освітніх програм, вищі України мають можливість виходити на освітні ринки інших країн.

Спільні освітні програми є такими, що вони відповідають певним критеріям, а саме:

- ✓ програми створюються та затверджуються кількома ВНЗ;
- ✓ студенти з кожного вищого навчального закладу проходять частину навчання в іншому університеті;
- ✓ строки навчання у ВНЗ-партнерах однакові за тривалістю;
- ✓ форми підсумкового контролю знань в університетах визнаються повністю;
- ✓ здійснюється обмін викладачами та студентами;
- ✓ після здобуття освіти студенти отримують дипломи державного зразка кожного з університетів, які беруть участь у навчанні, та інші.

Але, необхідно відмітити, що є певні проблеми, які пов'язані із створенням і реалізацією спільних освітніх програм, а саме:

- питання якості підготовки;
- питання визнання іноземних дипломів (Україна має 21 Угоду про взаємне визнання та еквівалентність дипломів);
- фінансові проблеми виконання академічної мобільності студентів.

Окрім вищезазначених проблем, є ще деякі, які можуть бути вирішені на рівні університетів, а саме:

Вступ у вищі навчальні заклади країн ЄС здійснюється за внутрішнім тестуванням навчального закладу, при вступі не потрібно подавати результати ЗНО. Особливістю навчання у країнах ЄС є те, що студент спрощують можливість подальшого працевлаштування та навчання в Європі, а також надають можливість отримати гранти на безкоштовне навчання. У вищих навчальних закладах ЄС діє трирівнева система, що включає термін навчання – бакалаврів-ліцензатів від 3 до 3,5 року, а бакалаврів-інженерів від 3,5 до 4 років. Після отримання ступеня «бакалавр» випускник має право працювати за фахом і займати посади, що вимагають вищої освіти, а також має право продовжити навчання за бажанням в магістратурі. Навчання в магістратурі – від 2 до 2,5 року для осіб, які мають ступінь бакалавра. Навчальний рік поділений на два семестри: осінній та весняний. Осінній семестр розпочинається на початку жовтня і включає зимову екзаменаційну сесію. Весняний семестр проходить з середини лютого до середини червня, включаючи літню екзаменаційну сесію. Навчання проводиться у формі лекцій, семінарів, лабораторних робіт і дискусій.

Якщо порівняти із нормативними термінами навчання в Україні, то ми бачимо на освітньо-кваліфікаційному рівні бакалавр – 4 роки, на магістратурі від 1 до 2 років, але залишається ще освітньо-кваліфікаційний рівень спеціаліст, якого немає в інших країнах світу.

Як вже зазначали вище, залишається проблема із процедурою визнання документів про освіту, оскільки узгоджувальні процеси не завжди бувають позитивними. З метою вирішення цієї проблеми університети видають два дипломи для того, щоб в майбутньому у осіб, які здобували відповідний рівень, не виникло проблем. Також необхідно зауважити, що на практиці один із дипломів – це документ державного зразка, а інший – іноді тільки сертифікат, підписаний всіма учасниками партнерства, який не має юридичного визнання на національному рівні. Тому для вирішення цієї проблеми необхідні зміни в законодавстві.

Наступною найбільш складною проблемою для збільшення спільних освітніх програм є необхідність розширення бази їх фінансування. Тому що такі проекти є більш витратними відносно звичайної освіти, це пов'язано перш за все з необхідністю фінансування міжнародної мобільності і механізмів управління проектом. Тому, дуже часто ці витрати покриваються самими студентами. Адже зацікавленість в таких програмах зменшується, а також зростає нерівність серед студентів щодо доступу до таких програм.

Для вирішення проблем із запровадженням спільних освітніх програм необхідно внести деякі зміни, зокрема:

1. В законодавстві України відсутнє поняття «спільний диплом». Це потрібно вирішувати на рівні держави, і для тих студентів, які будуть навчатися за гармонізованими спільними програмами, відповідно до міждержавного договору, необхідно буде видавати єдиний спільний диплом.

2. Також необхідно на законодавчому рівні визначити порядок перезарахування дисциплін, які були засвоєні студентом в іншому університеті-партнері. Відповідно до Наказу МОН України № 635 від 29 травня 2013 року «Щодо затвердження Примірною положення про академічну мобільність студентів вищих навчальних закладів України», встановлюється, що: «На час навчання у вищому навчальному закладі-партнері студенту за його заявою надається академічна відпустка або індивідуальний план навчання, затверджений в установленому порядку». А перезарахування вивчених навчальних дисциплін здійснюється на підставі

наданого студентом документа з переліком та результатами вивчення навчальних дисциплін, кількістю кредитів та інформацією про систему оцінювання навчальних здобутків студента, завіреного в установленому порядку у вищому навчальному закладі-партнері. При цьому академічна різниця нормативних та вибіркових навчальних дисциплін не повинна перевищувати 10 навчальних дисциплін. Тобто знову студент самостійно вирішує свої проблеми. Крім того, кредити ЄКТС обсягом 36 годин були запроваджені наказом Міністерства освіти і науки України від 20 жовтня 2004 року № 812. Відповідно в Європі один кредит дорівнює 25 – 30 годинам роботи.

Так само і цикли навчання в Європі:

- кваліфікації першого циклу зазвичай охоплюють 180 - 240 кредитів ЄКТС;
- кваліфікації другого циклу зазвичай охоплюють 90 - 120 кредитів ЄКТС з мінімальною кількістю 60 кредитів ЄКТС на рівні другого циклу.

Ці діапазони кредитів встановлені відповідно до ключової особливості ЄКТС, за якою 60 кредитів ЄКТС відповідають навчальному навантаженню повного типового академічного року навчання за формальною програмою навчання. Це правило стосується всіх кваліфікацій вищої освіти, незалежно від їхнього рівня.

Але якщо ми розглянемо європейське законодавство, Рекомендації щодо критеріїв і процедур оцінювання іноземних кваліфікацій, прийняті комітетом Лісабонської конвенції з визнання [2], наголошують, що:

Іноземна кваліфікація має визнаватись, якщо не можна продемонструвати суттєву різницю між кваліфікацією, визнання якої запитується, та відповідною кваліфікацією Держави, в якій запитується визнання. При застосуванні цього принципу процедура оцінювання має зводитись до з'ясування, чи є:

(а) різниця в результатах навчання між іноземною кваліфікацією і відповідною кваліфікацією країни, в якій запитується визнання, занадто суттєвою для того, щоб надати визнання іноземній кваліфікації відповідно до прохання заявника.

Визнання означає, що кількість кредитів, отриманих за відповідні результати навчання, досягнуті на відповідному рівні, в іншому контексті, замінить кількість кредитів, що призначається за ці результати навчання в закладі, який надає кваліфікацію. Наприклад, фактично компонент у 4 кредити ЄКТС в одному навчальному закладі може замінити компонент у 5 кредитів ЄКТС іншого навчального закладу, якщо результати навчання є еквівалентними. Тоді студенту присвоюється 5 кредитів ЄКТС.

Крім цього, важливим моментом запровадження кредитної системи є можливість враховувати всі досягнення студента, а не тільки навчальне навантаження, наприклад, участь у наукових дослідженнях, конференціях, предметних олімпіадах тощо.

В окремих країнах як умову нарахування кредитів ставлять вимогу: навчальне навантаження має містити в собі 50 і більше відсотків самостійної роботи студента.

3. Наступною проблемою є навчання іноземних студентів. Проблема полягає в тому, що коли студент отримує візу на навчання, після закінчення закладу він не має права займатися трудовою діяльністю. Це є обмеженням прав іноземних студентів. Врегулювавши на законодавчому рівні питання працевлаштування іноземних студентів під час їх навчання на старших курсах, ми могли б підвищити привабливість української освіти на міжнародному ринку освітніх послуг. Тим

---

більше, що Рекомендації Ради Європи наголошують на тому, що держави повинні передбачити в національному законодавстві норми, які б дозволили «іноземному академічному персоналу влаштуватися на роботу в закладі вищої освіти в обмеженому проміжку часу, під час практики, з метою отримання нормальної освіти». Враховуючи процедуру отримання робочої візи в Україні, ми обмежуємо права іноземних студентів, перш за все громадян СНД.

Підбиваючи підсумок, необхідно зазначити, що інтеграційні світові процеси, повноправним учасником яких виступає наша держава, вимагають реформування існуючої організаційно-функціональної освітньої моделі, у першу чергу щодо забезпечення освіти впродовж життя, формування у громадян усвідомленої потреби постійно підвищувати свій освітньо-професійний рівень, створення рівних можливостей доступу до освітніх послуг, незалежно від соціальної самоідентифікації та місця проживання. Ці процеси потребують науково-теоретичного обґрунтування, законодавчого регулювання та навчально-методичного й кадрового забезпечення.

### **Список використаних джерел**

1. Корсак К. Європейський простір вищої освіти і Україна у XXI столітті // Вища школа. – 2005. -№1. – С. 47-56.
2. Рекомендації щодо критеріїв і процедур оцінювання іноземних кваліфікацій, прийняті комітетом Лісабонської конвенції з визнання на його другому засіданні, Рига, 6 червня 2001 р. [http://www.coe.int/t/dg4/highereducation/Recognition/Criteria%20and%20procedures\\_EN.asp#TopOfPage](http://www.coe.int/t/dg4/highereducation/Recognition/Criteria%20and%20procedures_EN.asp#TopOfPage)

---

## APPLICATION FOR EXOSKELETON DESIGN ELEMENTS

*Doc. Ing. Jozef Svetlík, PhD.,*

*Ing. Patrícia Hoľvová, PhD.*

*Dr.h.c. Prof. Ing. Michal Varchola*

*Department of Manufacturing Machinery and Robotics, Technical University  
(Košice, Slovakia)*

*This paper deals with the possibilities of applying the rules of design and technical elements of the complex structure such as exoskeletons. Exoskeletons are primarily designed to facilitate the movement of humans, which corresponds to the sequence of steps in the actual design. Surface styling is usually the last change before the actual production.*

**Keywords:** *exoskeleton, design, corporate identity*

**INTRODUCTION.** One of the crucial aspects when buying a certain product is the design. Currently it has already its inseparable part. The basic objective is to take eye-catching design, but also exceptional functional properties. Product design is a creative activity. Shape by the concept of functional parts to the overall design of the product. In addition to performance and price of the design is one of the key criteria when buying a wide range of consumer goods. The industrial design is quite dominant coupling efficiency and artistic qualities more impressive.

The term "exoskeleton" (Fig. 1) can be translated roughly as "exoskeleton". In reality, it is not entirely accurate, because this device is more than a single mechanical support. More accurate label would be "external prosthesis". Handicap physically handicapped person is often an insurmountable obstacle to the survival of his life at least a reasonable quality, so any compensation comes in handy.

Cyberdyne company which is located near the city of Tokyo has launched a device through which they can walk again, people who have trouble walking. The new exoskeleton was named HAL (hybrid assistive limb) . This "limb" is attached to the body at the waist, calves and thighs. A robotic leg performs a movement on the basis of brain signals (Fig. 4). They depict the skin in the area of attachment. Movement is held force that lacks human feet. The resulting walking is indeed slow but smooth. Interestingly, the motors HAL - u able to cues from the wearer's brain react faster than his muscles. Have already presented several prototypes of the device under the name HAL. Differed was the number to 5 " Quintet " will not, unlike its predecessors require backpack with computer and network communicator - they will be embedded in the straps and will have less weight. HAL 3 weighs 22 kg, HAL 4 is about 5 kg lighter. HAL5 is 10 kg.

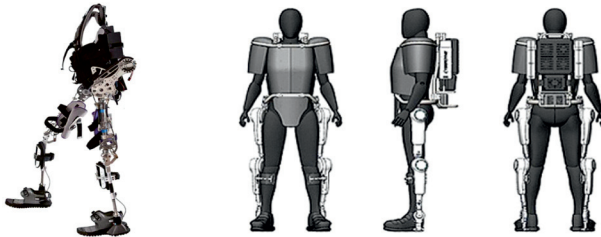

*Fig. 1: Classical and HAL exoskeleton design with a backpack in which is stored a computer.*

An interesting feature of this model is that it operates on the principle of a percentage increase physical strength of the individual, therefore, the stronger you are, the greater the effect of using this model. Those who do not have a problem with walking such a device use as well. HAL legs adds strength and thus in the event that a person on foot print 114 kg, with the support can print up to 205 kg. [3]

**DESIGN AND ITS APPLICATION.** When designing design some object designer must take into account several factors. Has to select the shape and material which is suitable to function, it must take into account the cost of production, safety and durability of the product and its final appearance. The aim of industrial design is a product that is functional and stylish at the same time.

Design and thus the visual style can be divided into two basic types and design three-dimensional (3D), which divides the design environment and product design (such as the shape of the product) and design two-dimensional (2D) or graphic (final color of the product). In practice, the commonly used and their combination. [2]

**CI – CORPORATE IDENTITY.** Visual style can be described as two-dimensional and three-dimensional. As a further criterion for the allocation of visual style is kind of used. Then it can be divided into object and subjective. Object (CI) is seen either as an individual (designer) or group (corporate).

CI individual is characterized by entrusting an external designer desired task. Designer consults with the owner proposals, in which case the designer leaves freer hand. On these proposals can be observed a kind of "signature" author on his work. CI is characterized by a set number of fixed or agreed elements and principles that are used for their own products. [1]

**TYPING CI.** If the CI just one element (shape, color, material), the circuit consists of one 3 points imaginary triangle CI, Fig. 2 [1]



*Fig.2 Application CI 1st order.*

For unified visual style, which consists of just two elements, the position of the ratio of the total style take values between these points. This means that a change of this style will move along the line segment imaginary triangle CI. At CI 2nd order, it is appropriate to use the same parameters: material and color.

Combination of three elements in the CI offers us a wider scope. They will get the opportunity to design the product in several types and even while maintaining the overall impression of unity (Fig. 3). When plotting CI consists of three elements in the triangle area created us. Rule, the resulting value is closer to one of the vertices of the triangle, the element has a higher importance for determining the CI.



Figure 3: Illustration of CI 3rd order different exoskeleton.

**CONCLUSION.** The aim of this article was to summarize information regarding the exoskeleton and how to apply design element CI to a specific exoskeleton. Based on the structure of a single visual style to individual orders has been shown in various exoskeleton that applied design at various points sequentially.

Article VEGA-1/0854/12- project supported research and development of new kinematic structures based on rotary modules for use in the construction of manufacturing machines and robots.

## REFERENCES

1. NACHTIGALL, Jaroslav: FOND FSI, Vizuální styl firmy a jeho aplikace, 2004.
2. DENK, Zdeněk: Průmyslový design, VUT, Brno: 1991, ISBN 80-214-0369-1
3. IT NEWS: [online].2014.Dostupné na: <<http://www.itnews.sk/spravy/technologie/2008-10-31/c82977-exoskeleton-na-predaj-skutocnostou>>
4. Design of planed experiments to appraisal of quality parameters by injection moulding / Jozef Dobránsky, Dušan Mandulák - 2008. In: Mechanical Engineering. Vol. 10 (37) (2008), p. 53-58. - ISSN 1454-9166.
5. Advanced rehabilitation device based on artificial muscle actuators with neural network implementation / Kamil Židek, Ondrej Liška, Vladislav Maxim - 2012. In: Journal of automation, mobile robotics & int. s. Vol. 6, no. 3 (2012), p. 30-32. - ISSN 1897-8649.

## ПРОБЛЕМИ РЕГЛАМЕНТАЦІЇ ПРАВОВОГО СТАТУСУ ВИЩИХ НАВЧАЛЬНИХ ЗАКЛАДІВ У ЗАКОНОДАВСТВІ УКРАЇНИ

*Карабін Т.О.,*

*кандидат юридичних наук,*

*доцент кафедри адміністративного, фінансового,  
інформаційного та європейського публічного права  
ДВНЗ «Ужгородський національний університет»  
(м. Ужгород, Україна )*

Характеризуючи поняття «правовий статус вищого навчального закладу» не зовсім вірним буде визначати його як сукупність прав та обов'язків. Характеристика правового статусу вищого навчального закладу як суб'єкта публічного права, крім прав та обов'язків включає функції, цілі, завдання, принципи діяльності, а також такі динамічні ознаки, як взаємозв'язки з іншими суб'єктами, порядок вирішення установчих питань тощо. Крім того, правовий статус вищого навчального закладу «включає» в себе характеристики правового статусу його складових та структурних елементів, тобто характеристики відносин всередині суб'єкта. Зокрема, це стосується інститутів, факультетів, кафедр, рад, комісій вузу тощо.

Встановлення правового статусу вишу в повному обсязі передбачає відповіді на такі питання:

- до якого виду навчального закладу він належить: рівень акредитації, тип, спеціалізація;
- у який спосіб створюється вуз та утворюються його керівні та інші органи;
- кому він підконтрольний, перед ким відповідальний;
- його права та обов'язки, в тому числі й ті, що впливають із права юридичної особи;
- яка правова природа актів, що видаються керівником, їх назва;
- які джерела фінансування.

Тобто, правовий статус вищого навчального закладу в цілому є вихідним для характеристики його діяльності, від нього у свою чергу залежать і правоможність здійснення освітніх функцій, і зміст господарських операцій вищого навчального закладу, і право на реалізацію майнової правоможності тощо.

Відповідно правове регулювання статусу вищих навчальних закладів є комплексом правових засобів, які забезпечують його організацію та діяльність, відображають його становище як в системі вищої освіти, так і в колі суб'єктів економічних відносин. З огляду на це досить дискусійною є ст. 23 Закону України «Про вищу освіту» – «Правовий статус вищого навчального закладу», яка містить норми, що визначають права вищого навчального закладу як юридичної особи [1]. Адже вузький зміст статті не відповідає назві, яка передбачає більш широкий сегмент предмета правового регулювання.

Набуття правового статусу вищими навчальними закладами пов'язане із:

- нормами законодавчих актів, інших нормативно-правових актів, а також положеннями засновницьких документів;
- отриманням відповідної ліцензії на право провадження освітньої діяльності.

На сьогодні правове регулювання статусу ВНЗ міститься в Законах України «Про освіту» [2], «Про вищу освіту» та інших нормативно-правових актах. Закон України «Про вищу освіту» наразі є базовим у правовому регулюванні статусу

вишів. Однак основні ціль і завдання, що повинні вирішуватись ним – це не врегулювання правового статусу ВНЗ, а побудова чіткої, науково обґрунтованої та практично виправданої системної моделі вищої освіти.

Стосовно характеристики самої системи вищої освіти, то вона визначена в законі, де зазначено, що систему вищої освіти становлять: вищі навчальні заклади всіх форм власності; інші юридичні особи, що надають освітні послуги у галузі вищої освіти; органи, які здійснюють управління у галузі вищої освіти [1, ст.16].

Виходячи з розуміння терміну «вища освіта», визначеного у ст.1. відповідного закону, то вона є рівнем освіти, який здобувається особою у вищому навчальному закладі в результаті послідовного, системного та цілеспрямованого процесу засвоєння змісту навчання, який ґрунтується на повній загальній середній освіті й завершується здобуттям певної кваліфікації за підсумками державної атестації. Отже, виходить, що систему освіти, тобто знань, умінь, цінностей та якостей становлять вищі навчальні заклади всіх форм власності, органи, що здійснюють управління у галузі вищої освіти тощо. Про невідповідність наведеного, як вважаємо, сперечатися не доводиться.

Очевидно, що елементи, визначені в законі, є не елементами вищої освіти як можна зрозуміти, а елементами іншого цілого, наприклад, освітньої діяльності, що полягає згідно з нормами діючого Закону України «Про вищу освіту» у здійсненні діяльності, пов'язаної з наданням послуг для здобуття вищої освіти. Тому саме до її структурних частин можна віднести органи управління, освітні програми, кваліфікаційні вимоги та стандарти.

Однак, у той же час, не слід випускати з поля зору, що розуміння суті вищої освіти може мати декілька рівнів та вимірів. Вища освіта водночас є сукупністю знань, структурною взаємодією організацій, функцією держави, інститутом соціального життя і зв'язком науково-освітніх шкіл. Вона може виражати і культурологічний зміст, і управлінський, і економічний, і юридичний. Тому, безперечно, визначені в законі елементи вищої освіти можуть трактуватися як необхідні взаємопов'язані елементи єдиного цілого – вищої освіти. Однак для створення логічної та завершеної системи слід узгодити зміст поняття «вища освіта» із її складовими. У протилежному разі це буде залишатися черговим «ляпом» законодавця.

Відповідно, як випливає із сказаного, чинний Закон України «Про вищу освіту» не забезпечує реалізації тої мети, для якої був прийнятий, а саме, побудови системної моделі вищої освіти. Тому говорити про чітке визначення ним правового статусу ВНЗ не приходиться. Однак, він містить основи, базові положення визначення правового статусу вищого навчального закладу.

Відповідно до ст. 1 Закону України «Про вищу освіту» вищий навчальний заклад визначається як освітній, навчально-науковий заклад, який заснований і діє відповідно до законодавства про освіту, реалізує відповідно до наданої ліцензії освітньо-професійні програми вищої освіти за певними освітніми та освітньо-кваліфікаційними рівнями, забезпечує навчання, виховання та професійну підготовку осіб відповідно до їх покликань, інтересів, здібностей та нормативних вимог у галузі вищої освіти, а також здійснює наукову та науково-технічну діяльність.

Таким чином, саме визначення поняття вищого навчального закладу вже закріплює ряд вимог, необхідних для отримання відповідного правового статусу:

- 1) заснований і діє відповідно до законодавства про освіту;
- 2) реалізує у відповідності з наданою ліцензією освітньо-професійні програми вищої освіти за певними освітніми та освітньо-кваліфікаційними рівнями;

3) забезпечує навчання, виховання та професійну підготовку осіб відповідно до їх покликань, інтересів, здібностей та нормативних вимог у галузі вищої освіти, а також здійснює наукову та науково-технічну діяльність.

Чинний Закон України «Про вищу освіту» за формою власності передбачає наступні види (групи) вищих навчальних закладів: державні, комунальні і приватні [1, ст.1]. Вищий навчальний заклад державної форми власності заснований державою, що фінансується з державного бюджету, підпорядковується відповідному центральному органу виконавчої влади. Вищий навчальний заклад комунальної форми власності заснований місцевими органами влади, фінансується з місцевого бюджету і підпорядкований місцевим органам влади. Вищий навчальний заклад приватної форми власності заснований на приватній власності і підпорядкований власнику (власникам).

Звичайно, не дивлячись на форму власності, всі вони підпадають під регулятивний вплив Законів України «Про освіту», «Про вищу освіту» та інших спеціальних нормативно-правових актів у освітній сфері. Однак відповідно до нормативних вимог щодо кількісних і якісних показників діяльності вузів різних форм власності слід відмітити, що для вузів державної і комунальної форм власності вони суттєво не відрізняються. Законодавчі акти містять відмінності у визначенні правового статусу приватних вузів, державних та комунальних.

Тут слід нагадати про норми Цивільного кодексу України, які регламентують, що всі юридичні особи у відповідності з порядком їх створення, поділяються на юридичних осіб публічного права і юридичних осіб приватного права [3, ст. 81]. Наведена класифікація не тільки формально здійснює поділ юридичних осіб на дві групи, але і створює передумови відмінностей їх подальшого правового регулювання.

Тому, на нашу думку, за логікою положень Цивільного кодексу, більш доцільним і практично виправданим було б закріплення в Законі України «Про вищу освіту» таких видів вищих навчальних закладів: публічних (державних і муніципальних), приватних (недержавних).

Визначення правового статусу ВНЗ передбачає також необхідність регламентації організаційно-правових форм діяльності ВНЗ, процедурних питань ліцензування освітньої діяльності, здійснення атестаційних проваджень науково-педагогічних працівників тощо. Однак, у рамках Закону України «Про вищу освіту» ці питання врегульовувати не варто, оскільки вирішення основного завдання, а саме, визначення чіткої системної моделі вищої освіти, здійснюватиметься по-біжно, затиратиметься зайвою деталізацією окремих процедур і процесів.

Тому, як вбачається, для ефективного і оптимального регулювання особливостей правового статусу вищих навчальних закладів слід закріпити засади адміністративно-правового статусу в окремому законі «Про вищі навчальні заклади», де конкретизувати чітке поняття вищого навчального закладу, його види, завдання і функції, права і обов'язки, форми взаємодії з органами виконавчої влади, місцевими органами самоврядування та громадськістю, а також здійснити юридичне закріплення його організаційних структур.

### Список використаних джерел

1. Про вищу освіту. Закон України від 17.01.2002. - № 2984-III. // [Електронний ресурс]. – Режим доступу: <http://zakon4.rada.gov.ua/laws/show/2984-14/page2>
2. Про освіту. Закон України від 23.05.1991. - № 1060-XII// [Електронний ресурс]. – Режим доступу: <http://zakon2.rada.gov.ua/laws/show/1060-12>
3. Цивільний кодекс України від 16.01.2003.- № 435-IV. // [Електронний ресурс]. – Режим доступу: <http://zakon4.rada.gov.ua/laws/show/435-15/page2>

---

# INOVAČNÉ STRATÉGIE VZDELÁVANIA V KONTEXTE GLOBALIZÁCIE

*Dr.h.c. prof. Ing. Tatiana Varcholová,  
CSc., profesorka,  
Ing. Lenka Dubovická, PhD.,  
odborná asistentka,  
SEVŠ Skalica  
(Slovensko)*

*The Lisbon European Council, in 2000 stimulated the increased effort of European countries in the field of innovation resulting in the Lisbon strategy, which define the future orientation of the EU. The contents of this article: need of innovations in global ERA and the innovation tendencies in the strategy of universities.*

**Keywords:** *Globalization, innovations, university education.*

## Úvod

Inovácie vo vzdelávacích procesoch sa v novom globálnom prostredí pokladajú za kľúč k zabezpečeniu konkurencieschopnosti národných ekonomík. Inovácie, prepojenie vedy, výskumu a vzdelávania s aplikačnou oblasťou sa stávajú hlavným determinantom hospodárskeho rastu v modernej ekonomike založenej na využívaní vedomostí.

Veda, výskum, vzdelávanie a inovácie sústavne významnou súčasťou strategických zámerov Európskej únie (EÚ). Už v roku 2000 na Lisabonskom summite Európska rada položila základy Lisabonskej stratégie zameranej na vytvorenie tzv. Európskeho výskumného a inovačného priestoru (ERA) s cieľom dosiahnutia v EÚ najvyššej vo svete konkurencieschopnosti s najdynamickejšou poznatkovou ekonomikou schopnou udržateľného ekonomického rastu s viac a lepšími pracovnými príležitosťami a s väčšou sociálnou súdržnosťou.

Priestor na získavanie informácií o inováciách, najmä v oblasti transferu poznatkov vedy a výskumu do praxe, postupu pri tvorbe a realizácii inovačných stratégií, inovačných programov, projektov a podnikateľských plánov vytvárajú tzv. inovačné centrá. Je to prostredie, kde sú sústredené všetky zložky potrebné pre sprostredkovanie transferu výsledkov vedy a výskumu do praxe a praktickej výchovy inovačne zameraných podnikateľov. V rámci inovačných procesov by mali univerzity rešpektovať prijaté národné a medzinárodné normy a zákonné opatrenia v oblasti ekológie, kvality a etiky vzdelávania a podnikania. Všetky tieto inovačné faktory uprednostňujú vzdelávacie a vedecké inštitúcie v konkurenčnom postavení a poslaní na trhu.

Cieľom príspevku je poukázať na potrebu adekvátnej reakcie na zmeny vzniknutej v internom i externom prostredí systémov vzdelávania ešte v dobe, keď je možné predísť nežiaducim dopadom. Riadenie vzdelávacích inštitúcií sa tak stáva procesom sústavného sledovania zmien na trhu a uplatňovania inovácií do všetkých oblastí ich činnosti.

## 1. Inovácie a globalizačné procesy

Všeobecne v literatúre je inovácia definovaná ako kreatívny proces so zámerom poskytnúť trhu jedinečný nový produkt. Uvedený termín sa používa na označenie novínok, zlepšenia a zdokonalenia, resp. zmien pôvodného stavu prvkov v reálnych systémoch na novou úroveň. Jedná sa o komplexnú zostavu aktivít od nových ideí až po ich zavedenie do praxe. V tomto príspevku pod inováciami budeme rozumieť kvali-

---

tatívnu i kvantitatívnu účelovou zmenu v systéme riadenia organizácií, vzťahujúcim sa na akúkoľvek jeho aktivitu.

V súčasnom období sme svedkami preniku globalizačných procesov do všetkých sfér hospodárstva. Je potrebné uviesť, že globalizácia svetovej ekonomiky nevyhnutne prináša širokú internacionalizáciu vzdelávania a inovačného podnikania. Tento proces je však spojený i s rastúcou konkurenciou v globálnych meradlách. Od konkurencieschopnosti daného regiónu, danej krajiny, ich prínosu do svetovej ekonomiky, sa bude odvíjať rozvoj štátu a životná úroveň jeho obyvateľstva.

Globalizačné procesy napredujú aj vďaka bezprecedentnému rozvoju informačných a telekomunikačných technológií. Ich aplikácie v praxe medzinárodného podnikania ale aj vzdelávania umožňujú šetriť čas i náklady, uľahčujú prístup k informáciám. Inovácie by sa mali zameriavať na elimináciu všetkého zbytočného, pomalého a nákladného. Značný dôraz sa kladie na priame vizuálne informácie a prebiehajúce procesy, ktoré sú rýchle a lacné. Najviac pocítíme obrovské zmeny v oblasti internacionalizácie vzdelávania. Transformácia vzdelávacieho procesu v EÚ postupne narastá a nadobúda celosvetové rozmery. Pod vplyvom globalizácie sa mení konkurenčné prostredie, začína sa bezprecedentná inovácia vysokoškolského vzdelávania využitím moderných telekomunikačných technológií.

Postup tohto vplyvu začína dopytom, zvyšuje sa cez ponuku, prerastá od globálnej súťaže a vyúsťuje do fázy, keď stratégie univerzít sú nútené tento vplyv rešpektovať. Globalizácia dopytu sa prejavuje už od konca minulého storočia, keď sa šíri bez rešpektovania hraníc a kontinentov dopyt po kvalitnom univerzitnom vzdelávaní. Globalizácia ponuky je spôsobená najmä požiadavkou ekonomík rozvojových krajín na vysokoškolský vzdelaných odborníkov. Globalizácia súťaže predstavuje súťaž v zede kvality, ktorá je previazaná rastom spolupráce univerzít v oblasti výskumu a vzdelávania. Výsledkom vývoja tejto globálnej súťaže sú nové príležitosti, ale taktiež nové riziká pre tie univerzity, ktoré podceňujú význam vplyvu globalizácie.

## **2. Smerovanie inovačných stratégií univerzít**

Globálne inovačné stratégie sú vo všeobecnosti založené na odhaľovaní interakčných vzťahov na svetových trhoch, spôsobu preniku na nové trhy, od rastu flexibility šírením aktivít do oblastí s výhodnejšími podmienkami. V neposlednej miere je to závislosť odvodená od možností moderných informačných a telekomunikačných technológií.

Tu vzniká otázka: Prečo je súčasná globálna ekonomika natoľko turbulentná, že sťažuje, niekedy i znemožňuje dobré predvídanie a tvorbu správnej stratégie? Nepredvídateľnosť vývoja je možné vysvetliť, ako uvádza M. Matejka (1998) predovšetkým deregulačnými tendenciami a znižovaním vplyvu prežívajúcich národných regulácií na rozvoj vysokoškolského vzdelávania. Citát L. Thurowa to potvrdzuje: „Vo svete sú dnes všetci na sebe vzájomne závislí a prepojení s najrozmanitejšími formami ponuky a dopytu, aké len môžu existovať. Éra regulácie národných univerzitných systémov končí a regulácia globálneho univerzitného vzdelávania zatiaľ neexistuje.“ Existuje teda určitá neistota dopadu internacionalizácie vysokého školstva, ktorá značne sťažuje strategické rozhodovanie a napredovanie univerzít.

Pri tvorbe inovačných stratégií pod vplyvom globalizácie by sa malo vychádzať z týchto zásad:

- jedným zo základných atribútov globalizácie je vnímanie sveta ako jedného homogénneho trhu bez hraníc – v tom zmysle musia univerzity pristupovať k tvorbe svojich inovačných stratégií,

- 
- globálny trh sa skladá zo segmentov a rozhodujúce je to, či si univerzita vyberie vhodný segment z pohľadu globálneho trhu a bude schopná pri zmenách na trhu upraviť svoju inovačnú stratégiu,
  - z podnikovej praxe vyplýva, že globalizačné stratégie sú presadzované cez získavanie pozícií na lokálnych trhoch, dochádza k postupnému pohlcovaniu resp. likvidácii lokálne orientovaných konkurentov,
  - globalizácia umožňuje prekonávať hranice a poskytuje tak možnosti vytvárania celosvetových sietí vysokoškolského vzdelávania,
  - globálna ekonomika je motivujúcou silou pre vznik fúzií a akvizícií, preto ako inovačnú stratégiu možno odporučiť tvorbu spoločných študijných programov univerzitami rôznych krajín a regiónov, aby sa dostali na konkurencieschopnú úroveň,
  - globalizačné inovačné stratégie zahŕňujú: marketingové stratégie, kooperačné stratégie, finančné stratégie, personálne, výskumné a vzdelávacie stratégie,
  - globalizačné stratégie inovácií vzdelávania by sa mali zameriavať na využitie moderných telekonferenčných technológií.

### **Záver**

Inovácie vzdelávania by mali vychádzať z novej stratégie EÚ 2020, ktorá určuje dva základné smery: internacionalizáciu vysokého školstva a zvyšovanie jeho kvality. Tieto zámery sú v súlade s požiadavkami globalizujúceho sa trhu práce a liberalizáciou trhu s vysokoškolským vzdelávaním. Znižovanie výdavkov na vysoké školstvo z verejných zdrojov a tlak na viac zdrojové financovanie vedie k lokálnej, regionálnej a globálnej súťaži o finančné prostriedky a študentov. Úspešnosť na medzinárodnom trhu vzdelávania je preto podmienená medzinárodným rozmerom študijných programov s možnosťou vyučovania v cudzom jazyku, zapájaním sa do medzinárodných výskumných a vzdelávacích sietí ako aj využitím moderných telekonferenčných technológií.

### **Literatúra**

1. Matejka, M.: Strategie pro čas globalizace. Ekonom č. 36-44/1998.
2. Innovation policy: updating the Union's approach in the context of the Lisbon strategy. Commission of the European Communities, 2003. [cit. 22. 1. 2014]. Dostupné na internete:<<http://europa.eu.int/comm/>>
3. <[http://www.euractiv.sk/cl/223/3816/Investicie\\_do\\_vyskumu](http://www.euractiv.sk/cl/223/3816/Investicie_do_vyskumu)>
4. <<http://www.euractiv.sk/?a=show&cid=4221&sid=223&pid=223>>

## ЯКІСТЬ ОСВІТИ ТА ЇЇ ОЦІНКА В КОНТЕКСТІ ЄВРОПЕЙСЬКОЇ ТА МІЖНАРОДНОЇ ІНТЕГРАЦІЇ

**Кульчицька А.В.,**

кандидат психологічних наук, доцент,

доцент кафедри загальної та соціальної психології

Східноєвропейський національний університет імені Лесі Українки

(м. Луцьк, Україна)

*The article describes the results of the analysis of the higher education in Ukraine in view of its quality and prospects concerning both European and world integration. The criteria for evaluation of education quality are pointed out. The comparative analysis of the American, European and Ukrainian systems of higher education is presented.*

**Постановка проблеми** у загальному вигляді та її зв'язок з важливими науковими та практичними завданнями. Орієнтація соціально-економічного розвитку України на міжнародні стандарти якості життя людини, в тому числі професійної; зростання питомої ваги, ролі і значення міжнародних соціально-економічних відносин та соціально-культурних зв'язків потребує, в першу чергу, інтеграції освіти України у міжнародний освітній простір.

В умовах становлення суспільства, основою якого є знання, вища освіта набуває пріоритетного значення для розвитку окремих країн та світу в цілому. Сфера вищої освіти одночасно стає активним учасником, рушійною силою та каталізатором основних тенденцій суспільного розвитку на сучасному етапі. Тенденції до інтеграції освітніх процесів, які продикувані Болонською угодою, значним чином впливають на модернізацію освіти, що відбувається в Україні. Це актуалізує необхідність створення єдиного освітнього простору, основними ознаками якого є якість освіти, мобільність студентів, викладачів, дослідників, багатогранність та гнучкість змісту освітніх програм і технологій їх реалізації з урахуванням національних традицій, автономії й академічної свободи вищих навчальних закладів.

**Аналіз останніх досліджень та публікацій.** Цим питанням присвячено низку досліджень як вітчизняних, так і зарубіжних авторів, таких, як: А.Алексюк, М.Аллен, М. Арчер, Р.Барнетт, У.Бек, Я. Болюбаш, Д. Белл, Є.Белозерцева, С.Вітвицька, Б.Вульфсон, О.Глузман, С.Головко, В.Жуков, Ф.Кайзер, І.Кобиляцький, Ю. Коваленко, А. Кульчицька, Л. Нечепоренко, Л. Рувінський, Г.Уолфорд, Ф.Хміль та ін.

У ході аналізу останніх досліджень та публікацій, в яких започаткована систематизація даної проблеми, ми дійшли висновку, що важливим є визначення, аналіз та структуризація різних груп показників оцінювання якості освіти. В процесі оцінки та співставлення, на наш погляд, доцільно порівнювати блоки показників, які оцінюють споріднені риси (характеристики) об'єктів дослідження [2; 3; 4].

Як критерії оцінки якості надання освітніх послуг були виділені: фактори безпосереднього впливу на якість навчального процесу та умови надання освітніх послуг.

У свою чергу фактори безпосереднього впливу деталізуються, як:

1. Кадрове забезпечення підготовки фахівців ( у відсотковому співвідношенні доктори і кандидати наук, які є штатними співробітниками ВНЗ, та доктори і кандидати наук, які оформлені за сумісництвом).

2. Навчально-методична підтримка навчального процесу (% навчальних дисциплін, які забезпечені навчально-методичними матеріалами; бібліотечний фонд ВНЗ).

3. Наукова діяльність (організація та участь в конференціях студентів та викладачів; кількість наукових публікацій студентів та викладачів; проведення наукових семінарів; функціонування докторантури, аспірантури, наукових шкіл на базі ВНЗ).

Умови надання освітніх послуг передбачають:

1. Рівень акредитації.

2. Стан матеріально-технічної бази ВНЗ:

- забезпеченість спеціально обладнаними приміщеннями та засобами електронно-обчислювальної техніки (обсяг аудиторного фонду, лабораторій, комп'ютерних класів, наявність робочих приміщень для професорсько-викладацького складу);

- функціонування об'єктів соціально-побутового призначення (їдальні, буфетів, клубів культури, спортивних комплексів, забезпеченість студентів гуртожитком).

3. Корпоративна культура:

- рівень підтримки педагогічним персоналом місії ВНЗ;

- рівень підтримки допоміжним персоналом місії ВНЗ;

- рівень підтримки обслуговуючим персоналом місії ВНЗ;

- рівень виконання вимог до студентів.

Однак в ході теоретичного аналізу виявилось, що недостатньо дослідженим залишається питання порівняння критеріїв якості освіти в Україні та за рубежом. Виявлена проблема лягла в основу мети та завдань нашого дослідження.

Формулювання мети статті (постановка завдання). Метою нашого дослідження є теоретичний аналіз системи вищої освіти в Україні з огляду на якість надання освітніх послуг та її перспективи щодо європейської та міжнародної інтеграції. У відповідності до мети були поставлені та вирішені такі завдання:

- виокремлення адекватних критеріїв оцінки якості освіти;

- здійснення аналізу якості освіти в Україні;

- здійснення аналізу американської та європейської систем вищої освіти;

- проведення порівняння американської, європейської й української систем вищої освіти для визначення напрямів удосконалення системи освіти в Україні.

У якості інформаційної бази дослідження використані: Закон України «Про вищу освіту», матеріали Міністерства освіти і науки України щодо ліцензування та акредитації, звітність ВНЗ.

Виклад основного матеріалу дослідження. Світова цивілізація, переступивши поріг третього тисячоліття, ставить перед освітніми закладами особливо відповідальні завдання: сформувати молоду людину, спроможну не просто пристосуватись до складних умов буття, але й творчо впливати на навколишній світ, створюючи соціокультурне середовище, умови, які нададуть можливість людині стати особистістю, розкрити свої потенційні можливості, вільно спілкуватись та самовдосконалюватись. Інтенсивно розвивається міжнародний освітній простір, в який поступово вписується й вітчизняна система освіти.

У більшості економічно розвинених країн світу застосовується змішане державно-громадське регулювання ринку освітніх послуг.

У країнах, де існує практика видачі державних дипломів, зокрема в Україні, поки що регулювання ринку освітніх послуг здійснюється винятково державою.

Предметом державного регулювання ринку освітніх послуг є умови навчання й отримання освіти та якість підготовки фахівців. Названі аспекти регулюються Законом України «Про освіту», Положенням про ліцензування закладів освіти, Положенням про акредитацію вищих закладів освіти та іншими нормативно-правовими документами [1].

Надзвичайно важливе значення має розроблення й упровадження національних стандартів освіти. Стандарти освіти складаються з трьох частин [4]:

1. Освітньо-кваліфікаційні характеристики, що відповідають на запитання «кого готувати?», «яким вимогам мають відповідати дані фахівці?»

2. Освітньо - професійні програми, які відповідають на запитання «як готувати фахівців» і визначають обсяг і зміст нормативних дисциплін.

3. Засоби державної діагностики, тобто інструментарій оцінювання та контролю знань.

Сьогодні, в умовах євроінтеграційних процесів, ми маємо можливість урахувати зарубіжний досвід створення національних стандартів освіти.

Зокрема в українських та зарубіжних вищих навчальних закладах відрізняються процеси акредитації. В Україні акредитація проводиться Державною акредитаційною комісією. Акредитація є обов'язковою процедурою, якщо ВНЗ хоче видавати дипломи державного зразка. У США, наприклад, ця процедура проводиться громадською організацією – Американською Асамблеєю університетських бізнесшкіл (AACSB) [3], пропонують програми з присудженням ступеня магістра, але тільки третина закладів задовольняють вимоги AACSB. Не отримують акредитації ті університети, які приймають слабо підготовлених абітурієнтів, а також ті, що не мають відповідних бібліотек та сучасних комп'ютерних класів [5].

Найбільш цінним досягненням американських стандартів, на нашу думку, є те, що вони комплексно охоплюють 11 базових дисциплін, а 12-а дисципліна присвячена взаємозв'язкам між ними. Взаємозв'язки між дисциплінами, наведені у 12-й дисципліні, допомагають студентам сформувати загальне розуміння фаху.

На жаль, у вітчизняних освітньо-професійних програмах як складових українських стандартів освіти горизонтальні зв'язки між окремими предметами не окреслені так чітко.

У них визначають структурно-логічну схему, обсяг і зміст навчальних дисциплін і, відповідно, їх обов'язкове включення до навчальних планів. Сьогодні на бакалаврському рівні нормується більше 60% дисциплін, а на магістерському – 40-60%.

Водночас, досвід американської та європейської освіти переконливо засвідчує доцільність зменшення кількості нормативних дисциплін. Наприклад, у вищих навчальних закладах Польщі їхня частка не перевищує 30 %.

Ще одна складова українських стандартів освіти – єдиний підхід до оцінки якості знань студентів різних вузів забезпечують засоби державної діагностики. Інструментарій оцінювання й контролю представлений контрольними завданнями як з окремих дисциплін, так і комплексними контрольними роботами для кожної спеціальності. Ця третя складова стандартів освіти повинна бути органічно поєднана із вдосконаленням внутрішньовузівської системи поточного контролю знань студентів.

Нинішні критерії ефективності роботи всіх без винятку вищих навчальних закладів різного рівня розроблені Міністерством освіти і науки України у вигляді переліку нормативних показників діяльності, закріплених у стандартах освіти. Ці

стандарти включають розділи, що відображають: загальну характеристику ВНЗ, формування контингенту студентів, зміст освіти, кадрове забезпечення навчально-виховного процесу, матеріально-технічне забезпечення навчального процесу, науково-дослідну діяльність і міжнародні зв'язки, фінансово-господарську діяльність, стан розвитку соціальної сфери, якість підготовки і використання випускників.

Акредитаційні вимоги становлять кількісні показники, відхилення від яких може бути тільки позитивним, тобто вони є нижньою межею рівня акредитації. Основними питаннями, які контролюються, є:

- 1) готовність студентів-випускників кожної спеціальності до професійної діяльності та їх використання;
- 2) рівень фундаментальної підготовки студентів з напрямів підготовки, що атестуються;
- 3) формування контингенту студентів;
- 4) кадрове забезпечення навчально-виховного процесу;
- 5) рівень розвитку матеріально-технічної бази;
- 6) організаційне та програмно-методичне забезпечення навчального процесу;
- 7) науково-методична діяльність;
- 8) фінансово-господарська діяльність та стан розвитку соціальної сфери.

Західні стандарти освіти враховують не тільки статичні показники офіційної звітності, але і перспективні плани, стратегію розвитку університету, бачення перспектив і своєї соціально-освітньої місії.

Взагалі прийнятий у нас склад критеріїв та показників стандартів якості освіти, за якими проводиться акредитація навчальних закладів, суттєво відрізняється від їх складу як у країнах Європи, так і в США (табл. 1) [2, 5, 6].

*Таблиця 1*

**Склад критеріїв для акредитації навчальних закладів освіти країн Європи, в США та в Україні**

Європейська система оцінки й поліпшення якості - equis	Міжнародна асоціація освіти AACSB	Україна
Місія і зміст діяльності	Місія та цілі діяльності	Концепція діяльності
Студенти (набір, рух контингенту, працевлаштування, допомога в розвитку кар'єри)	Студенти (набір, рух контингенту, працевлаштування, допомога в розвитку кар'єри)	Студенти (набір, рух контингенту)
Якість програм	Зміст навчальних планів і оцінка	Зміст освітньо-професійних програм і навчальних планів
Особистий розвиток (формування у студентів практичних навичок професійної діяльності)		Практична підготовка студентів
Дослідження і розвиток (пріоритети наукових досліджень викладачів, результативність, інновації)	Інтелектуальні внески	Наукова робота викладачів

Внесок у розвиток суспільства		
Викладачі (кількісний та якісний склад, політика управління та розвитку)	Склад викладачів та їхній розвиток	Викладачі (кількісний та якісний склад)
Ресурси (фінанси, приміщення і обладнання, бібліотека, інфраструктура нових технологій)	Ресурси для навчального процесу	Ресурси (приміщення й обладнання, бібліотека, допоміжна інфраструктура, Інтернет)
Зв'язки з корпоративним світом		
Міжнародне співробітництво		
	Персональна відповідальність викладачів	

Кожний із наведених у табл.1 критеріїв, прийнятих у системах акредитації у країнах Заходу та США, деталізується значною кількістю показників. Процес акредитації навчального закладу досить тривалий, займає від трьох до шести місяців і служить розв'язанню трьох основних завдань: наданням об'єктивної інформації про навчальний заклад для студентів та працевластців; використанню еталонного інструментарію для об'єктивної порівняльної оцінки навчальних закладів; сприянню підвищенню якості підготовки фахівців.

Для розв'язання тих чи інших проблем, що існують у системі вищої освіти України, не зайве використання досвіду не тільки інших західноєвропейських країн та Америки, але й сусідньої Польщі. Реформи в системі освіти у Польщі продовжуються з 1990 року. Закон про вищу освіту надав вузам автономію не тільки в питаннях зарахування абітурієнтів, але й забезпечив їх можливість самостійно складати програмну пропозицію. Навчальні заклади збільшили приїом на особливо популярні факультети та почали відкривати нові підрозділи, що викликало значні зміни у наборі факультетів. Суттєвим нововведенням стало відкриття відділень для підготовки спеціалістів у галузі управління у вузах, де раніше не здійснювалось навчання за даними спеціальностями – наприклад в політехнічних та педагогічних інститутах. Подібні зміни відбулися і в системі вищої освіти України [6].

Спільною рисою Польщі та України є те, що на початку 90-х років найчисленнішу групу складали студенти технічних та педагогічних факультетів. До кінці десятиліття кількість студентів управлінських відділень зростає більше, ніж у три рази, а слухачів технічних університетів більше, ніж у два з половиною рази. Порівняно нечисленний раніше контингент студентів факультетів суспільних наук збільшився більше, ніж у п'ять разів. Такі зміни стали відповіддю на запити ринкової економіки, що почала розвиватись та потребувала висококваліфікованих спеціалістів, а також на запити соціальної сфери, де потрібні спеціалісти із суспільних питань, здатні зайняти посади в новій державній та місцевій адміністраціях.

Однією з переваг, отриманих вузами в результаті прийняття Закону про вищу освіту в Польщі, є право самостійно визначати як зміст, так і методи навчання.

Відповідальність за цю частину діяльності вищих навчальних закладів Закон по-  
клав на ради факультетів, а функції центрального керівництва зводяться до права  
Головної Ради з питань вищої освіти встановлювати перелік факультетів, а також  
визначати та затверджувати для них мінімум програмних вимог.

Загальною тенденцією в організації процесу навчання є, перш за все, відмо-  
ва від занадто жорсткої структури програм і введення гнучких систем навчання,  
тобто введення груп факультативних предметів та можливості вибору викладачів,  
створення програмних модулів, що полегшують мобільність студентів, введен-  
ня міжфакультетського навчання або надання студентам можливості вибирати  
заняття зі всього набору дисциплін у рамках даного навчального закладу, а не  
лише з переліку, передбаченого програмою конкретного ВНЗ. На противагу цьо-  
му в Україні можливість вибору студентом дисциплін є ще чимось «іноземним»,  
а впровадження цього нововведення також не завадило б запозичити у західних  
колег [5].

Наведені вище факти засвідчують, що Україна та Польща мають певні спільні  
та відмінні риси. Але слід підкреслити, що досвід сусідньої Польщі значною мі-  
рою може бути використаний в Україні.

Порівняно з українськими стандартами американські та західні містять кілька  
важливих розділів, які висвітлюють напрями та динаміку розвитку вищого на-  
вчального закладу, зокрема: аналіз середовища та позиції закладу на ринку осві-  
ти, бачення, місію, стратегічні цілі та можливості їх реалізації.

Таким чином, сформульовані відмінності у системі вищої освіти між Украї-  
ною та країнами Європи та Америки підказують шляхи вдосконалення вітчизня-  
ної освіти для організаційної та науково-методичної підготовки фахівців з управ-  
ління.

#### **Список використаних джерел**

1. Про вищу освіту. Закон України //Голос України, 5 березня 2002 року.
2. Болубаш Я. Контури проблем гармонізації, національних та міжнародних  
стандартів //Матеріали Міжнародного семінару, 27-28 травня 2004 року,  
Львів. «Моделі гармонізації національних і міжнародних стандартів осві-  
ти у контексті Болонського процесу». – С 19–21.
3. Коваленко Ю. Проблеми вищої школи // Вісник Тернопільської академії  
народного господарства. – Тернопіль: Економічна думка, 1999. – с.202-  
205.
4. Кремінь В. Підвищення ефективності вищої освіти і науки як дійового  
чинника суспільного розвитку та інтеграції в Європейське Співтовари-  
ство// Вища школа. – 2003. – №6. – С. 2–3.
5. Кульчицька А.В. Системи оцінки якості освітніх послуг вітчизняних та  
зарубіжних вищих навчальних закладів //Вісник українського державного  
університету водного господарства та природокористування. Економіка. –  
Рівне. – 2003. – .С.422-428.
6. Хміль Ф.І. Ліцензування й акредитація – «сцілла» і «харібда» освітнього  
процесу: про стандартизацію нормативних та організаційних підходів до  
регулювання ринку освітніх послуг// Синергія. – 2001. – №2-3. – С.46-50.

## ЧИ ПРОСТО МАТИ ДОСТУП ДО ПРАВОСУДДЯ В УКРАЇНІ?

**Курило М.П.,**

*кандидат юридичних наук, доцент, завідувач кафедри правосуддя  
Сумський національний аграрний університет  
(м. Суми, Україна)*

*The article deals with the problems of access to justice and the possibilities of their solution through the way of access principle unification to justice and the creation of the real law-making basis to put this principle into practice.*

**Keywords:** *unification of procedural law, the principle of access to justice, the principle of universality, pretrial reconciliation procedures, procedural branches of law, procedural contents*

**Постановка проблеми у загальному вигляді.** Кожна особа повинна мати право на доступ до правосуддя з метою захисту своїх порушених, невизнаних чи оспорюваних прав, свобод та інтересів. Здається, здійснити це право дуже просто, оскільки Конституція України та Цивільний процесуальний кодекс України гарантують таке право кожній особі. Разом з тим це ще не означає, що таке право вже є захищеним, бо, крім права, особа повинна мати можливості щодо його реалізації [1, 37]. Отже, право на судовий захист і реалізація такого права є різними категоріями.

Якщо право на судовий захист регулюється нормами конституційного, процесуального та матеріального права, то реалізація цього права регулюється «допоміжним» законодавством. На перший погляд, так і повинно бути, оскільки конституційні норми є нормами найвищої юридичної сили в державі. Усі інші законодавчі акти повинні «рухатися у фарватері» конституційних норм. Але справа в тому, що принцип доступу до правосуддя є досить складною правовою категорією, яка не пов'язується тільки з технічною можливістю особи зайти у приміщення суду чи перебувати в ньому. Вона поєднує в собі як правові, так і організаційні питання, які закріплені не лише в Конституції України чи Цивільному процесуальному кодексі, а й у низці законодавчих актів. У першу чергу принцип доступу до правосуддя реалізується в можливостях отримати кваліфіковану правову допомогу, сплатити судовий збір, у чітких і зрозумілих діях судді під час відкриття справи, у можливості отримати в «розумні строки» інформацію про час і місце розгляду справи, взяти особисту участь у провадженні по ній та за необхідності оскаржити судові рішення тощо.

Незважаючи на значний перелік процесуальних питань, які, безумовно, стосуються принципу доступу до правосуддя, його можна доповнити, зокрема, питаннями судоустрою, виконання судових рішень, оскільки ці питання є проблемними не лише для України чи пострадянських країн, але і для інших європейських країн також.

Таким чином, зміст поняття доступу до правосуддя можна розглядати з різних точок зору, зокрема з організаційно-правової, судово-процесуальної та виконавчо-процесуальної. Отже, це поняття є комплексним, оскільки властиве всім процесуальним галузям права, діючи в кожній з них однаковим процесуальним змістом.

Разом з тим можна сказати, що проблема доступу до правосуддя існувала завжди. Вона й сьогодні так чи інакше має місце в кожній країні. Питання лише в тому: наскільки гострою для країни є проблема?

**Аналіз останніх досліджень і публікацій.** Питання доступу до правосуддя були предметом наукового дослідження цілої когорти вчених-процесуалістів, зокрема С.С. Алексєєва, А.В. Лужанського, В.І. Тертишнікова, Ю.Т. Ткаченка, М.Й.Штефана, Л.С. Явича, В.В. Яркова, М.М. Ясинка. Разом з тим дана проблема є настільки широкою, що ще не одне покоління юристів-науковців буде звертатися до її дослідження, оскільки вона має загальноправовий характер і не є проблемою тільки цивільного процесуального чи адміністративного процесуального права.

Формулювання мети статті. Метою нашого дослідження є визначення можливостей:

а) уніфікації принципу доступу до правосуддя, процедури звернень до суду з питань цивільної, адміністративної та господарської юстиції з метою спрощення доступу до правосуддя;

б) створення реальних законодавчих підстав для реалізації цього принципу на практиці;

в) запровадження несудових форм вирішення спірних питань шляхом створення позасудових примирних органів, постійнодіючої третейської юстиції, територіальної чи муніципальної адвокатури, які б надавали необхідний комплекс правової допомоги не лише малозабезпеченим, а й громадянам із середніми доходами;

г) розвитку громадських формувань через застосування податкових пільг та звільнення від податків спонсорських внесків, спрямованих на розвиток громадянського суспільства, у тому числі й витрат на правову допомогу.

Виклад основного матеріалу дослідження. В Україні питання доступу до правосуддя набуло актуальності в 1996 році, коли ст.55 Конституції України закріпила, що права, свободи людини і громадянина захищаються не партією чи окремою посадовою особою, а лише судом. На цей час країна змінила свою політичну та економічну моделі. Стрімкий розвиток дрібного бізнесу, малих та середніх підприємств за економічної формули «що не заборонено, те дозволено» сприяв виникненню великої кількості конфліктних ситуацій. У цей же час змінилася і модель судових процесів. Замість слідчого процесу в судах було запроваджено його змагальну форму, що спричинило попит на правову допомогу як у фізичних, так і в юридичних осіб. У міністерствах і відомствах також відчували дефіцит правників. Профільні навчальні заклади не могли задовольнити нагальну потребу в юристах. Тоді непрофільні навчальні заклади почали стрімко відкривати юридичні факультети, нарощуючи з року в рік свої «потужності». На сьогодні номінально ми маємо «перевиробництво» юридичних кадрів, але при цьому не маємо їх якості. Ця проблема має кілька складових, зокрема: а) низький рівень викладання; б) відсутність у студентів навичок до самостійної роботи; в) відсутність фундаментальних знань, які б надали можливість особі після закінчення університету займатися підвищенням свого професійного рівня.

Як бачимо, незважаючи на номінальну наявність в Україні юридичних кадрів, наявність конституційного, процесуального законодавства, адвокатури та відкритої судової системи, усе ж існує проблема доступу до правосуддя та правової допомоги.

Разом з тим ця проблема не є проблемою однієї особи чи групи осіб, вона стала соціальною, оскільки розвиток демократії в країні сприяє доступу до правосуддя, що зумовлює стрімке збільшення кількості звернень людей до суду. У той же час це зумовило появу іншої проблеми, яка виникла на процесуальному рівні,

бо нові процесуальні кодекси значно ускладнили процедуру дії всіх процесуальних інститутів, які тепер було змодельовано в напрямі процесуальної змагальності сторін. Так, громадяни, які мали справи в цивільному судочинстві наприкінці ХХ століття, коли в судах діяла слідча форма судового процесу, звернувшись до суду в першому десятилітті ХХІ століття з початком дії змагальної форми судового процесу не могли зрозуміти, чому це суд, який раніше допомагав їм у всіх питаннях ведення справи, у тому числі й збирав докази, сьогодні змушує їх самих збирати докази та надавати їх суду. Нерозуміння нової ідеології судових процесів призводить до невдоволення судовою системою, постійних нарікань на суддів, які, на думку громадян, нібито чинять неправильно.

Перш ніж говорити про широкомасштабність проблеми доступу до правосуддя, необхідно визначити її дискусійні питання, розв'язання яких може сприяти вирішенню проблеми в цілому.

Однією з нагальних проблем сьогодення є постійне здорожчання судового захисту як на рівні сплати судового збору, так і на рівні вартості експертиз, правової допомоги, загальних судових витрат.

Так, на зміну Декрету Кабінету Міністрів України «Про державне мито», який діяв з 1993 року, у 2010 було прийнято Закон України «Про судовий збір». Цей Закон регулює порядок сплати судового збору та його розміри під час подання позовних заяв, апеляційних та касаційних скарг у загальний та спеціалізовані суди України.

Особливість цього закону полягає в тому, що він діє в автоматизованому режимі, змінюючи мінімальні ставки судового збору на кожне 01 січня поточного року. Сутність такого механізму досить проста. Мінімальна ставка в 10% судового збору нараховується з мінімальної заробітної плати, яка встановлюється кожного року в державі Законом України «Про державний бюджет». Зі зростанням мінімальної заробітної плати зростає й мінімальна сума судового збору в усіх справах.

Здається, це ідеальний фінансовий механізм, який, з одного боку, регулює процес збору коштів до державного бюджету, а з іншого – постійно збільшує такі надходження. Треба зазначити, що такі стягнення здійснюються з номінальної, а не реальної заробітної плати, яку особа отримує після всіх податкових і обов'язкових сплат. З цієї причини звернення до суду навіть у незначних справах для особи, яка отримує мінімальну заробітну плату, є проблемним питанням із фінансового погляду. Таким чином, особа, з одного боку, має право на звернення до суду, а з іншого – це право блокується відсутністю реальних можливостей.

Звернемо увагу на ще одне питання, яке стосується принципу доступу до правосуддя і є характерним і для інших країн Європи. Мова йде про отримання кваліфікованої правової допомоги.

Правова допомога в Україні надається адвокатськими об'єднаннями, окремими адвокатами та фахівцями в галузі права, які зареєстровані у встановленому законом порядку та мають Свідоцтво про надання правової допомоги.

Адвокатура – це корпоративне об'єднання з певними умовами набуття його членства, що й зумовлює достатньо високі фінансові запити на його послуги. Розуміючи неадекватне співвідношення доходів більшості населення держави з оплатою, яку бажають отримати адвокати, законодавець з метою обмеження останньої прийняв 20 грудня 2011 року Закон України «Про граничний розмір компенсації витрат на правову допомогу у цивільних та адміністративних спра-

вах», згідно з яким за надання юридичної допомоги в цивільних чи адміністративних справах адвокат не може отримати за годину своєї роботи більше ніж 40% від встановленої в країні мінімальної заробітної плати. Такі вимоги не стосуються питань захисту особи в кримінальному процесі чи захисту корпоративних прав у господарському судочинстві.

Проте, як показала практика, це не вплинуло на розмір платежу. Можна сказати, що це закон, який орієнтує суди на розмір стягнень за правову допомогу, а не закон, який обмежує такі витрати, оскільки часто розмір оплати залежить від результату розгляду. Розуміючи це, законодавець 02 червня 2011 року прийняв Закон України «Про безоплатну правову допомогу» зі створенням муніципальної адвокатури. Закон чітко окреслив коло осіб, які можуть отримувати таку допомогу. Це неповнолітні, неієздатні, іноземці, особи без громадянства, у тому числі біженці, бідні особи. Оплата за надання такої правової допомоги здійснюється державою за рахунок державного бюджету.

Незважаючи на цілий комплекс заходів, вживаних державою для пом'якшення умовностей, які відкривають шлях до доступу до правосуддя, відчутних результатів на сьогодні поки що немає, оскільки закони не так давно набули чинності.

Іншою проблемою доступу до правосуддя є ускладнення як самої системи судоустрою, так і юрисдикційних питань, які пов'язані з розмежуванням підвідомчості між загальними та адміністративними судами, між загальними і господарськими судами, між адміністративними та господарськими судами.

Розглянемо проблеми судової юрисдикції, які стосуються питань доступу до правосуддя.

Відповідно до Закону України «Про судоустрій та статус суддів» судову систему України побудовано за принципами територіальності, спеціалізації та інстанційності. За принципом спеціалізації суди загальної юрисдикції поділяються на загальні, господарські та адміністративні.

За загальними правилами в порядку цивільного судочинства розглядаються цивільні, житлові, земельні, сімейні та трудові справи (ст.15 ЦПК). Здається, це дійсно так, але на практиці це має місце не завжди. Так, це не стосується колективних трудових спорів, трудових спорів, стороною в яких є особа, пов'язана з публічною службою, оскільки питання проходження і звільнення з публічної служби розглядається за правилами адміністративної юстиції (п.2 ч.2 ст.17 КАС). Під поняття публічної служби, як відомо, підпадає робота на державних політичних посадах, посадах суддів, прокурорів, військова, альтернативна, дипломатична служба, інша державна служба, робота в органах місцевого самоврядування. Проблемними є й питання земельних спорів, які розглядаються не тільки в порядку цивільного, але і в адміністративному та господарському судочинстві. Усе залежить від суб'єктного складу сторін.

У той же час адміністративні суди на рівні області мають лише один місцевий суд. Це дійсно є проблемою. Через те, що території областей достатньо великі за площею, вирішувати всі публічно-правові спори в одному місці складно і досить незручно, бо це потребує додаткових витрат на дорогу до суду та витрат часу на такі поїздки з периферійних територій. Особливо складно це для людей похилого віку, які часто мають претензії до Пенсійного фонду та органів місцевого самоврядування. Законом від 18 лютого 2010 року «Про внесення змін до деяких законодавчих актів України щодо підвідомчості справ, пов'язаних із соціальними виплатами» питання соціальної спрямованості законодавець передав до цивіль-

ного судочинства на рівень районної ланки судів, наблизивши цим судочинство з обласних центрів до людей на місця, але рішенням Конституційного Суду України від 09 вересня 2010 року №9 – РП/ 2010р. цей акт було визнано неконституційним, а тому вирішення спірних питань соціальної сфери знову було повернуто до адміністративної юстиції.

Ще складніша ситуація з апеляційним провадженням, оскільки в адміністративному судочинстві апеляційні суди працюють за принципом міжобласних. Один адміністративний суд розглядає справи трьох областей, що, безумовно, позначається на оперативності розгляду апеляційних проваджень, які тривають від п'яти до десяти місяців. Крім того, проблематичною стала участь сторін у судових засіданнях, оскільки великі відстані, вартість проїзду не сприяють доступу особи до правосуддя.

Безумовно, цю ситуацію можна змінити, а саме: передати повноваження апеляційної юстиції на рівень окружного адміністративного суду, а повноваження окружного адміністративного суду – на рівень районних судів зі створенням підрозділу адміністративної юстиції району. Це було б просто, оперативно та доступно.

Якщо ми звернемо увагу на рівень касаційної інстанції як судів цивільної, так і господарської та адміністративної юрисдикції і роль на цьому рівні Верховного Суду України, то знову помітимо нелогічність, яка впливає на питання доступу особи до правосуддя.

Так, Вищий спеціалізований суд України з розгляду цивільних і кримінальних справ, Вищі господарські та адміністративні суди є за законом касаційними, а їх рішення – остаточними. Разом з тим у всіх процесуальних кодексах сьогодні є глави, які регулюють перегляд судових рішень Верховним Судом України. Незважаючи на те, що процесуальні кодекси не надають процесуального статусу цьому провадженню, його іноді визначають як касаційний перегляд, хоча це більше нагадує ревізійно-правове провадження, оскільки Верховний Суд України сьогодні може взяти до розгляду справу лише з дозволу Вищих спеціалізованих судів і лише на підставі неоднакового застосування судами одних і тих самих норм матеріального права, що зумовлює ухвалення різних за змістом судових рішень. Як бачимо, нижчестоящий суд дає дозвіл на розгляд своїх справ вищестоящому суду. Такий підхід є, на нашу думку, не зовсім логічним. Він є перешкодою на шляху доступу особи до правосуддя, бо Вищі спецсуди не зацікавлені у розгляді їх справ Верховним Судом, позбавляючи таким чином особу всіх можливостей впливу на ситуацію.

Безумовно, така правосуб'єктна роль Верховного Суду України в судовій ієрархії є не зовсім зрозумілою, оскільки за законом – це найвищий судовий орган загальних судів, а процесуально він таким не є.

Такого підходу до обмеження повноважень та правового положення Верховного Суду України немає в жодній країні Європи.

Іншою досить суттєвою проблемою є питання порушення судами строків розгляду справ. Так, відповідно до ст.157 ЦПК України та ст.69 ГПК України суди розглядають справи протягом «розумного строку», але не більше двох місяців із дня відкриття провадження у справі. У виняткових випадках суд ухвалою може продовжити розгляд справи, але не більше ніж на п'ятнадцять днів. В адміністративних судах розгляд справ триває не більше місяця з дня відкриття провадження у справі (ст. 122 КАС).

Разом з тим у 2009 році з порушенням строків судами було розглянуто 166,6 тис. цивільних справ. Адміністративні суди порушили строки розгляду в 17,3% справ від розглянутих у 2009 році.

У 2010 році з порушенням строків розглянуто 34,9% цивільних справ, з яких понад три місяці не розглядалося 64 тис. справ, понад рік – 17 тис. цивільних справ, понад два місяці – 34,4 тис. адміністративних справ [2, 17].

У 2011 році у строк понад три місяці розглянуто 48,3 тис. цивільних справ, а з порушенням строків в адміністративних судах розглянуто 207,4 тис. адміністративних справ [3, 37]. Таким чином, оперативність розгляду справ у всіх судах загальної юрисдикції бажає бути кращою. Звертає на себе увагу те, що процесуальний закон у всіх процесуальних галузях права визначає строки розгляду справ. Іншими словами, судові рішення є законним, якщо справу розглянуто з ухваленням рішення в межах відведеного законом строку.

У той же час десятки тисяч справ розглянуто за межами таких строків. У жодному процесуальному кодексі не зазначено, як у таких випадках має чинити суд та чи будуть судові рішення, ухвалені за межами передбачених законом процесуальних строків, законними.

Ми вже згадували про дорожнечу в питаннях судового збору та правової допомоги. Але ж заради справедливості потрібно зазначити, що здорожчала вся юридична система.

Сьогодні громадяни України практично оплачують її утримання. Так, сплата судового збору, збору щодо забезпечення позову, різних судових витрат, податків і зборів у судах та нотаріальних конторах за вчинені нотаріальні дії, стягнення виконавчого збору акумулюється на рівні державного бюджету і використовується для утримання судової системи, державних нотаріусів, державних виконавців.

Крім того, слід додати, що громадяни оплачують витрати на експертизи, перекладачів, дорогу для свідків, висновки спеціалістів, апеляційні та касаційні скарги, тобто кожна з цих позицій пов'язана з фінансовими витратами, що віддаляє особу від доступу до правосуддя.

Сьогодні закон відніс розгляд справ за участі юридичних осіб, фізичних осіб-суб'єктів підприємницької діяльності до сфери господарської юстиції. Питання щодо доступу до правосуддя в даному випадку говорить не на користь конкретної фізичної особи підприємця, який економічно не спроможний протистояти великому бізнесу в судовій справі, оскільки останній забезпечений своїми юридичними відділами, різного плану спеціалістами тощо. Така ситуація має місце і в судовій справі фізичної особи та держави. При цьому державні органи (податкова інспекція, Пенсійний фонд тощо) звільнені від сплати судового збору. Вони мають у своєму активі економічно та юридично досвідчені кадри, які можуть з легкістю надати будь-яку інформацію у справі. Отже, посилення лише на принцип змагальності за відсутності реальної рівності сторін ситуацію з доступом до правосуддя не поліпшить, бо особа не має реальної можливості на правосуддя, а тому правосуддя для неї так і залишиться недоступним.

Окремі науковці стверджують, що не можна зводити доступ до правосуддя лише до питань фінансового характеру. Необхідно розвивати громадські інститути, які сприятимуть захисту бідних, хворих, немічних [4, 54]. Суттєвим фактором, який впливає на природу права, на доступ до правосуддя, є, без сумніву, діяльність держави. І це дійсно так, оскільки від волі законодавця залежить не лише виникнення самого права в об'єктивному значенні, а й створення відповідних

умов та механізмів його реалізації, без яких саме суб'єктивне право набуває суто декларативного характеру [5, 41]. Якщо виходити з того, що перелік суб'єктів, які мають право на доступ до правосуддя не є вичерпним, то розвиток демократії, у тому числі й права на доступ до правосуддя як одного із складових принципів демократії у питаннях розвитку громадських інститутів, за якими майбутнє, є перспективним напрямом.

Проте, треба зазначити, що таких громадських формувань небагато, оскільки податкове законодавство не передбачає жодних пільг бізнесовим структурам, які займаються чи бажають займатися фінансовою допомогою громадським інституціям. Тому можливості щодо правової допомоги особі, яка її потребує, є здебільшого епізодичними, а не постійними. Не створюють жодних громадських утворень у цьому напрямі й міські чи селищні ради. Єдині органи опіки та піклування, які працюють на постійній основі, мають дещо аморфний характер. Вони повністю контролюються міською чи селищною радою, а тому всупереч її волі ні в судових питаннях, ні в питаннях правової допомоги в інтересах особи ці органи працювати не будуть.

Суттєвою є проблема удосконалення процесуального законодавства через запровадження обов'язкових позасудових примирних процедур, з тим, щоб у суди дійсно надходили справи, які потребують саме судового рішення.

Відсутність логічного підходу призводить до постійних «черг за правосуддям». Так, у суди загальної юрисдикції першої інстанції у 2010 році надійшло 6,9 млн справ, а в 2011 році – 8,1 млн таких справ. Така кількість справ за незмінного складу суддів призвела до того, що в середньому на кожного суддю щомісяця надходило 139,6 справ, тобто кожного робочого дня суддя повинен був розглянути сім справ різних категорій, а є суди, у яких цей показник перевищено у два чи в три рази. На фоні європейської практики це виглядає неможливим. Значить, потрібно забезпечити оптимальне співвідношення між результатом і способом його досягнення. Отже, з одного боку, ми маємо занадто затягнуті судові процеси, що погіршують оперативність розгляду як цивільних, так і господарських та адміністративних справ, а з іншого – велику завантаженість суддів справами.

Вихід з цієї ситуації вбачаємо в запровадженні обов'язкових досудових примирних процедур або створенні мирових суддів, як, наприклад, у Російській Федерації, які як процесуальні фільтри відбирають «дрібні» справи цивільного і кримінального напрямку, звільняючи від них районну ланку судів, надаючи останнім процесуальний простір для оперативного, в «розумні строки» розгляду справ, у яких дійсно мають місце серйозні конфлікти. Судовій системі України потрібно обов'язково «рухатися» в бік раціоналізації судових процедур, оскільки в іншому випадку ми будемо мати ситуацію подібну до Італії, де найдовші у світі судові процеси.

Іншою проблемою, яка вже сьогодні набирає актуальності, є відсутність процесуальних можливостей щодо розгляду судами колективних звернень. Наприклад, в Україні відсутні процесуальні можливості щодо звернень до суду з питань колективних трудових спорів, які стосуються архіважливих питань заробітних плат, охорони праці кожної особи-працівника. Законодавець вивів вирішення даного питання у позасудовий спосіб на рівень переговорів та примирних процедур, зазначивши це в Законі України «Про порядок вирішення колективних трудових спорів (конфліктів)», прийнятому ще 03 березня 1998 року. Пленум Вищого спеціалізованого суду України з розгляду цивільних і кримінальних справ у своїй

Постанові № 3 від 01 березня 2013 року в п.12 зазначив, що «безпосереднє вирішення в судовому порядку колективних трудових спорів не передбачено». Таким чином, держава, з одного боку, проголошує принципи доступу до правосуддя, а з іншого – не дає можливості значній кількості громадян захистити в суді своє право з багатьох важливих питань життєзабезпечення.

Ми зазначали, що сутністю позовного провадження, яке характерне для всіх загальних судів, є їх змагальна процедура. Проте змагальність заради змагальності не повинна превалювати в судочинстві, оскільки це лише процедура представлення доказів сторонами, яка є доцільною лише тоді, коли сторони мають рівні можливості щодо збору і надання доказів, правильної та чіткої юридичної кваліфікації справи, вчасного і зрозумілого заявлення клопотання тощо. Це, безумовно, можливо, якщо на вашою боці досвідчений адвокат, але не кожна сторона має таку можливість. Швидко розшарування суспільства за майновою ознакою може призвести до того, що змагальність стане інквізицією, де інквізитором буде багата сторона [6, 125]. У вересні 1990 року в Нью-Йорку на конференції МАЮ в Стандартах незалежності юридичних професій закріплено розділ «Юридичне обслуговування бідних», у якому регулюються питання надання допомоги бідним громадянам під час ведення судових справ.

Перешкодою для доступу до правосуддя є недостатнє фінансування судової системи, яка щороку фінансується на 35-40%, тобто лише в межах заробітної плати та дрібних витрат на диски та канцелярські приналежності. Разом з тим судова система, перебуваючи в режимі постійного і досить великого за обсягом дефіциту бюджетного фінансування, не маючи своїх доходів, оскільки суд є неприбутковою організацією, продовжує з року в рік успішно працювати. Виникає питання, за які кошти ремонтуються кабінети суддів, проводиться ремонт і заправка автомобілів, купується оргтехніка тощо. Це означає, що система фінансується з якихось інших джерел. Таким чином, право на судовий захист не може гарантувати особі реальної можливості належним чином захистити право в суді. «Завуальована а іноді й незавуальована корупція, роз'їдаючи судову систему призводить до того, що особі не стільки доводиться займатися змагальністю з відповідачем, скільки змагатися з суддею, щоб отримати справедливе, прозоре та вчасно ухвалене судове рішення» [7, 38].

**Висновки.** Дані статистичних судових досліджень, які кожного року проводить Верховний Суд України, засвідчують той беззаперечний факт, що кількість звернень до судів загальної юрисдикції щороку збільшується. Це переконливо доводить наявність довіри громадян до судової системи, незважаючи на те, що суди чи окремі судді постійно зазнають критики як з боку суспільства, так і з боку державних інституцій. Попри все суд залишається унікальним інструментом з розгляду і вирішення матеріально-правових спорів у всіх сферах суспільного життя. З огляду на це, можна зробити висновок, що правосуддя повинно бути доступним для всіх без винятку верств населення з точки зору матеріального і процесуального права, фінансових і правових можливостей, соціального і майнового статусу особи.

Сьогодні ми не можемо говорити про те, що всі питання доступу до правосуддя вирішено, оскільки для цього потрібно перш за все забезпечити саму судову систему належним фінансуванням, переглянути систему судових зборів і витрат, спростити процесуальне законодавство через його уніфікацію для єдиного підходу в питаннях звернення людини і громадянина до суду за захистом своїх прав,

---

свобод чи інтересів на кожному рівні судової системи. Пошук оптимальних підходів до вирішення такого непростого питання, як доступ до правосуддя, є перспективним напрямом подальших наукових досліджень.

### Список використаних джерел

1. Ясинок М.М. Доступ до правосуддя в Україні у світлі сьогоденних реалій / М.М.Ясинок // Питання та проблеми розвитку правової держави в Україні: зб. наук. статей. – Суми: Козацький Вал, 2009. – С. 37-48.
2. Аналіз стану здійснення судочинства судами загальної юрисдикції у 2009р. ( за даними судової статистики) // Вісник Верховного Суду України. – 2010. – №5. – С. 20-31.
3. Аналіз стану здійснення судочинства судами загальної юрисдикції у 2010 р. ( за даними судової статистики) // Вісник Верховного Суду України. – 2011. - №5. – С. 22-33.
4. Ярков В.В. Современные проблемы доступа к правосудию гражданами Российской Федерации / В.В.Ярков // СНГ: реформа гражданского и процессуального права: материалы междунар.конф.. – М.: Городец, 2002. – С. 69-79.
5. Лужанський А.В. Доступ до правосуддя як суб'єктивне конституційне право / А.В.Лужанський // Вісник Верховного Суду України. – 2011. – №1. – С.41-44.
6. Ярков В.В. Проблемы доступности правосудия и юридической помощи / В.В.Ярков // Гражданское право и гражданский процесс в современной России. – М.: Норма, 1999. – С. 115-136.
7. Ясинок М.М. Доступ до правосуддя в Україні у світлі сьогоденних реалій / М.М.Ясинок // Питання та проблеми розвитку правової держави в Україні: зб. наук. статей. – Суми: Козацький Вал, 2009. – С. 37-48.

---

## INOVATÍVNE PRÍSTUPY K VÝUČBE SPOLOČENSKÝCH VIED NA TECHNICKEJ UNIVERZITE V KOŠICIACH

*Helena Džupková, PhDr.,  
vedúca Katedry spoločenských vied, T  
echnická univerzita v Košiciach  
(Slovenská republika)*

*The task of modern and innovative education of social sciences subjects is to prepare the graduates for being useful in the practice and satisfy their needs of actual social practice as best as possible. The author of the article is aware that educational process is complicated, affected by many factors influencing its quality. We consider critical research and analysis of pedagogical conceptions and methodologies and the support of productive dialogue among the specialists in various fields of social sciences at Slovak and foreign universities to be a contribution to solving a given problem.*

**Keywords:** *Social sciences, student personality, social practice, educational process.*

Nevyhnutná potreba reflexie spoločenských hodnôt umožňuje prinavrátiť teoreticko-pragmatický základ príslušným spoločenským disciplinám a očistiť ich od nánosu súčasného, mnohokrát konfrontačného, zavádzajúceho fenoménu rôznych, „dobrodružných politík“. Všetky etapy vývoja ľudskej spoločnosti sú zložité a náročné na duchovné premeny a potreby ľudí vyplývajúce zo spoločenskej reality. Konflikty, ktoré vznikajú medzi potrebami a možnosťami sa nepremietajú len mechanicky do etických teórií i politických koncepcií, ale zahŕňajú v sebe aj motivujúce a aktivizujúce prvky, morálne normy, hodnoty a spôsoby riešenia, vlastné teoretickému poznaniu. Akademičná pôda zaručuje slobody poznania, vedeckého bádania, exaktného a spoločensko-vedného vzdelania. Práve štúdium spoločenskovedných predmetov vytvára najväčší priestor na osvojenie si základných morálnych hodnôt a umožňuje, aby mohla byť uspokojená základná ľudská potreba a ambícia človeka, porozumieť človeku a hoci len čiastočne aj svetu v ktorom žije. Ide predovšetkým o dlhodobý a aktivizujúci proces v ktorom subjekt – človek, vyjadruje svoje záujmy, potreby aj motívy, ktoré ho vedú k poznaniu a aj k určitému konaniu. Skúmanie človeka v súčasnom globalizovanom svete prináša nové rozmary, nové otázky, ktoré sa viažu nielen na teoretické, ale aj praktické súvislosti jeho existencie, ale aj existencie ľudstva ako takého. Mladý človek si stále viac uvedomuje, že žije v realite, ktorá sa v historickom procese formovala práve pre jeho potreby. V 21. storočí dosiahla taký stupeň vývoja, v ktorom sociálny systém a nové technológie sú úzko prepojené a v tomto „spolužití“ určujúcu úlohu preberajú nové technológie. Na mieste je otázka, či vznikom súčasnej civilizácie, modernými technológiami, komercionalizmom nedôjde k postupnému vytrácaniu sa zo života hodnôt ako je solidarita, tolerancia, spravodlivosť.

Tak ako Gilles Lipovetský v predslove svojej knihy *Soumrak povinnosti* píše „...etická sféra sa stala zrkadlom, v ktorom môžeme odhaliť nového ducha doby.“ [4, s.43] V podobnej línii uvažujú aj anglosaskí autori. Ich názory na dnešnú dobu sa líšia najmä v chápaní vplyvu súčasnej etiky na politiku. Germánski píšuci politickí filozofi, reprezentovaní napríklad J. Habermasom svojim modernistickým pohľadom na etiku diskurzu a prezentáciou emancipačnej politiky, sa vzdialuje od objektivity a skutočnej politickej reality.

Myslíme si, že ak v pochopení súčasnej doby ide o niečo, tak ide predovšetkým o mladého človeka v konkrétnom sociálnom a politickom prostredí – subjekt, ktorý

prezentuje v zmenených podmienkach svoje záujmy, potreby a motívy, ktoré ho vedú k poznaniu, a aj k určitému konaniu v záujme existencie ľudstva ako takého. Existujú vedľa seba názory, ktoré nie sú len konfrontačné, ale aj vzájomne ľahostajné, odrážajúce rozmanitosť prístupov. Bohaté diskusie o ľudských hodnotách a postojoch k aktuálnym spoločenským potrebám v humanitných a technických vedách vyvolávajú ďalšie, nové otázky spojené s potrebou inovatívneho prístupu v edukačnom procese na všetkých univerzitách a vysokých školách. V technických vedách tieto diskusie majú odlišný obsah, kontextuálne ich do určitej miery ovplyvňuje realita spojená s prudkým vývojom v informačných technológiách, ktorý vyvolal potrebu novej paradigmy v technických vedách. Informácie v intenciiach tejto paradigmy sú základným fenoménom a zároveň neoddeliteľnou súčasťou ľudskej aktivity, ktorá sa premieta do praktického života ľudí, vyvoláva zmenu postojov k spoločenským hodnotám. Doménou v spoločenských vzťahoch z pohľadu technologického veku sa stala virtuálnej rovina, virtuálna identita a pod., prevzatá zo západnej kultúry, ako „identita bazirujúcej na racionálnom zdôvodňovaní, informáciách, vysvetľovaní, prostriedkoch vylučujúca emocionálnu rovinu. Na jednej strane legitimizácia rozumu (sofistikované technológie, High technology) na strane druhej, je grécko-rímska triáda: náboženstvo, autorita, tradícia (nie je to archaizmus, ktorý by z európskej kultúry mal vymiznúť). Reflexiou týchto „hodnôt viazaných na minulosť“ podľa Hanah Aretovej vytvoríme v modernej spoločnosti priestor pre rozvoj nových hodnôt zodpovedajúcich novému technologickému veku. Podľa Jurgena Habermasa pre časovú sebareflexiu modernej spoločnosti sú typické „účinné dejiny“, teda také dejiny, ktoré vychádzajú z vedomia vlastnej histórie a sú prínosom pre súčasnú spoločnosť. Aby v spoločnosti nedochádzalo k „aktívnemu zabúdaniu“ respektíve k cieľenej manipulácii v prospech ekonomických a politických záujmov, je potrebné spoločenskovedné predmety v konkurencii s technickými vedami v súčasnom technologickom veku dostať do adekvátneho povedomia. S hrdosťou a mnohokrát až s pátosom označujeme súčasnú etapu vývoja spoločnosti pojmom vzdelanostná spoločnosť, čo v praxi by malo znamenať, že vzdelanie/ vzdelávanie by sa malo v spoločenskom rebríku nachádzať na primárnom mieste. Polemizovať o tom, či vzdelanie /vzdelávanie je v súčasnosti spoločnosťou aj takto vnímané, sa nám v súvislosti s našou problematikou, vo svojej podstate javí ako bezpredmetné. Stotožňujeme sa s názorom nemeckého filozofa Adorna, podľa ktorého vzdelanost' sa stáva polovzdelanost'ou ako všadeprítomná forma odcudzenia človeka. Nevzdelanost' už nie je len súkromná záležitosť, osobné zlyhanie vo vzdelávacom procese, čiže jednoduchá absencia nevzdelanosti, ale predovšetkým istá forma nekultivovanosti osobnosti, produkt spoločenského vedenia. O to viac je potrebné si uvedomiť, že vzdelanie/vzdelávanie je permanentný proces, ktorý pôsobí na človeka na jednej strane ako katalyzátor a umožňuje mu v plnej miere adekvátne sa zorientovať v spoločnosti, dáva mu akýsi návod, no na druhej strane automaticky nevytvára predpoklady na plnohodnotné uplatnenie sa v praxi.

Vedeckovýskumný a edukačný proces na deviatich fakultách Technickej univerzity v Košiciach je komplexne zameraný na odbornú technickú, ekonomickú a umeleckú prípravu vysokoškolákov pre potreby praxe. Aj napriek veľkému úsiliu pedagógov a vedeckovýskumných pracovníkov, odborné zručnosti, s ktorými dnes končia študenti vysokoškolské vzdelávanie, už nie sú zárukou úspechu v pracovnom a osobnom živote. Prepojenie systému vzdelávania, najmä odborného, s trhom práce je nielen na Slovensku, ale aj v celej Európe pretrvávajúcim problémom. Univerzity na nové podmienky reagujú zvyšovaním kvality vzdelávania, inováciou študijných programov, zavádzan-

---

ním nových predmetov s cieľom reagovať na meniace sa požiadavky trhu práce v snahe naplniť požiadavky budúcich zamestnávateľov.

Nájsť všeobecne platné pravidlo, ktoré by univerzálne platilo pre všetkých a bolo celospoločensky prospešným, vlastne ani neexistuje. Dôkazom toho sú stále pretrvávajúce ekonomické, sociálne, politické a morálne konflikty a ich nové verzie optimistických alebo pesimistických riešení. Konfrontácie v materiálnej a duchovnej sfére na národnej, alebo nadnárodnej úrovni sa zákonite premietajú aj do výchovno-vzdelávacieho procesu. Študenti na seminároch spoločenskovedných predmetov si túto realitu plne uvedomujú a preto aj s plnou vážnosťou diskutujú o kríze hodnôt ale aj o kríze školského systému. Ako primárny dôvod krízového stavu školstva na Slovensku, študenti na Technickej univerzite v Košiciach uvádzajú neadekvátnu komplexnú prípravu absolventov pre prax, ktorá podľa ich názoru spôsobuje problémy so zamestnanosťou absolventov stredných a vysokých škôl. Fenomén nezamestnaných absolventov stredných a vysokých škôl, nie je len regionálnym, či národným javom, ale je to fenomén celosvetový. Aktuálne diskusie o problémoch zamestnanosti a zamestnateľnosti mladej generácie a s tým súvisiace ekonomické a sociálne dôsledky veľmi negatívne a často-krát až bezvýhodnisko pôsobia na študentov. Odborníci zaoberajúci sa problémom zamestnanosti mladej generácie sa snažia vyšpecifikovať príčiny vzniku tejto situácie. V dokumente EÚ Commission working document on Recent developments in European higher education systems za základný dôvod je uvedený problém zaostávania škôl, teda neschopnosť plniť spoločenskú objednávku pre rýchlo vyvíjajúce sa a meniace sa štruktúry ekonomík.

Na európskych vysokých škôl aj napriek štyrom tisícim univerzít a iných vysokoškolských inštitúciách na ktorých študuje 19 miliónov študentov, sa nepripravuje dosť absolventov s adekvátnou kvalifikáciou odrážajúcou potreby štruktúry európskej, ale aj celosvetovej ekonomiky. Investície, ktoré sú vkladané do vysokého školstva v súčasnosti, nekopírujú kvalitu výchovno-vzdelávacieho procesu a dostatočnú prípravu pre prax. Zmena školskej politiky minimálne na národných úrovniach by mala prispieť k zvyšovaniu kvalifikovanosti ľudského kapitálu. Európska únia za svoju najdôležitejšiu iniciatívu v školskej politike považuje kvalitné vzdelávanie, odrážajúce potreby praxe. Explicitne je to zadefinované v dokumente Podpora rastu zamestnanosti - program modernizácie európskych vysokoškolských systémov vydaného Európskou komisiou v roku 2011 v rámci svojej stratégie Európa 2020.

Vydanie a zverejnenie dokumentu bolo determinované akútnou potrebou vytýčenia prognózy Európskej únie o potrebe obsadzovania odborných pracovných miest zamestnancami s vysokoškolskou kvalifikáciou (v roku 2020 bude len európsky trh potrebovať 35 percent vysokoškolsky vzdelaných absolventov, čo je o 11 percent viac ako v roku 2011). [2, 38]

Imperatívom tejto doby (táto problematika bola už predmetom rokovania EÚ v Lisabone už 23-24. marca 2000) je pripraviť dostatok kvalifikovaných absolventov pre súčasný pracovný trh, štruktúra ktorého je kvalitatívne iná. Prioritou takejto spoločnosti sa stáva vzdelaný občan schopný pružne reagovať na neustále zmeny v národnom, ale aj nadnárodnom (európskom a celosvetovom) trhu práce, občan schopný kriticky myslieť, analyzovať spoločenské javy a rozvíjať svoje sociálne zručnosti. Globalizácia sice búra hranice národných trhov a vytvára oveľa väčšie možnosti na sebarealizáciu na svetovom trhu práce, ale zároveň preveruje pripravenosť uplatniť sa v silnej celosvetovej konkurencii. Súčasný globálny systém je poznačený veľkou ekonomickou asymetriou. Tento fakt si musíme všetci uvedomiť a adekvátne sa zmeneným podmienkam sa

prispôbiť, pretože sa menia inštitúcie, infraštruktúra, ľudia, ich správanie, menia sa aj zaužívané morálno-etické paradigmy. Povedané slovami futurologa I. Klinca, ktorý sa odvoláva na knihu eseji *New Bottles for New Wine* britského biológa Julian Huxley, ktorú publikoval v roku 1957: „Človek však ostáva človekom, zároveň však transcenduje sám seba realizovaním nových myšlienok, nových možností svojej prirodzenosti a pre svoju prirodzenosť“. [3] Súhlasíme s názorom a plne si uvedomujeme, že mladí ľudia sa musia prispôbiť novým zmeneným podmienkam. Zmena bude možná len za predpokladu sa bude aktívne investovať do rozvoja osobného potenciálu každého jednotlivca, prostredníctvom podpory vzdelávania, vedeckých a výskumných aktivít. Túto úlohu musia na seba prevziať vzdelávacie inštitúcie. Po týchto investíciách následne môžeme očakávať rozvoj všetkých zložiek spoločnosti, vrátane informačných, komunikačných technológií, biotechnológií, nanotechnológií a podobne. To znamená, že vzdelávacie a vedecké inštitúcie prispievajú najvýraznejšou mierou k tvorbe bohatstva v krajine. Veda a technika, ako hlavný nástroj budovania vedomostnej spoločnosti postupne potvrdzuje svoju opodstatnenosť a vyšší status v ekonomických a politických programoch jednotlivých vlád. Z. Bauman súčasnosť považuje za „modernu, za projekt, kde vládne absolútny duch, reťaz textov grécko-kresťanského- osvietenského pôvodu, „vôľa k pravde“ vedúca k pokroku, k rastu, k poznávaniu. Svet po tomto svete začal disponovať množným číslom. Prichádzajú projekty, nie projekt, ktorý sám seba vysvetľoval rozprávaním veľkých príbehov (mýtov) o vzniku, zmysle, ciele a charaktere celej kultúry a civilizácie. [1, s.196] Veľké dejinné zmeny sa vyznačujú predovšetkým zmenou v myslení, konaní a v postojoch.

Spoločenskovedné predmety v celom komplexe výchovy a vzdelania na univerzitách svoje poslanie plnia. Inovácia študijných programov, zavádzanie nových aplikovaných predmetov majú ambíciu na komplexnej príprave absolventov pre prax sa plnohodnotne spolu podieľať. Ak je v súčasnosti problém nedostatočnej pripravenosti absolventov pre prax zafinancovaný zaostávaním úrovne vzdelávania za potrebami praxe, potom vo výučbe je potrebné urobiť adekvátnu zmenu- stanoviť si priority. Za základnú prioritu vo výučbe spoločenskovedných predmetov považujeme učiť študentov humanizmu ako životnému postoju [7, s. 9], ale aj získavaniu a rozvoju adekvátnych sociálnych zručností, v súčasnosti potrebných pre úspešné uplatnenie sa v praxi. Vzdelávacia úloha spočíva v osvojení si penza vedomostí zo spoločensko-politických vzťahov na Slovensku a vo svete a ich tvorivej implantácie do praxe. Výchovná zložka procesu umožňuje vychovávať v duchu morálnych hodnôt, akceptujúcich históriu, kultúru a tradície národov. V modernej humanistickej pedagogike za dôležitý a aktuálny fenomén, s prihliadnutím na aktuálne potreby praxe, považujeme rozvoj kľúčových kompetencií s dôraz na možnosti:

- rozvíjať analytické myslenie,
- naučiť sa kriticky a tvorivo myslieť
- komunikovať a prezentovať poznatky
- argumentovať, obhajovať a presadzovať svoje názory.
- riešiť konflikty, hľadať východiska a kompromisy,
- tolerancii a rešpektovaniu odlišnosti kultúr, národných tradícií a identít
- učiť sa slobode, zodpovednosti, morálke a humanizmu

Musíme si uvedomiť, že aktuálne v zmenených spoločensko-politických a ekonomických podmienkach, nestačí urobiť len transfer vyučovacích modelov, ale je nevyhnutné zmeniť kvalitu a prístup k vysokoškolskému vzdelávaniu, tvorivo implementovať najnovšie poznatky z vedného odboru, vhodne využívať skúsenosti a poznatky z

pedagogiky.[5, s. 183] K dosiahnutiu adekvátneho cieľa prispieva aj správna motivácia a vízia uplatnenia sa študentov na národnom aj medzinárodnom trhu práce podľa ich predstáv. Vhodnosť, alebo nevhodnosť nášho prístupu si overujeme dotazníkmi. Hodnotenie vyučovacej jednotky je vhodné ako spätnú väzbu realizované prostredníctvom dotazníkovej metódy – dotazníka.

Výučba spoločenskovedných predmetov na Technickej univerzite v Košiciach už od roku 2004 tvorí neoddeliteľnú súčasť celouniverziténeho komplexného vzdelávania. Vtedajšia koncepcia vychádzala z predpokladu, že ide o teoreticko-empirické vedy a aj ich výučba bola realizovaná ako výučba čisto akademických disciplín zameraná na osvojenie si teoretických vedomostí z príslušných spoločenskovedných disciplín. Práve spätná väzba získaná z dotazníkového prieskumu nám odhalila potrebu zmeny filozofie výučby spoločenskovedných disciplín z rýdzo teoretických na teoreticko-pragmatické.

Súčasná inovatívna koncepcia výučby spoločensko-vedných predmetov predpokladá:

- že študenti už na stredných školách si osvojili určité penzum teoretických vedomostí zo spoločenských vied
- úlohou univerziténeho vzdelania je podľa profilu absolventa tvorivou formou poznatky rozvinúť pre pragmatické potreby súčasnej praxe.

O potrebe priblížiť výučbu praxi vedú sa diskusie nielen v odborných kruhoch, ale aj medzi laickou verejnosťou. Aj ekonomický týždenník Trend z 25.3. 2013 sa venoval problému zamestnanosti a zamestnateľnosti absolventov stredných a vysokých škôl. Diskusia bola uzavretá myšlienkou, že

Úspešný absolvent na trhu práce = kompetentný [6, s.13]

V intenciách tejto pragmatickej požiadavky praxe sme podrobili výučbu jednotlivých predmetov dôslednej analýze. Výsledkom je inovácia všetkých predmetov v bakalárskom štúdiu a zavedenie nových aplikovaných predmetov pre 2. stupeň štúdia. Pri inovácii sme vychádzali z prieskumu portálu Profesia ktorý ukázal, že 3 najúspešnejšie personálne agentúry Globium, Key 6, Business Solution, vidia posun v oblasti vzdelávania v tom, aby študenti napĺňali požiadavky budúcich zamestnávateľov. Zamestnávatelia zverejnili, ktoré kompetencie sledujú pri nábere čerstvých absolventov. Je ich 12 (sú menované bez hierarchického usporiadania):

1. Efektívna komunikácia
2. Schopnosť pracovať v tíme
3. Podnikateľské myslenie
4. Flexibilita a kreativita
5. Samostatnosť
6. Kritické myslenie a riešenie problémov
7. Zvládanie záťaž
8. Orientácia v informáciách
9. Uspokojovanie zákazníckych potrieb
10. Plánovanie a organizovanie práce
11. Výkonnosť
12. Zručnosť ovládania cudzieho jazyka.

Ako v texte je možné vidieť prvých sedem z dvanástich požiadaviek zamestnávateľov je v kompetencii prípravy na Katedre spoločenských vied. Preto výučbu spoločenskovedných predmetov bolo potrebné vyprofilovať:

1. V bakalárskom stupni štúdia aby si študenti spolu s osvojenými odbornými vedomosťami z daných predmetov osvojili aj sociálne kompetencie.

2. V inžinierskom stupni štúdia v rámci aplikovaných predmetov, rozvinuli sociálne kompetencie do takej úrovne, ktorá absolventom našich fakúlt umožní byť úspešnými na pracovných pohovoroch, v pracovnom procese a prispeje k zamestnanosti a zamestnateľnosti absolventov Technickej univerzity v Košiciach.

V rámci inovatívneho prístupu bolo navrhnuté garantom študijných odborov na jednotlivých fakultách zapracovať do študijných programov v bakalárskom stupni štúdia v 1.-3. ročníku výučbu základných vedných disciplín filozofia, politológia, etika, estetika, sociológia a psychológia ako povinne voliteľné predmety, s časovou týždennou dotáciou výučby 0-2, prípadne 1-1 a počtom kreditov 2/3.

Cieľom výučby na bakalárskom stupni štúdia je osvojiť si adekvátne penzum odborných vedomostí, ktoré pomôžu:

- poznávať seba samého, čo je prvým krokom k múdrosti, sebarozvoju a prevzatíu zodpovednosti za svoj život.
- motivovať a podnecovať študentov ku tvorivému, hodnotiacemu a kritickému mysleniu
- podporovať proces primeraného sebavedomia a kariérnej kotvy
- zvyšovať etické a estetické povedomie a uvedenie si etických pravidiel, princípov a zásad spoločenského správania
- Osvojiť si spoločenské a občianske kompetencie, byť aktívnym, zodpovedným a plnohodnotným občanom v modernej spoločnosti.

Na druhom stupni inžinierskeho štúdia boli navrhnuté aplikované predmety: Aktuálne problémy súčasnej filozofie, Súčasnne trendy vývoja moderných spoločnosti, Podnikateľská etika, Sociológia podniku, Kariérne poradenstvo, Etika, biznis protokol, Efektívna sociálna komunikácia, Manažérska psychológia, Tímová práca, Vedenie ľudí, a novovytvorené predmety - Tréningovo –vzdelávací kurz osobného rozvoja, Základy podnikateľských zručností pre neekonómov ako povinne voliteľné, forma výučby semináre, tréningy s časovou týždennou dotáciou 0-2, počet kreditov 3/4

Cieľom výučby aplikovaných predmetov v inžinierskom štúdiu je viesť študentov k tomu, aby boli schopní samostatne formulovať a analyzovať problémy, kriticky zhodnotiť, načrtnúť ich možné riešenia v prepojení na osvojené teoretické poznatky. Absolvovaním štúdia aplikovaných predmetov, študenti by mali :

1. Získať teoretické poznatky a praktické skúsenosti z oblasti efektívnej sociálnej komunikácie. Vystupovanie na verejnosti. Sebaprezenačné zručnosti. Psychologické charakteristiky dobrého prejavu.

2. Upevniť sociálne a osobnostné kompetencie z hľadiska adaptívneho a tvorivého riešenia a zvládania záťažových situácií.

3. Zoznámiť sa s tímovými procedúrami (komunikácia v tíme, skupinové riešenie problémov, rozhodovanie v skupine, konflikty v tíme

4. Rozvíjať tzv. metazručnosti (pozitívny prístup a myslenie, otvorenosť k zmenám, kreativita, ochota permanentne sa učiť a vzdelávať, tímová práca, efektívna komunikácia), ktorým transmisívne vzdelávanie nevenuje dostatočnú pozornosť, pretože sa viac koncentruje na teoreticko-odborné vedomosti,

5. Odhaliť možnosti a predpoklady jednotlivcov pre skupinovú prácu a prácu v odbornom tíme.

6. Získať sebaistotu v správaní sa, v profesionálnom vystupovaní a v komunikácii v zmysle zásad etikety a protokolov s cieľom stať sa dobrým odborníkom a kultivovaným človekom nielen v práci, vo svete biznisu, ale aj v osobnom a spoločenskom živote.

K tomu, aby sme dosiahli stanovený cieľ bolo potrebné odstrániť zadané slabé stránky. Spoločenskovedné predmety v jednotlivých študijných programoch fakúlt, ale aj v rámci fakúlt sú ponúkané odlišne ako povinné, povinne voliteľné, alebo voliteľné, v rozpätí 2-6 kreditov. Navrhli sme zjednotiť a ponúknuť spoločenskovedné disciplíny ako celo univerzitné predmety a záväzne pre všetky fakulty. V bakalárskej forme štúdia ako povinne voliteľné, forma seminár, s časovou týždennou dotáciou 2 hodiny a počtom kreditov 2/3.

V inžinierskom stupni štúdia sme navrhli študentom možnosť výberu v rámci povinne voliteľných predmetov podľa ich záujmu, prípadnej odbornej profilácie. Naše rozhodnutie bolo motivované spätnou väzbou získanou z prieskumu študentov v inžinierskom štúdiu, kde sme zistili, že, študenti žiadajú väčšiu časovú dotáciu, pretože tieto predmety považujú za užitočnú prípravu na pracovné pohovory, na rýchle zvládnutie adaptačného procesu v zamestnaní, dobrú prípravu pre zvládanie úloh v pracovnom procese. Študenti spoločenské vedy chápu ako neoddeliteľnú súčasť univerzitného vzdelávania, ktoré im vytvára priestor nielen na odborné diskusie, ale aj na diskusie pomáhajúce im humanizovať ich technické štúdium napr. vzťah mladých ľudí k spoločensko politickému daniu doma aj vo svete, k prírode, umeniu, mravnosti a k hodnotám súčasného životného štýlu.

Za veľmi pozitívny fenomén v štúdiu spoločenskovedných predmetov v prostredí Technickej univerzity v Košiciach považujeme záujem študentov o Študentskú vedeckú odbornú činnosť, v ktorej si študenti vymieňajú teoretické a praktické poznatky, individuálne schopnosti a prezentačné zručnosti. V akademickom rolu 2013/ 2014 sa konal štvrtý ročník a bol venovaný problematike Postojov študentov k podnikaniu ako modernému spôsobu života.

V závere považujeme za potrebné zdôvodniť naše rozhodnutie pre inovatívnosť výučby spoločenskovedných predmetov ako súčasť výzvy zverejnenej v Preambule dokumentu Svetovej deklarácie o vysokoškolskom vzdelávaní pre 21. storočie, prijatej na svetovej konferencii UNESCO, kde okrem iného je napísané, že vysokoškolské vzdelávanie samotné zápasí so značnými problémami a musí prejsť najradikálnejšou zmenou akú kedy zažilo, aby naša spoločnosť ktorá prechádza hlbokou krízou hodnôt, mohla prekročiť čisto ekonomické úvahy a zaoberať sa aj hlbšími dimenziami morálky a spirituality.

#### **Zoznam bibliografických odkazov :**

1. BAUMAN, Z. : Globalizácia, ( 2004) Kaligram, s.196
2. Commission working document on Recent developments in European higher education systems, Brussels, 20.9.2011, SEC (2011) 1063 final (58 pages).
3. Viac : <http://sweb.cz/OFS/Klinec3.doc>
4. LIPOVETSKY, G., (1999 ) Soumrak povinnosti, Bezbolestná etika nových demokratických čias, Prostor, Praha, str. 43
5. ROHÁČOVÁ, T. 2013. Roľ, tradíciji i budúceje v prepodavaniji obščestvo-vedčeskich nauk v techničeskom universitete goroda Košice. In: Naukovi zapiski Vinnickogo deržavnogo pedagogičnogo universitetu imeni mihajla Kocjubinskogo: Serija : Pedagogika i psihologija. No. 37 (2012), p. 182-186.
6. Týždenník trend, časopis pre ekonomiku a financie z 21.3.2013 ISSN - 1335-0684 s.19
7. WRIGHT VON G.H.: Humanizmus ako životný postoj (2001) s. 9

---

## ДЕЯКІ АСПЕКТИ ЗАСТОСУВАННЯ ГЕОПРОСТОРОВИХ ІНФОРМАЦІЙНИХ ТЕХНОЛОГІЙ В ТУРИСТИЧНІЙ ГАЛУЗІ

*Мельник А.В.,*

*кандидат географічних наук, доцент кафедри туризму*

*Попович М.І.,*

*студентка факультету туризму та міжнародних комунікацій  
ДВНЗ «Ужгородський національний університет»*

*(м. Ужгород, Україна)*

*The penetration of information technologies in all sectors of geospatial data collecting and processing changes dramatically the usage and dissemination of geospatial information. In the article there are examined the peculiarities of work with geospatial information, which effectively implement new opportunities provided by the advanced information technologies in the tourism industry*

**Keywords:** *tourism industry, geographical information systems and technologies, web-mapping, geospatial technology*

Протягом кількох минулих років відбулися кардинальні зміни у принципах використання та розповсюдження геопросторової інформації. Стрімке зростання обсягів накопичення і використання геопросторової інформації сприяли появі картографічного моделювання і ГІС-аналізу. Створюються нові засоби представлення географічної інформації, в основу яких закладено такі важливі принципи, як комплексне використання даних дистанційного зондування, використання загальнодоступних геопросторових сервісів, можливість розвитку геointерфейсів розробниками з усього світу, використання методів 3D і 4D для спрощення сприйняття великих обсягів різномірної інформації тощо [1].

Географічні бази даних для загального використання, разом з геопросторовими оглядачами (засобами перегляду) також змінюють спосіб організації робочих процесів і взаємодії. Веб-картографічні проекти і увага до них зростають. Цей новий вид публікації карт і є майбутнім традиційної картографії, природно, з цілою низкою нововведень, які можливі в новій технології.

Використовуючи термін веб-картографія, мають на увазі просторові дані, тобто дані, які включають координатну складову, що прив'язує їх до певного місця на місцевості. Одним з найважливіших завдань веб-картографії в сучасних умовах є полегшення роботи з просторовою інформацією у веб, пошук, прокладання маршрутів та інші послуги, засновані на розташуванні об'єктів (LBS – location-based services).

Location-based service, LBS (англ. Служба, сутність якої полягає у розташуванні) - тип інформаційних та розважальних послуг, заснованих на визначенні поточного місця розташування мобільного телефону користувача. Візуалізаційні параметри сучасних мобільних телефонів (зокрема, смартфонів) надають можливість відображати на екрані електронні карти досить високої якості, що дозволяє використовувати LBS для вирішення різних туристичних задач, навігації та розваг. LBS не обов'язково використовують технологію GPS або A-GPS для визначення місця розташування. Розташування також може бути визначено з викорис-

танням базових станцій стільникових мереж GSM і UMTS або за допомоги точок доступу Wi-Fi. У мережах UMTS точність визначення координат може досягати 50 метрів [4, 5].

Одними з найбільш відомих LBS-сервісів є Foursquare – популярна американська геоконтекстна соціальна мережа та AlterGeo – найбільша і найвідоміша гео-соціальна мережа в Росії. За оцінкою Pyramid Research, обсяг цього ринку в світі в 2010 р. склав \$ 2,8 млрд, а в 2015 р. сягне \$ 10,3 млрд [6].

Туризм безпосередньо пов'язаний з просторово-орієнтованими об'єктами. Протягом кількох років геоінформаційні технології використовуються менеджерами туризму для вирішення задач відображення туристичної привабливості регіону або окремих туристичних та екскурсійних маршрутів, аналізу різних аспектів розвитку області в окремих регіонах або державах, оптимізації фінансових і трудових ресурсів, які задіяні в туристично-рекреаційній сфері, мінімізації ризику для життя, здоров'я людей або навколишнього середовища тощо.

Варто звернути увагу на той факт, що у наступних роках туристична галузь, зокрема в Карпатах, може очікувати на значний ажіотаж, оскільки у людей знизилася доходи, і є потреба переходити з туризму для багатого й вище середнього класу – до середнього й нижче середнього. А цей клас є економічною основою нового європейського туристичного бренду «Карпати» – життя у сільських садибах, хостели, економ–мотелі, які зможуть дати відпочинок за принципом «належна якість – низькі ціни» [2].

Застосування геопросторових інформаційних технологій повинно сприяти розвитку туристичної галузі, зокрема, інтеграція географічних інформаційних систем (ГІС) з телекомунікаційними технологіями дозволяє впроваджувати геоінформаційне картографування в середовище віртуальної реальності. Актуальність таких понять, як тривимірні карти міст, віртуальні прогулянки, пов'язана з тим, що у XXI столітті сучасний турист воліє отримувати все більше інформації, яка повинна задовольняти його зростаючим вимогам.

Вперше можливість подорожувати по вулицях міста, не відходячи від комп'ютера, з'явилася на Google картах, та із зрозумілих причин залишається найбільш проканою саме на цьому сервісі. “Панорами вулиць” можна порівняти з вивченням міст із супутників в реальному режимі часу. Адже, закладаючи у пошук “Місто з супутника в реальному режимі часу” користувачі, звичайно, спрямовують свою увагу на те, щоб побачити найближчі вулиці або навіть свій будинок у найкращому ракурсі. На жаль, із супутника в реальному режимі часу цю операцію можна здійснити лише за наявності та можливості використання спеціальної апаратури.

Багато користувачів знайомі з сервісом Стріт в'ю (Street Views) на картах Google - насолоджуючись ефектом присутності, ви можете здійснити віртуальну подорож за допомогою панорамних знімків місцевості.

Google Street View надає користувачам можливість “поблукати” у тривимірній проекції вулиць через глобальну мережу Інтернет. Така функціональність стала можливою завдяки круговому фотографуванню місцевості з використанням спеціального обладнання в режимі реального часу (спеціальна камера у вигляді кубика з шістьма об'єктивами, які спрямовані у всі сторони, встановлюється на дах автомобіля, який здійснює рух на невеликій швидкості, а камера в цей час повільно здійснює серійну зйомку та прив'язку до координат). Виробник цих диводайвісів поставляє і програмне забезпечення, яке автоматизує процес генерації

вже готових панорам і навіть панорамного відео). У підсумку створюється багато сферичних панорам з прив'язкою до географічних координат з можливістю перемикання між ними, використовуючи для цього інтуїтивно зрозумілий інтерфейс, в результаті чого створюється відчуття пересування в просторі. Крім того, існує можливість розпізнавання плоских поверхонь на фотографії, таких, як фасади будівель, також є можливість отримання найбільш вдалого ракурсу для перегляду вибраного виду.

Компанія Google – піонер Стріт व्यू, у них величезне покриття в США і Європі та найпотужніші можливості інтерфейсу (нещодавно вони додали псевдо-3D у переходи між панорамами). Крім того, не так давно вони почали використовувати нові камери, і якість знімків піднялась на ще більш високий рівень (нові знімки можна побачити, наприклад, в Європі та у великих містах США).

Простим користувачам-аматорам, які не бажають створювати собі зайвих проблем, стануть в нагоді “Панорами вулиць” – вони виступають повноцінною заміною супутникових карт, а також дають повний огляд визначеної ділянки місцевості.

Якщо користувач бажає прогулятися найкрасивішими містами світу, не виходячи з будинку чи офісу, або перед тим, як побувати безпосередньо в тому чи іншому місці, він має чудову нагоду скористатися можливостями таких сервісів, як “Панорами вулиць” – саме вони нададуть йому багато корисної інформації. Зокрема, окрім прогулянки даний сервіс надасть можливість:

- здійснити подорож містом і подивитися на визначні пам'ятки;
- спланувати маршрут поїздки в незнайомому місці, на власні очі побачити та проаналізувати розв'язки і дорожні знаки;
- поділитися з друзями інформацією щодо цікавих місць, в яких ви побували;
- подивитися околиці при пошуку нового місця проживання;
- роздрукувати фотографію потрібного вам місця.

Необхідно зауважити, що серед ключових напрямів розвитку геопросторових даних, варті уваги тенденції щодо зміни динаміки процесів збору даних за рахунок збільшення кількості сенсорів, що з'являтимуться в пристроях, які щоденно здійснюватимуть збір геопросторових даних та надаватимуть їх користувачам.

Крім того, поява нових незалежних систем супутникової навігації (GNSS) вимагатиме паралельного розвитку систем уніфікації. Протягом п'яти років, за оцінками експертів, модернізація GNSS серйозно вплине на всі рівні визначення місця розташування – від додатків, що потребують геодезичної точності, таких, як визначення орбіт низьковисотних супутників і системи попередження землетрусів і цунамі, до рівня звичайного споживача в телефонах і КПК. Позиціонування буде більш точним [3].

На підставі дослідження основних напрямів розвитку геопросторових інформаційних технологій в туристичній галузі можна з упевненістю констатувати, що нові геопросторові технології розвиватимуться стрімкими темпами, адже на сьогодні невпинно зростає і в майбутньому зберігатиметься тенденція щодо обізнаності суспільства в галузі інформації з просторовою складовою, особливо у використанні Location Based Services. Світовий попит на LBS продовжить зростати і призведе до того, що геопросторові дані будуть використовуватися повсюдно.

Протягом 10 років ймовірно, що всі смартфони (або ті пристрої, що прийдуть їм на зміну) будуть здатні знімати 360° - градусне 3D відео і передавати відео в ре-

---

альному часі по бездротових мережах. Такі пристрої, безумовно, стануть в нагоді туристам, які, перебуваючи в туристичній подорожі, матимуть можливість передавати інформацію своїм колегам, які знаходяться, наприклад, в офісі і яким було б надзвичайно цікаво і корисно побачити те, що бачать вони. Вони також будуть встановлені на автомобілях, на перехрестях доріг тощо. Такі пристрої, об'єднані в мережі, будуть генерувати дані, які в результаті такого об'єднання, сприятимуть створенню відеосвіту в реальному часі.

#### **Список використаних джерел**

1. Берлянт А.М. Геоинформационное картографирование. – М.: Астрей, 1997. – 64 с.
2. Квартальнов В.А. Биосфера и туризм: Глобальное взаимодействие и экология, география научных исследований территорий туристского назначения, культура мира, системы туристских миграций, педагогика, социология и стратегия управления: [В 5 т.] / В.А. Квартальнов. Т. 3: Социальное пространство спорта и туризма. – М.: Наука, 2002. – 434 с.
3. Дубинин М., Мурый А. Будущие направления развития геопространственных данных. [Електронний ресурс]. – Режим доступу: GIS-Lab.info <http://gis-lab.info/qa/geotrends510.html>
4. Електронний ресурс – Режим доступу: [http://ru.wikipedia.org/wiki/Location-based\\_service](http://ru.wikipedia.org/wiki/Location-based_service)
5. Електронний ресурс – Режим доступу: [http://clubs.ya.ru/company/replies.xml?item\\_no=34348](http://clubs.ya.ru/company/replies.xml?item_no=34348)
6. Електронний ресурс – Режим доступу: <http://ain.ua/2011/06/09/50746>

## ДОСВІД ВИЩИХ НАВЧАЛЬНИХ ЗАКЛАДІВ США У ПРОФЕСІЙНІЙ ПІДГОТОВЦІ МЕНЕДЖЕРІВ

**Палінчак М.М.,**

*кандидат історичних наук, доцент,  
директор Інституту економіки і міжнародних відносин*

**Палінчак В.М.,**

*магістр міжнародних економічних відносин  
ДВНЗ «Ужгородський національний університет»  
(м. Ужгород, Україна)*

*In the article the main models of management training in higher educational institutions of the USA are analyzed. Considerable attention is paid on highlighting the peculiarities of business and management education, its objectives and content. The importance of American experience has been found out. The necessity of training managers in higher educational institutions of Ukraine with the help of active methods of teaching has been emphasized.*

**Keywords:** *manager, business-education, management-education, business-schools, master of management, bachelor, practical studies, interactive studies.*

**Постановка проблеми.** Інтеграційні та глобалізаційні процеси у світі зумовлюють потребу в реформуванні системи вищої освіти в Україні, яка нині характеризується недостатнім фінансуванням з боку держави та низьким рівнем конкурентоспроможності. Університетська освіта в нашій країні із запізненням реагує на життєво важливі потреби суспільства, зокрема потребу в підготовці керівників-менеджерів, які забезпечили б економічне зростання в нових умовах господарювання.

Менеджмент є однією з основних складових успішного бізнесу, фактором ринкової економіки, стабільності та національної безпеки України. У світі, що постійно змінюється, з його інтенсивним життям і нівелюванням морально-етичних норм визначальна роль належить саме менеджменту – він має зробити бізнес "людяним", етичним, соціально відповідальним. Менеджер у широкому розумінні – це висококваліфікований спеціаліст, який володіє знаннями щодо механізмів самоорганізації суспільства та його осередків, що приводяться в дію людьми, він працює за допомогою людей і здобуває результат в їх інтересах; це людина, яка професійно здійснює функції управління в ринковій системі відносин.

Загальноприйнятим у науковій літературі є погляд, згідно з яким фундатором концепції управління як специфічного виду діяльності є американський менеджмент, який створив образ менеджера-професіонала в галузі організації та управління, сформував найбільшу у світі управлінську інфраструктуру, вклав кошти в розвиток і популяризацію ідей менеджменту в країні й за кордоном. Його провідне значення у світі, вплив на розвиток теорії і практики управління безперечні. Саме тому вивчення американського досвіду підготовки управлінських кадрів набуває актуальності для України в умовах переходу вітчизняної економіки на інноваційний шлях розвитку. Досвід, який накопичено в університетах, бізнес-школах та коледжах США, є також дуже корисним для реформування системи вищої освіти України в контексті вимог Болонського процесу та з огляду на необхідність формування ефективної системи підготовки керівників.

**Аналіз останніх досліджень та публікацій** вказує на те, що у вітчизняній педагогічній науці неодноразово висвітлювалися стан, розвиток і досвід освітньої системи США. Структуру вищої освіти ґрунтовно проаналізовано В. Кременем, М. Степком та іншими [1, с. 73-82]. Основні тенденції розвитку вищої освіти США в сучасних умовах висвітлено в дослідженнях Е. Каверіної [8], Н. Ничкало й В. Кудіна [13], В. Луначек [9, 10], О. Тарасової [17]. Особливості підприємницької освіти розкрито у працях О. Романовського [14]. Становлення та розвиток вищої економічної та бізнес-освіти США в сучасних умовах розглядаються у працях українських та американських учених О. Войнаровської [2], В. Ільїної [7], Л. Огнівко [12], Р. Соловійової та Ю. Соловійової [15], О. Яковенко [18], Д. Джонстоуна [5], П. Деноса [21], Г. Глейтмана [22], В. Волстеда [25] та інших. Окремі аспекти обраної нами теми розкриваються у статтях В. Клачко, Е. Шейко, В. Марцинока [11]. Однак питання підготовки майбутніх менеджерів у вищих навчальних закладах США не були предметом окремого комплексного наукового пошуку, в багатьох публікаціях вони згадуються лише побічно.

**Формулювання мети статті.** Аналіз стану досліджень і публікацій свідчить як про актуальність і важливість проблеми, так і про вкрай недостатню її вивченість та систематизованість. Отже, мета роботи – проаналізувати досвід підготовки менеджерів до управлінської діяльності у вищих навчальних закладах США та виокремити тенденції, що заслуговують на адаптацію в освітньому просторі України.

**Виклад основного матеріалу.** Передусім, на наш погляд, слід виокремити такі особливі риси вищої школи США, що вигідно відрізняють її від систем освіти інших країн. У цьому плані акцентуємо увагу на потужності та гнучкості ВНЗ. У США функціонують потужні, відомі всьому світові вищі навчальні заклади. Їх можна умовно поділити на елітні, в яких навчаються діти заможних батьків, нащадки відомих політичних і державних діячів, підприємців; престижні – з надзвичайно розвиненою матеріально-технічною базою, висококваліфікованими професорсько-викладацькими кадрами, давніми традиціями і значною кількістю студентів; великі багатопрофільні (переважно університети) та вузькопрофільні (коледжі, вищі школи) – центральні в кожному штаті. Іншу групу складають невеликі багатопрофільні (здебільшого університети) та вузькопрофільні (коледжі, вищі школи) заклади, які є в кожному штаті й відрізняються один від одного історією виникнення, традиціями, формами фінансування та деякими іншими ознаками (етнічними, релігійними, методами організації навчального процесу тощо).

Особливу увагу привертають думки та узагальнення з приводу системи вищої освіти США американських науковців. Професор Вісконсінського Міжнародного університету В. Х. Ібл, відомий в США фахівець у сфері менеджменту й маркетингу, колишній віце-президент Вісконсінського університету "Конкордія" в м. Мілуокі, штат Вісконсін (1973-1994 рр.), так охарактеризував особливості американської вищої освіти. На думку вченого, її найкраще може бути визначено як "серію парадоксів", оскільки вона має багато неоднозначних і протилежних, контрастних рис. Система вищої освіти США складається, з одного боку, з державних коледжів та університетів, які фінансуються з федерального бюджету та/або бюджетів штатів за рахунок платників податків, з іншого – з недержавних, незалежних коледжів та університетів. Навчальні заклади цих двох видів одночасно співпрацюють та конкурують. Їхня співпраця має широке поле в напрямі вдосконалення навчального процесу; водночас вони є конкурентами, що змагаються за студентів, фінансове інвестування (дотації), талановитих викладачів, федеральні

гранти, власний престиж тощо. В. Ібл підкреслює, що хоча недержавні заклади не одержують прямої допомоги з федеральних фондів або бюджетів штатів, вони мають доступ до спеціальних грантів і фінансової допомоги з цих фондів, які надаються безпосередньо студентам. Дух конкуренції позитивно впливає на розвиток як державних, так і недержавних закладів освіти – ВНЗ обох типів повинні ефективно виконувати завдання вищої освіти. При цьому урядові та політичні установи, а також департамент освіти не мають повноважень давати директиви та контролювати, що і як викладається. Тільки конкуренція та вільний ринок диктують необхідність або відсутність необхідності існування кожного закладу. Щодо викладацького складу, то в усіх американських ВНЗ він повинен складатися з компетентних, здібних і презентабельних особистостей – лідерів у своїх професійних галузях. Сучасний університет США будь-якої форми власності не дозволяє собі мати неуважних і нетворчих професорів, які відбувають термін і живуть попередніми заслугами, сподіваючись на "пожовклі" нотатки своїх лекцій минулих років. Від викладачів вимагається щорічна модернізація їхніх лекцій і навчальних матеріалів, які вони пропонують студентам. Адміністрація жорстко контролює цей процес, адже це відбивається на рейтингові закладу.

В. Ібл доходить висновку про те, що система вищої освіти США далека від ідеальної, але країни зі стійкою бюрократичною структурою та недостатньо гнучким управлінням у цій галузі можуть вивчати позитивний досвід однієї з найбільш відкритих і демократичних систем вищої освіти в світі. Головне при цьому – пам'ятати, що освіта повинна служити усьому суспільству, а не окремим її прошаркам, що в цій галузі особливо неприпустимі явища корупції, волонтаризму та бюрократичного адміністрування. Тільки в чесній конкуренції державних і недержавних навчальних закладів можливі реальний прогрес і розвиток усієї системи освіти, інтелектуальне зростання нації і, як результат, – прогрес країни та суспільства. Щодо підприємницької освіти В. Ібл зазначає, що дух підприємництва присутній в усіх програмах усіх спеціальностей, підприємницької дисципліни викладаються в усіх без винятку університетах і коледжах США. Як людина не може жити без повітря, так і американці не можуть жити без підприємництва; це американський спосіб життя, якому служить уся вища освіта [14, с. 164-167].

Згідно з Р. Соловійовою та Ю. Соловійовою, високий рейтинг американської освіти підтверджується наступними аргументами. По-перше, це величезний вибір навчальних програм – від типових, "перевіраних" часом і традицією, до унікальних і суперсучасних. Без перебільшення можна стверджувати: в тому чи іншому американському ВНЗ можна набути будь-яку спеціальність. Другим аргументом виступає потужна наукова база. Американські університети – не просто вищі навчальні заклади: кожен із них являє собою центр наукових досліджень, в якому ведуться передові розробки в усіх без винятку галузях знань і відбуваються визначні відкриття. По-третє, це визнана репутація професорсько-викладацького складу. Вступивши до американського ВНЗ, студент може бути впевнений: його будуть навчати люди, які не тільки віртуозно володіють своїм предметом, а й є провідними вченими США. В якості четвертого аргументу дослідниці називають відмінно розвинену інфраструктуру. Технічне оснащення університетських лабораторій дуже високе; бібліотеки забезпечені паперовими й електронними джерелами; організація навчального процесу, а також побуту й дозвілля студентів задовольняє високі вимоги. Зрештою, вказується на високу оцінку американського диплома: на світовому ринку праці він не має конкурентів [15, с. 148].

У контексті даного дослідження особливо важливо наголосити на тому, що в США створено найпотужнішу інфраструктуру підготовки менеджерів, яку здійснюють понад 1500 ВНЗ; понад 600 шкіл бізнесу діють у рамках багатопрофільних університетів; понад 1300 програм офіційно зареєстровано у сферах бізнесу та управління [16, с. 35]. У 2009 р. було випущено 240 тис. бакалаврів у сфері бізнесу і 70 тис. магістрів ділового адміністрування, які становлять 25% від кількості всіх випускників.

Система підготовки управлінських кадрів у США включає декілька основних складових. Підготовка менеджерів здійснюється в рамках загальної системи освіти, у приватній мережі Американської асоціації управління (АМА) і безпосередньо у промислових фірмах. Професійні школи бізнесу мають елементи університетської освіти. Але, на відміну від класичних університетів, акцент у підготовці в них робиться не на одержанні самих знань, а на формуванні професійних навчоч.

Базовою вищою освітою в США (як і багатьох інших економічно розвинених країн) вважається бакалаврська освіта. В якості прикладу розглянемо навчальні плани підготовки бакалаврів у галузях "бізнесу" та "міжнародного бізнесу". За такими планами проходять базову підготовку майже всі бізнесмени, менеджери та інші фахівці сфери бізнесу [20, с. 57-68; 22, с. 60-69]. Зазначимо, що дисципліни, які входять до програми підготовки ділових людей, поділяються на обов'язкові та дисципліни за вибором. Обов'язкові дисципліни викладаються для науково-теоретичної підготовки спеціаліста, їх вивчають протягом перших двох років. В останні два роки навчання вивчаються спеціальні предмети – дисципліни за вибором (елективні). Курси (дисципліни) за вибором поділяються на основні (обмеженого вибору) та факультативні (вільного вибору). Студенти обирають факультативні курси (предмети) відповідно до своєї наукової або практичної зацікавленості.

Основну відмінність навчальних планів бакалаврських програм університетів США від аналогічних в Україні складають кількість годин, відведених на засвоєння матеріалу, менший відсоток годин на аудиторну роботу студента, більший час на самостійну підготовку і навчання, можливість вільного самостійного вибору студентами значної кількості дисциплін, більший термін навчання. Так, американський студент у кожному основному семестрі (за винятком літнього, додаткового семестру) вивчає як мінімум 3 і як максимум 6 курсів (дисциплін) з бакалаврського навчального плану.

На особливу увагу заслуговує специфіка підготовки бакалаврів у школі бізнесу Вісконсінського університету "Конкордія" – недержавного закладу, що належить Лютеранській Церкві Північних штатів Америки, за спеціалістю "бізнес і менеджмент". Навчальний план складається з обов'язкової ("стрижневої") загальноосвітньої, обов'язкової (базової) спеціальної частини, а також профілюючої, тобто професійно орієнтованої частини за обраною спеціальністю. Бакалаврський навчальний план для більшості вищих закладів освіти США містить від 124 до 132-134 кредитів – залежно від професії та обсягу необхідної теоретичної і практичної підготовки, типу ВНЗ, його форми власності, престижності та рейтингу [20].

При підготовці бакалаврів зі спеціальності "Bachelor of Business Administration" ("бакалавр з керівництва бізнесом") обов'язкова ("стрижнева") загальноосвітня частина складається з таких дисциплін (курсів): математика, загальна психологія, макроекономіка, охорона навколишнього середовища, вступ до писемної англій-

ської мови (початковий або середній рівень), розмовна англійська мова, література (американська та зарубіжна), історія, образотворче мистецтво, основи права, етика бізнесу, культури світу та їхня взаємодія, іноземна мова, теологія, вивчення Біблії, основи теологічної теорії, релігії світу, фізична культура, здоровий спосіб життя та культура тіла, активний курс занять спортом. Обов'язковими також є позакласна участь у спортивних заходах і відвідування басейну та спортивних секцій.

Характеризуючи особливості підготовки бакалаврів економіки та бакалаврів із керівництва бізнесом у ВНЗ США, О. Войнаровська звертає увагу на поєднання чотирьох підходів: педагогічного, змістового, методичного, дефініційного. Педагогічний підхід полягає в обов'язковій безпосередній участі студентів у самому процесі викладання, так званому активному навчанні, яке не лише руйнує бар'єр між викладачем і студентами, а й сприяє та спонукає студентів до формування свого власного ставлення до проблеми, що розглядається, з використанням набутих раніше знань. Сутністю змістового аспекту викладання економіки є використання таких моделей, які не лише відтворюють виключно економічні аспекти сучасного життя, а й зображають їхній зв'язок із політичними та соціальними подіями, що є невід'ємною частиною проблеми. Це дає можливість підготувати студентів до комплексного вивчення важливої економічної проблеми. Методичний підхід, що використовується американськими педагогами, полягає в поєднанні ознайомлення студентів із реаліями економічного світу і навчання їх методам аналізу та інтерпретації економічних явищ. В рамках цього підходу також наголошується на доцільності поєднання викладання економіки з висвітленням соціальних, політичних і культурних чинників, завдяки чому розширюються кругозір студентів, їх політично-соціальна компетентність. Дефініційний підхід викладання економіки пов'язаний насамперед із визначенням (дефініцією) власне економіки. Якщо за класичним визначенням економіка – це наука про розподіл обмежених ресурсів відповідно до необмежених потреб, то в сучасній американській вищій школі економіка визначається як наука про взаємодію людей для забезпечення себе та цілого суспільства товарами й послугами. Такий підхід дає можливість розглянути економічні механізми з боку соціального аспекту життя [2].

Як бачимо, під час навчання бакалаврів ділового профілю у ВНЗ США спостерігаються тісний зв'язок навчання з реаліями життя, спрямованість на формування фахівця визначеного (подекуди вузького) профілю, оволодіння досвідом майбутньої професії впродовж навчання, використання активних методів навчання та новітніх інформаційних технологій.

Ще більша увага в США приділяється магістерській підготовці. При підготовці до ступеня магістра (The Master's Degree), наступного за ступенем бакалавра, акцент робиться на набутті студентами спеціалізованих практичних знань, необхідних для професійної діяльності. Готуючи науковців і практиків вищого рівня, американці зміцнюють інтелектуальний потенціал своєї нації, інвестуючи через наукову підготовку кадрів гроші в економіку США. Значну роль у підготовці підприємців і бізнесменів відіграють американські університетські магістерські програми [19; 24].

Найбільш популярними в діловому світі – світі бізнесу – є такі програми: "Master of Business Administration" ("магістр з управління бізнесом"), далі – MBA; "Master of Business Administration in International Business" ("магістр з управління бізнесом у сфері міжнародного бізнесу"); "Master of International Management in

International Business" ("магістр з міжнародного менеджменту у сфері міжнародного бізнесу").

Основною в системі освіти керівних кадрів є програма MBA. Це програма професійної вищої освіти, що забезпечує можливість одержати ступінь магістра ділового адміністрування. Її спрямовано на формування навичок висококваліфікованого менеджера, який володіє широкими та універсальними знаннями з управління бізнесом. За змістом навчального матеріалу виділяють звичайні програми (General MBA) підготовки менеджерів широкого профілю та програми MBA за спеціалізацією [6, с. 39]. Ядро програми MBA становлять 8-12 базових курсів з менеджменту, маркетингу, бухгалтерського обліку, фінансів тощо. Їх доповнюють курси на вибір, наприклад, ведення сімейного бізнесу. Частину курсів спрямовано на розвиток практичних управлінських навичок, наприклад, ведення переговорів, організація і проведення презентацій. Програма підготовки магістра з управління бізнесом, розвиваючи особисті навички студентів і водночас поглиблюючи їхні знання в галузі управління в контексті глобального бізнесу, дає змогу розширити перспективи майбутньої кар'єри, виявити професійний потенціал. Як стверджує П. Денос, декан Такської школи бізнесу при Дартмутському університеті, програми MBA є прикладом того, як вища освіта може пристосовуватися до мінликих потреб студентів. Сьогодні навчальні програми MBA охоплюють широкий спектр глобальних проблем бізнесу, його етичний та суспільний аспекти, особисто-орієнтований елемент, стратегічний і культурний виміри й навіть більше.

Одержання MBA дає змогу не тільки усунути недоліки освіти, а й значно пришвидшити кар'єрне зростання, або змінити профіль своєї діяльності. Цю програму проходять і власники успішного бізнесу, і менеджери великих компаній, банків, і недавні студенти, які прагнуть зробити успішну кар'єру в бізнесі [21, с. 137].

Навчання за магістерськими програмами вимагає від студентів і здобувачів наукового ступеня магістра високої самовіддачі, відмінних знань, організованості та напруженої самостійної роботи. По-перше, процес підприємницької освіти вимагає, щоб після проходження бакалаврської програми студент перед вступом до магістратури обов'язково працював у підприємницькому оточенні [23, с. 168]. По-друге, диплом і ступінь магістра можуть одержати тільки ті, хто під час навчання не мав жодної задовільної оцінки (інакше видається тільки довідка про участь у магістерській програмі), виконав, презентував та успішно захистив випускні магістерську роботу, керівниками й опонентами якої мають бути визнані науковці й педагоги, видатні підприємці-практики і представники громадськості. Ступінь магістра присуджується також тим, хто успішно завершив більшу частину докторської програми чи виконав науково-дослідницьку роботу рівня, нижчого від рівня докторської дисертації.

Ще одна особливість бізнес- та менеджмент-освіти США полягає в тому, що спеціалізовані магістри навчаються в університетах, інститутах і коледжах, а магістрів ділового адміністрування в різних функціональних сферах бізнесу готують бізнес-школи [7, с. 51].

Головний наголос у підготовці менеджерів в американських університетах, бізнес-школах і коледжах робиться на оцінці та аналізі даних з різних галузей бізнесу, їхньому синтезі для ефективного управління часом і ресурсами підприємства, а також здібностями інших людей. Менеджеру необхідно вміти приймати правильні рішення, ставити й виконувати перспективні завдання, оцінювати й підбирати персонал, створювати конкурентоспроможну команду виконавців,

володіти навичками мотивації, іншими методиками, знаннями й навичками вищого рівня організації та управління. Від рівня підготовки менеджерів, глибини їхніх теоретичних знань і набутих практичних навичок багато в чому залежить успіх або банкрутство підприємств та організацій. Важливою якістю менеджера є також вміння згуртувати людей з різним характером і різними можливостями для досягнення поставленої мети, ефективно використовувати наявні ресурси, передбачати ускладнення й негаразди, запобігати невдачам в організації бізнесу – в менеджменті, прогнозуванні, фінансових розрахунках, маркетингу [14, с. 246].

У закладах освіти вивчають таким складовим мистецтва менеджменту: вмінню переконувати, вести переговори, пропонувати, вбачати користь і комплексно підходити до управління бізнесом (проектами, ситуаціями), стратегічно мислити, інтуїтивно приймати рішення в умовах непевності, творчо підходити до розв'язання проблем, ефективно користуватися інформаційними мережами, комп'ютерною технікою, новими технологіями тощо. В управлінській діяльності високо цінуються також внутрішня незалежність і професійна гордість, твердість характеру, непохитність у доведенні справи до кінця, етична поведінка, дотримання даного слова, благородство і благодійність. Тому навчання етиці є чи не найголовнішим аспектом бізнес-освіти, адже це виховує морально-етичні якості ділової людини, що важливо для її органічної інтеграції в діловий світ і суспільство [4, с. 4-112].

Організація і методи навчання управлінського персоналу давно стали предметом американського експорту в інші країни. З огляду на це цікавим і повчальним є аналіз організації та підходів до підготовки управлінських кадрів у Школі бізнесу Гарвардського університету (Гарвардській школі бізнесу). В ній немає вступних іспитів, але проводяться попередні співбесіди, які тривають 3-4 години. Під час них з'ясовують рівень освіти кандидата, його інтелектуальні здібності, загальний розвиток тощо. Після співбесіди абітурієнти проходять випробування в одному з бюро психологічних тестів. При школі функціонує ціла низка окремих курсів (одно-, двотижневих і більш тривалих). Випускники школи мають можливість брати безпосередню активну участь у формуванні власної ідеальної моделі менеджера, в якій компенсуються відсутні, на їхній погляд, знання та вміння у суміжних галузях знань. Контингент осіб, які навчаються, складається переважно з людей із 15-20-річним стажем практичної роботи. Школа прагне максимально наблизити процес навчання до реальної ділової практики. В основі навчання майбутнього керівника лежить метод ситуацій, який полягає в націленні на вирішення типових практичних проблем. Увага зосереджується на вивченні ділових ситуацій.

Загальноприйнятим у середовищі вчених є переконання, згідно з яким не існує якоїсь однієї найкращої методики навчання, яка дала би змогу забезпечити найвищу ефективність управлінської діяльності. Узагальнення досвіду навчання менеджменту і маркетингу у провідних школах бізнесу США дає змогу виокремити такі альтернативні підходи до навчання менеджменту, маркетингу, фінансів тощо: а) метод "case study", або кейс-метод (аналізу конкретних ситуацій) Гарвардської школи бізнесу; б) метод досліджень Чиказької школи бізнесу; в) навчання за допомогою практикуючих менеджерів в університеті штату Оклахома; г) каліфорнійський підхід до навчання. Інші навчальні заклади або віддають перевагу одному із запропонованих методів, або ж комбінують зазначені підходи в різному співвідношенні для різних дисциплін і програм.

Є підстави вважати, що найбільш популярним у педагогічній діяльності американських професорів є кейс-метод. Його було започатковано в Гарвардській школі бізнесу її першим деканом доктором М. Т. Коуплендом ще в 1921 р., хоча активно він почав використовуватися в повоєнний період. Цей метод дає змогу через колективну творчу дискусію на прикладі конкретної абсолютно правдивої ситуації, що містить оригінальний практичний досвід, виробити у слухачів цілком конкретні практичні навички. Серед переваг кейс-методу виокремлюють такі: наближеність до життя в бізнесі; двоетапне обговорення (мікрогрупа і програма в цілому); співпраця слухачів і формування навичок роботи в групі; співпраця слухачів із викладачами; можливість перевірити пропозиції реальною практикою; розмаїття підходів; висока мотивація навчання; формування навичок прийняття рішень [12, с. 138]. Як зазначають дослідники, до найважливіших переваг цього методу навчання належать демократизм і вміння ставити прямі запитання. Вважається, що виявити потрібну відповідь буває досить просто, важче поставити конкретне запитання.

Метод досліджень Чиказької школи бізнесу, також апробований часом, ґрунтується на самостійних дослідженнях слухачами публікацій і діяльності корпорацій з певних питань, наступному обговоренні отриманих висновків і результатів, внесенні пропозицій щодо прийняття відповідних рішень у компаніях. Слухачам надається право самостійно обирати не тільки тему дослідження, а й наукового керівника, план опанування дисциплін у межах встановленої логіки навчання. Виконавши низку досліджень літератури і діяльності корпорацій з різних дисциплін, слухачі набувають навичок не лише консалтингової діяльності, а й уміння співпрацювати з різними працівниками компаній.

Підхід Оклахомського університету полягає в залученні до викладання не окремих тем, а цілих курсів менеджерів-практиків, які мають певний хист до педагогічної роботи і досвід викладацької діяльності. Поява й розповсюдження цього методу пояснюються дефіцитом викладачів, здатних викладати дисципліни з урахуванням сучасних тенденцій розвитку бізнесу. Інтеграція теорії і практики тут здійснюється шляхом активного і продуманого суміщення викладацької роботи на засадах залучення представників управлінського персоналу провідних компаній, які закінчили, як правило, провідні школи бізнесу США і мають ступінь магістра ділової адміністрації.

Каліфорнійський підхід до навчання менеджменту і маркетингу ґрунтується переважно на підготовці фахівців у навчальних центрах всередині компаній з орієнтацією насамперед на їхній власний досвід. Однак викладачі для таких центрів готуються централізовано в Оксфордському інституті (коледжі) менеджменту.

Слід зазначити, що американські психологи й педагоги виробили чіткий механізм здійснення індивідуального навчання майбутніх бізнесменів і менеджерів. Його особливості полягають у: 1) відсутності жорстких термінів часу, виділених на вивчення курсу, що дозволяє студенту просуватися у студіюванні навчального матеріалу зі швидкістю, яка відповідає його здібностям; 2) суворій вимозі повного засвоєння матеріалу, за якої перехід до нових тем можливий тільки після засвоєння попередніх; 3) складанні програми навчання самим студентом за допомогою комп'ютера та під методичним керівництвом викладача; 4) використанні лекцій тільки як форми спрямування у навчанні (а не як основного джерела інформації); 5) необхідності самостійного навчання, критичного мислення при засвоєнні матеріалу, творчого підходу до навчального процесу; 6) підвищеній ролі письмових

робіт; 7) використанні спеціального персоналу методистів-консультантів (інспекторів) для багаторазової перевірки знань, негайного підбиття підсумків роботи студента, корекції спрямування самостійного навчального процесу, керівництва та нагляду за процесом отримання знань. Система індивідуального навчання прищеплює навички самостійної роботи, "вчить студентів навчатися", дозволяє використовувати старшокурсників в якості консультантів (інспекторів) для допомоги молодшим у самостійному навчанні.

Позитивні риси й переваги системи індивідуального навчання докладно висвітлює науковець О. Романовський. Перша й, можливо, найголовніша перевага полягає в тому, що така система знімає проблему стресових ситуацій, які виникають в американських ВНЗ зі студентами під час їхнього навчання. Проблема стресів є дуже важливою для вищої школи США: їх зазнають майже всі студенти, і викликано це здебільшого стислими термінами, відведеними на засвоєння матеріалу, складання заліків та іспитів. Студенти зазнають стресів незалежно від рівня попередньої підготовки, здібностей, сімейних умов, стану здоров'я тощо. Найчастіше вони виникають унаслідок психологічних переважань, що спричиняються необхідністю засвоювати великі обсяги нового фактичного матеріалу, самостійно планувати свій час і фінансові ресурси, ефективно їх використовувати, своєчасно складати заліки та іспити. Другою перевагою є право студента завжди отримати консультацію та індивідуальну допомогу. Третьою – його право складати залік або іспит з матеріалу, що вивчається, тільки тоді, коли студент його засвоїв і буде готовий до складання заліку або іспиту. Така система визнана в США "безстресовою", вона зменшує відсів студентів і не калічить їхніх доль [14, с. 116-117].

У контексті підготовки управлінських кадрів заслуговує на увагу також і традиційний для нас метод лекції. Лекції читаються для потоків, що нараховують іноді до тисячі студентів, однак ця форма значно відрізняється від лекції в нашому розумінні. Студенти не конспектують монолог викладача – конспекти їм роздаються. Лекція в американському університеті ведеться в поєднанні з методом сократівської бесіди. Професор просто стоїть перед аудиторією і традиційно веде розмову зі студентами. Цей метод використовується в більшості бізнес-шкіл, зокрема в Карнегі Мелон GSIA та Йельській школі менеджменту. Прихильники цього методу заявляють, що існують дуже обмежені можливості для студентів отримати теоретичні та концептуальні знання й пояснення безпосередньо в діловому секторі. Хоча читанню лекцій, як стверджує американський науковець Г. Глейтман, часто не надається належної уваги, проте виявляється, що цей вид роботи залишається дуже ефективним методом навчання, який має свої переваги. Читання лекції є апробованим та ефективним засобом передачі інформації, особливо коли в наявності є багато чи, навпаки, небагато надрукованого доступного навчально-методичного забезпечення. Це також дуже ефективне знаряддя передачі та формування позитивного інтересу до матеріалу, що викладається [22, с. 123-127].

Крім університетів та бізнес-шкіл, важливими осередками підготовки управлінських кадрів є промислові корпорації. За даними бізнесових кіл країни, 90% банкрутств і невдач малих фірм пов'язані з управлінською некомпетентністю менеджерів. Тому власники підприємств і компаній слушно вважають, що успіх їхнього бізнесу залежить від цілеспрямованої підготовки та перепідготовки кадрів, вивчення й поширення сучасного досвіду управління, впровадження досягнень

управлінської науки. Майже всі великі й більшість середніх підприємств США мають власні освітні програми. У них беруть участь понад 50 тис. викладачів, щорічно на ці програми витрачається близько

100 млрд доларів. Так, "General Motors" має власний вищий навчальний заклад у м. Флінте з п'ятирічним курсом навчання, де працюють близько тисячі викладачів. Оригінальна система навчання тут організаційно поєднує теорію і практику; її організовано в такий спосіб, що особа, яка навчається, два тижні слухає лекції, а наступні два тижні працює у фірмі. Тільки в останньому семестрі студенти звільняються від виробничих функцій для написання дипломної роботи.

**Висновки результатів дослідження.** Аналіз широкого кола опублікованих джерел та дослідницької літератури дає змогу зробити висновок про те, що у ВНЗ США нині застосовується низка основних підходів чи моделей підготовки управлінських кадрів. Такими моделями є каліфорнійська, оклахомська, чиказька, гарвардська. Решта ВНЗ використовують лише варіативні моделі, що спираються на зазначені вище. Серед основних технологій та методів процесу підготовки майбутніх менеджерів можна виділити метод "case study" (як основний), лекційний метод, метод дискусій, самостійну навчально-пізнавальну діяльність як педагогічну технологію, інтерактивне навчання, комп'ютерні навчальні технології. На відміну від традиційної вітчизняної організації навчального процесу з переважанням аудиторних занять, в американських університетах акцент перенесено з "teaching" на "learning". Бакалаври та магістри повинні самостійно набувати необхідних їм знань, головна роль у навчанні відводиться зв'язку з практикою бізнесу, самопідготовки, самонавчання, а викладач тільки здійснює контроль і регулювання цього процесу, вказуючи студентам напрями пошуку.

Досвід організації та надання бізнес- і менеджмент-освіти в США необхідно вивчати, аналізувати і творчо використовувати при підготовці бізнесменів і керівників у нашій країні. Адже нині у вітчизняних вишах слабо представлено підготовку менеджерів за допомогою активних методів навчання. Їх застосування носить епізодичний характер і здебільшого залежить від особистої ініціативи викладача. Відсутні спеціалізовані предмети, що розвивають уміння й навички, необхідні для успішної професійної діяльності майбутнього керівника.

Проблему можна вирішити за рахунок впровадження в практику підготовки менеджерів систематичного навчання з використанням тренінгів, у структуру яких входили б ділові, рольові, імітаційні ігри, інші методи активного навчання. Важливим чинником використання активних засобів є те, що вони спираються на рефлексію як внутрішній механізм розвитку професійного мислення та вміння приймати рішення. Перш за все необхідно усвідомити, що справжньою метою навчання є не тільки озброєння майбутнього спеціаліста повноцінною основою знань, а й формування у випускника здатностей до самостійного та ефективного вирішення складних професійних завдань.

Оскільки менеджмент є неможливим без лідерства, одним із важливих напрямів застосування активних методів навчання повинно стати формування комунікативного потенціалу майбутнього лідера. Комунікативний потенціал як вага характеристика можливостей майбутнього менеджера визначає якість спілкування. Поряд із компетентністю у спілкуванні він включає ще дві складові: комунікативні властивості особистості, які характеризують розвиток потреби у спілкуванні, практичне відношення до способів спілкування і комунікативні здібності – здатність володіти ініціативою у спілкуванні, виявляти активність, емо-

ційно відчувати стан партнерів спілкування, формулювати й реалізовувати власну програму спілкування.

**Перспективи подальших розвідок.** До перспективних напрямів подальших досліджень ми відносимо створення авторської моделі підготовки менеджерів, що ґрунтується на методах і технологіях американської вищої школи.

#### Список використаних джерел

1. Вища освіта України і Болонський процес: навчальний посібник / за ред. В. Г. Кременя. – Авторський колектив: М. Ф. Степко, Я. Я. Болубаш, В. Д. Шинкарук, В. В. Грубієнко, І. І. Бабин. – Тернопіль: Навчальна книга - Богдан, 2004. – 384 с.
2. Войнаровська О. Н. Перспективи застосування американського досвіду підготовки бакалаврів з економіки у вітчизняних вищих навчальних закладах / О. Н. Войнаровська // Педагогіка і психологія професійної освіти. – 2010. – № 5. [Електронний ресурс]. – Режим доступу: [http://www.nbu.gov.ua/portal/Soc\\_Gum/Pippo/2010\\_5/Voynar.htm](http://www.nbu.gov.ua/portal/Soc_Gum/Pippo/2010_5/Voynar.htm).
3. Высшее образование в университетах и колледжах США. – 2010. [Електронний ресурс]. – Режим доступу: <http://globaldialog.ru/countries/universities/usa/>.
4. Герет Т. М. Етика бізнесу / Томас М. Герет, Річард Дж. Клоноскі. – Пер. з англ. – К.: Основи, 1999. – 214 с.
5. Джонстоун Д. Б. Система вищого образования в США: структура, руководство, финансирование / Д. Б. Джонстоун // Университетское управление: практика и анализ. – 2003. – № 5-6 (28). – С. 92-102.
6. Ефремов В. С. Стратегия американских школ бизнеса на рубеже XXI столетия / В. С. Ефремов // Менеджмент в России и за рубежом. – 1998. – №1. – С. 39-55.
7. Ільїна В. Ю. Становлення та розвиток вищої економічної і бізнес-освіти Сполучених Штатів Америки у сучасних умовах: Дис. ... канд. пед. наук: 13.00.01 / Вероніка Юріївна Ільїна. – Ялта, 2009. – 237 с.
8. Каверина Э.Ю. Тенденции развития высшего образования США: Дис. ... канд. экон. наук: 08.00.14 / Элина Юрьевна Каверина. – М., 2007. – 246 с.
9. Лунячек В. Е. Деякі практичні питання управління освітою в США / В. Е. Лунячек // Нова педагогічна думка. – 2008. – № 1. – С. 16-20.
10. Лунячек В. Е. Розвиток системи вищої освіти у США в умовах децентралізації влади / В. Е. Лунячек // Проблеми сучасної педагогічної освіти. Серія: Педагогіка і психологія. – Зб. статей. – Вип. 21. – Ч. 5. – Ялта: РВВ КГУ, 2009. – 272 с. – С. 34-46.
11. Марцинюк В. Г. Навчальні технології підготовки майбутніх менеджерів у ВНЗ США / В. Г. Марцинюк // Педагогічний дискурс. – 2008. – № 3. [Електронний ресурс]. – Режим доступу: [http://www.nbu.gov.ua/portal/soc\\_gum/peddysk/2008\\_03/martsyniuk.pdf](http://www.nbu.gov.ua/portal/soc_gum/peddysk/2008_03/martsyniuk.pdf).
12. Огнівко Л. В. Професійна підготовка магістрів економічного профілю у вищих навчальних закладах США / Л. В. Огнівко // Зб. наук. праць Хмельницького ін-ту соціальних технологій Університету "Україна". – 2011. – № 3. – С. 135-139.
13. Професійна освіта в зарубіжних країнах: порівняльний аналіз: монографія / за ред. Н. Г. Ничкало, В. О. Кудіна. – Черкаси: Вибір, 2002. – 322 с.

14. Романовський О. О. Теорія і практика зарубіжного досвіду в підприємницькій освіті України: монографія / О. О. Романовський. – К.: Деміур, 2002. – 399 с.
15. Соловійова Р. П. Освіта в США / Р. П. Соловійова, Ю. М. Соловійова // Вісник Донецького нац. ун-ту економіки і торгівлі ім. М. Туган-Барановського. – 2010. – 2. – С. 143-150.
16. Стрижов С. Повышение квалификации управленческих кадров: опыт США / С. Стрижов // Персонал. – 1994. – № 1. – С. 33-42.
17. Тарасова О. В. Вища освіта в США: сучасний стан та пріоритети розвитку / О. В. Тарасова // Вісник НАДПС України. – 2011. – № 3. [Електронний ресурс]. – Режим доступу: [http://www.nbu.gov.ua/e-journals/Vnadps/2011\\_3/11tovspr.pdf](http://www.nbu.gov.ua/e-journals/Vnadps/2011_3/11tovspr.pdf).
18. Яковенко О. Досвід США в удосконаленні вітчизняної економічної освіти / О. Яковенко // Порівняльна професійна педагогіка: Наук. журнал. – К.-Хмельницький, 2012. – № 2. – С. 74-81.
19. American City University. London City College. General Catalog. Effective August 2001. Cheyenne, Wyoming, USA. – London, England. – 53 p.
20. Concordia University Wisconsin. 1995-1996. Catalog. Mequon, Wisconsin, USA. – 200 p.
21. Danos P. Changing with the times. Business education must transform in response to global business needs / Paul Danos // Business India. – 2010, October 4-17. – P. 128-140.
22. Gleitman G. The process of the activation of the education in Universities / G. Gleitman, J. Y. Herring-Smith. – New York: Longmann & Sons, 2007. – 242 p.
23. Miner J. B. The 4 Routes to Entrepreneurial Success / John B. Miner // Berrett-Koehler Publishers, Inc, San Francisco, USA, 1996. – 216 p.
24. Schiller International University, 2002-2003. General Catalog. Dunedin, Florida, USA. – 237 p.
25. Walstad W. B. Economic Education in U. S. High Schools / William B. Walstad // Journal of Economic Perspectives. – 2001. – 15:3. – PP. 195-210.

## ІННОВАЦІЙНО-ДОСЛІДНИЦЬКА КОМПЕТЕНТНІСТЬ МАГІСТРІВ – ЗАПОРУКА РОЗВИТКУ ІННОВАЦІЙНОГО ПОТЕНЦІАЛУ ВНЗ

**Пономарьова Г.Ф.,**

кандидат педагогічних наук, ректор

Комунальний заклад «Харківська гуманітарно-педагогічна академія»

Харківської обласної ради

(м. Харків, Україна)

*The article deals with innovation and research expertise masters, as a basis for innovation potential of universities. The basic task of effective management of teaching at the university. The notion, competence, "and, competence." The basic principles of innovation potential masters. The necessity of structuring the curriculum in accordance with the modernization of higher education.*

**Keywords:** *innovation capacity, control, competence, competency, universities, planning.*

**Постановка проблеми.** Особливості управління розвитком вищої освіти в нових умовах визначаються місцем, яке вона займає в сучасному світі: освіта перетворюється на одну з найзмістовніших і важливих сфер людської діяльності, яка тісно пов'язана з усіма іншими сферами суспільного життя: економікою, політикою, сферами матеріального виробництва і духовного життя.

Вищі навчальні заклади (ВНЗ) мають перейти до практики перспективного управління, що відповідає потребам того середовища, в якому вони діють. Кінцевою метою управління має бути зміцнення інституційної місії ВНЗ шляхом забезпечення високого рівня викладання, підготовки кадрів та наукових досліджень, а також служіння суспільству. Отже проблема інноваційно-дослідницької компетентності магістрів як запоруки розвитку інноваційного потенціалу ВНЗ є актуальною.

**Аналіз останніх досліджень та публікацій.** У зв'язку з тим, що в сучасній педагогічній науці та практиці поняттями-категоріями «компетенція» і «компетентність» стали оперувати лише наприкінці 1990-х років ХХ століття, тлумачення дефініцій є неоднозначним.

У „Словнику іншомовних слів” О. Мельничука компетентність визначається як „поінформованість, обізнаність, авторитетність” [1, с. 435].

За „Новим тлумачним словником української мови” О. Сліпущо та В. Яременка поняття „компетентність” подається в такому значенні: добра обізнаність з будь-якого предмету [2, с. 305].

Дещо по-іншому розділяє ці поняття А. Хуторський: „Компетенція в перекладі латинської (competentia) означає коло питань, з яких людина добре поінформована, володіє знаннями та досвідом. Компетентна в певній області людина володіє відповідними знаннями та здібностями, що дозволяють їй судити про цю область й ефективно діяти в ній”.

А. Хуторський намагається розділити ці поняття, розуміючи під компетенцією деяку відчужену, наперед задану вимогу до освітньої підготовки магістра, а під компетентністю – вже набуту особистісну якість [3, с. 22].

Сьогодні широко обговорюється професійна компетентність фахівця, що виражає єдність теоретичної та практичної підготовки до здійснення фахової діяль-

ності та характеризує професіоналізм. Частина науковців розглядає дослідницьку компетенцію як багатофакторне явище, що включає систему знань та умінь фахівця, його ціннісні орієнтації, інтеграційні показники його культури (мову, стиль спілкування, ставлення до своєї особистості та діяльності, до суміжних галузей знань). На думку А. Хуторського [3, с. 25], дослідницька компетенція – це сукупність смислових орієнтацій, знань, умінь, навичок та досвіду діяльності магістра щодо певного кола об'єктів реальної дійсності, необхідних для здійснення особистісної, соціально-значущої та інноваційної діяльності.

Таким чином, інноваційна компетентність визначається як затверджене право приналежності до певної професійної групи наукових працівників, що визнається з боку соціальної системи в цілому та представниками як цієї професійної групи, так і інших соціальних і професійних груп зокрема.

У свою чергу інноваційно-дослідницька компетентність визначає обсяг компетенцій, які є похідними від завдань, що розв'язуються спеціалістом у рамках його професійної діяльності. У вужчому розумінні під інноваційно-дослідницькою компетентністю розуміється коло питань, в яких суб'єкт володіє знаннями та досвідом, що відображають соціально-професійний статус, наукову кваліфікацію, а також певні особистісні, індивідуальні здібності для реалізації певної професійної діяльності.

Дослідженню проблеми розвитку інноваційно-дослідницької компетентності магістрів приділяють увагу багато науковців. Так, методологічні основи професійної підготовки випускників ВНЗ у системі неперервної професійної освіти досліджують І. Бех, І. Зязюн, В. Кремінь, Н. Ничкало та інші; закономірності засвоєння знань і формування дослідницьких умінь та навичок випускників ВНЗ розглядають у своїх працях В. Безпалько, К. Гуревич, О. Степанов, Н. Тализіна.

Формуванню фахових умінь та інноваційного потенціалу випускників ВНЗ, їх класифікації присвячено роботи В. Бондаря, В. Маслової, В. Пуцова, В. Сластьоніна, Л. Спіріна, В. Сухомлинського, П. Худомінського. Професійній підготовці управлінців – менеджерів освіти присвячені дослідження Л. Батченко, Л. Довгань, Л. Карамушки, Н. Коломінського, Є. Павлютенкова, В. Семиченко та інших.

**Мета статті.** Розглянути основні аспекти інноваційно-дослідницької компетентності магістрів – запоруки розвитку інноваційного потенціалу ВНЗ. Розкрити основні завдання ефективного управління навчальним процесом у ВНЗ. Розглянути основні принципи розвитку інноваційного потенціалу магістрів.

**Виклад основного матеріалу.** Ефективне управління навчальним процесом є одним з найважливіших управлінських завдань ВНЗ, яке охоплює велику кількість осіб, залучених до цього процесу – студентів, викладачів, навчально-допоміжного та адміністративно-управлінського персоналу і впливає на умови їх роботи та навчання. При цьому нормативні документи, що регламентують освітню діяльність, залишають великий простір для реалізації нових можливостей в умовах конкретного ВНЗ.

Сьогодні існує велика кількість систем управління навчальним процесом, що є сукупністю інноваційних розробок. Найчастіше вони спрямовані на вирішення таких основних завдань: розробку нових або корекцію вже діючих навчальних планів; формування робочих навчальних планів; розробку або переробку вже діючого навчально-методичного комплексу за кожною дисципліною, спеціальністю, напрямом підготовки магістрів; зарахування, переведення та відрахування („контингент”); контроль академічної успішності („сесія”); розподіл навчального

навантаження між факультетами, кафедрами та викладачами; формування штатного розкладу; складання та коригування розкладів занять та іспитів [4, с. 45].

Особливістю цих завдань є те, що, з одного боку, вони взаємопов'язані, а з іншого – стосуються великих груп людей із різними, хоча й не протилежними, інтересами. З цієї причини, зокрема, організація навчального процесу у ВНЗ дуже консервативна, і впровадження будь-яких інновацій, зазвичай, зустрічає явний або неявний опір.

Сучасний стан інноваційної активності в Україні, як покаже практика, багато в чому залежить від повноцінного використання інноваційного потенціалу вищих навчальних закладів. Основою формування інноваційного потенціалу ВНЗ є злагоджене якісне функціонування системи вищої школи, яка становить організацію суб'єктів і об'єктів інноваційної діяльності, що взаємодіють у процесі створення інновацій за єдиними організаційними принципами, визначеними стратегією інноваційного розвитку ВНЗ.

Сьогодні розуміння такого фундаментального поняття, як якість передбачає не стільки відповідність стандартам, скільки те, чи змогла „продукція” задовольнити очікування споживачів. Тому якість вищої освіти, на наш погляд, визначається тим, наскільки випускник вищого навчального закладу через кілька років затребуваний економікою та соціумом, наскільки він конкурентоспроможний.

Сучасні вимоги до підготовки випускників ВНЗ у світлі політики модернізації та інновацій зумовлюють необхідність формування у магістрів інноваційно-дослідницької компетентності. А отже – визначають необхідність перегляду форм, методів і змісту вищої освіти.

Сучасна освітня парадигма передбачає перехід ВНЗ до практично орієнтованої системи навчання. Реалізація державних освітніх стандартів нового покоління визначила мету навчання у ВНЗ, а саме – формування певного набору компетенцій, які забезпечують підготовленість до різних видів діяльності.

Проте, існує змішування понять компетентності та компетенцій. І. Зимня пропонує розуміти компетентність як „актуальну, сформовану особистісну якість, яка ґрунтується на знаннях; інтелектуально і особистісно зумовлену соціально-професійну характеристику життєдіяльності людини. У кожній групі компетентностей окреслено коло основних компетенцій, як деяких внутрішніх, потенційних, прихованих психологічних новоутворень, а саме: знань, уявлень, програм дій, систем цінностей і відносин, які потім виявляються в компетентності людини” [5, с. 20]. Таким чином, очевидно, що компетентність може бути сформована лише в результаті спеціально організованої діяльності. При цьому процес навчання перетворюється на процес управління діяльністю з формування компетенцій.

Відомо, що управління будується на взаємозв'язку таких основних функцій, як планування, організація, мотивація та контроль.

При плануванні освітньої діяльності необхідно провести аналіз внутрішнього та зовнішнього середовищ ВНЗ, виявити причини розривів між прогнозованим результатом освіти в майбутньому й одержаним на сучасному етапі. Ці розриви можуть бути подолані за допомогою впровадження освітніх інновацій у формах, методах, змісті, технологіях.

Якщо говорити про сучасний стан ВНЗ, то характерною проблемою для більшості з них є формування та розвиток інноваційного потенціалу.

Інноваційний потенціал ВНЗ значною мірою залежить від активності учасників інноваційного процесу: викладачів, аспірантів, магістрів, студентів старших

курсів. Виникає запитання: якими властивостями має володіти випускник, щоб бути готовим до інноваційної діяльності?

Для інтенсифікації інноваційного процесу у ВНЗ їм необхідно володіти певною компетентністю, яку ми назвемо інноваційно-дослідною.

Як у педагогічній теорії, так і в педагогічній практиці досить поширеним є поняття дослідницької компетенції. Так, наприклад, П. Пономарчук визначає дослідницьку компетенцію як підсумкову готовність випускника до дослідницької професійної діяльності, що спрямована на отримання нового знання [6, с. 180].

Відзначаючи, що поняття „інноваційна компетентність” зустрічається, в основному, в статтях з менеджменту та бізнесу, Є. Сибірських та Ю. Суворова дають таке визначення: „інноваційна компетентність – це сукупність здібностей, якостей і вмінь, що сприяють швидкому та ефективному освоєнню нововведення спеціалістом” [7, с. 50].

Отже, у вищій професійній школі для успішного ведення інноваційної діяльності мало володіти тільки дослідницькою компетенцією або тільки інноваційною компетентністю, необхідно вміти не лише отримати нове знання та оволодіти його, але й довести створений продукт до вигляду „товару”, який дасть як соціальний, так і економічний ефект. А для цього потрібно володіти певними економічними знаннями, здатністю до підприємницького ризику, розвиненими комунікативними якостями.

Отже, інноваційно-дослідницька компетентність – це готовність випускника ВНЗ до дослідницької діяльності з метою створення нового продукту та технології, а також готовність до подальшого впровадження цього продукту у виробництво або соціальну діяльність з метою отримання нового соціального чи економічного ефекту.

Істотним фактором інноваційно-дослідницької компетентності магістрів як запоруки розвитку інноваційного потенціалу ВНЗ є можливість участі в інноваційній діяльності ВНЗ.

Формування такої компетентності – процес багатограний, складний, однак важливе місце в ньому займає застосування в процесі навчання інноваційних організаційних форм.

Як зазначено вище, сучасна компетентнісна парадигма визначила зміну ролі викладача в навчальному процесі. Роль „передавача”, „транслятора” певних знань відійшла на другий план. Сьогодні завданням викладача є ефективне управління освітньою діяльністю магістра. Слід зазначити, що управління має чотири основні функції: „планування”, „організація”, „мотивація” і „контроль”. При плануванні інноваційно-освітньої діяльності необхідно виробити оптимальний підхід щодо застосування освітніх інновацій [8, с. 68].

Під час упровадження освітніх інновацій слід узяти до уваги такі принципи, актуальність яких зумовлена сучасними тенденціями суспільного розвитку. Розглянемо деякі з них:

- а) розкриття та розвиток лідерського потенціалу кожного магістра. В основі запровадження цього принципу лежить визнання того, що кожна людина володіє лідерським потенціалом;
- б) самопізнання та самовдосконалення як основа розвитку. Цей принцип тісно пов'язаний із попереднім, оскільки саме через самопізнання та самовдосконалення можна досягнути розкриття потенціалу особистості, у тому числі й лідерського;

- в) адаптивність та гнучкість навчання – передбачає створення можливостей для відповідного „налаштування” змісту, методів і технологій, які використовуються в навчальному процесі, до потреб кожного магістра;
- г) розподілена відповідальність. В основі цього принципу лежить розуміння та визнання того факту, що якість навчання є максимальною за умови відповідальності за організацію та реалізацію навчального процесу студентів, викладачів та адміністрації ВНЗ;
- г) принцип діяльності та залученості. Цей принцип тісно пов’язаний із попереднім і спрямований на те, щоб у процесі навчання магістри шляхом виконання конкретних дій залучалися до реалізації завдань стратегічного значення;
- д) принцип позитивності та синергетична комунікація. Характеристика позитивності має стосуватися мотивації та атмосфери навчання, оскільки позитивна мотивація відіграє в розвитку лідерських якостей вирішальну роль. Стиль комунікації, методика оцінювання навчальних результатів, методи групової та індивідуальної роботи в процесі навчання мають спрямовуватися на формування позитивної психологічної атмосфери [9, с. 27 – 31].

Таким чином, ми підходимо до вирішення проблеми формування інноваційно-дослідницької компетентності магістрів під час оптимізації інноваційно-освітньої діяльності.

Функцією оптимізації є рівень сформованості інноваційно-дослідницької компетентності. Вона може бути сформована за допомогою „семінарів-диспутів”, „навчальних дискусій”, „мозкових штурмів”, „імітаційних тренінгів”, дидактичних ігор, технологій проектного навчання, інформаційно-комп’ютерних технологій навчання, рішень кейс-стаді.

Слід зазначити, що неабияку роль в управлінні інноваційним розвитком ВНЗ відіграє структурування процесу навчання, зокрема чітко розроблені навчальні плани. Вони займають центральне місце в освітній системі під час формування інноваційно-дослідницької компетентності. Якісні навчальні плани значно полегшують виконання всіх основних завдань управління навчальним процесом. Але слід зазначити, що навчальний план має досить складну структуру: за наявності єдиної для всіх базової складової він має варіативну частину для кожного з них. У стандартах нового покоління ця тенденція виражена значно більше, причому ситуація додатково ускладнюється введенням компетентнісного підходу. Діюча система розробки навчальних планів: від стандарту – до робочого навчального плану, від робочого навчального плану – до річних навчальних планів – погано пристосована до реальних освітніх програм, за якими навчаються магістри. Кожен із них за рахунок наявності різних спеціалізацій та курсів за вибором повинен мати свій власний навчальний план.

Виходом тут може стати не лінійна, а багаторівнева структура навчального плану, коли верхній рівень складається з базової частини і заголовків варіативних частин, а нижні – з варіативних елементів. Подібна структура вимагає наявності, крім навчального плану верхнього рівня, інших організаційно-розпорядчих документів: переліку спеціалізацій, переліку курсів за вибором із урахуванням відносин між ними, списків студентів, які відвідують різні курси тощо.

Вибір системи управління навчальними планами (що відповідають державним стандартам) є основою побудови комплексної системи управління навчаль-

ним процесом та дозволяє якісніше формувати інноваційно-дослідницьку компетентність магістрів і розширювати інноваційний потенціал ВНЗ.

**Висновки.** Слід зазначити, що інноваційно-дослідницька компетентність магістрів як запорука розвитку інноваційного потенціалу ВНЗ є важливим чинником підвищення якості вищої освіти в Україні. Упровадження інноваційних методів у навчально-виховний процес сприяє його перетворенню відповідно до сучасних умов, впливає на формування особистості людини, прищеплюючи їй високоморальні якості та готуючи до життя у мінливому сучасному світі.

Сучасна освіта завдяки постійному впровадженню інновацій готує випускників до адаптації в різних умовах та обставинах професійної діяльності, розвиває в них здатність до самонавчання та самовдосконалення, сприяє швидкому засвоєнню нових умінь та навичок.

Отже інноваційно-дослідницька компетентність магістрів – запорука розвитку інноваційного потенціалу ВНЗ й постійного підвищення якості вищої освіти.

### Список використаних джерел

1. Словник іншомовних слів /за ред. О.С.Мельничука. – К.: УРС, 1985. – 966 с.
2. Новий тлумачний словник української мови: В 4-х томах / укл. В. В. Яременко, О. Сліпушко. – В 3-х т. – К. : Аконт, 2004.
3. Хуторской А. В. Педагогическая инноватика : учеб. пособие [для студ. высших учеб. заведений] / А. В. Хуторской. – М. : Издательский центр «Академия», 2008. – 256 с.
4. Байденко В. І. Компетентнісний підхід до проектування державних освітніх стандартів вищої професійної освіти (методологічні і методичні питання): [методична допомога] / В. І. Байденко. – М., 2005 – С.35.
5. Зимняя И. А. Компетентностный подход. Каково его место в системе современных подходов к проблемам образования? (Теоретико-методологический аспект) / И. А. Зимняя // Высшее образование сегодня. – 2006. – № 8. – С. 20 – 26.
6. Пономарчук П. Н. Содержание и диагностика исследовательской компетенции студентов-юристов/ П. Н. Пономарчук // Право и образование. – №11. – С. 80 – 87.
7. Симбирских Е. С. Инновационная компетентность специалиста в современном мире / Е. С. Симбирских, Ю. Б. Суворова // Социальные практики современной молодежи: поиск новых идентичностей : материалы Всероссийской науч.-практ. конф. с международным участием. Барнаул, 21–22 мая 2009 г. / отв. ред. С. Г. Максимова. – Барнаул : Изд-во Алт. ун-та, 2009. – С. 216.
8. Бабкіна О. О. Проблеми підвищення якості вищої освіти в Україні у контексті Болонських реформ / О. О. Бабкіна // Освіта і управління. – 2006. – №1. – С. 91 – 95.
9. Калашнікова С. Принципи професійної підготовки керівників навчальних закладів (досвід Київського університету імені Бориса Грінченка) / С. Калашнікова // Науково-практичне видання «Вища школа». – Київ, –2010. – № 9 – С. 25 – 33.

## МОДЕЛЬ ЗАГАЛЬНОПЕДАГОГІЧНОЇ ПІДГОТОВКИ МАЙБУТНІХ УЧИТЕЛІВ В УМОВАХ ДИСТАНЦІЙНОГО НАВЧАННЯ

*Прокоф'єв Є.Г.,*

*кандидат педагогічних наук,  
старший викладач кафедри інформатики і кібернетики  
Мелітопольський державний педагогічний університет  
імені Богдана Хмельницького  
(м. Мелітополь, Україна)*

*The grand of educational model in distant studying time is directed, controlled and intrusive work of that. Who studies and want to study at comfortable place and regime for himself. Using of informed technologies in education needs principally dements and the main one is providing of work in information environment.*

*The problems of search of modern new approaches of education process improvement by introduction of new training technologies is discovered by the author.*

**Keywords:** *distant-education, individualization of studying, information environment, professional learn of students.*

Серед найважливіших завдань стосовно поліпшення якості навчання та виховання нового покоління громадян України головним є необхідність формування системи й обсягу знань, умінь, навичок творчої діяльності, інших якостей особистості вчителя на різних освітніх та кваліфікаційних рівнях. Ефективність виконання поставлених завдань залежить від якості професійно-педагогічної підготовки сучасного вчителя, його бажання працювати в умовах дії парадигми особистісно орієнтованого навчання, зокрема, від уміння проектувати й моделювати свою діяльність та інших.

А. Леонтьєв вбачає у такому моделюванні характерну рису теоретичного мислення під час вирішення пізнавальних завдань [10, с. 15]. Хоча більшість дослідників називають моделювання методом наукового пізнання.

З подібним тлумаченням погоджуються В. Сидоренко та П. Дмитренко [16]. Дослідник А. Катренко називає моделювання “методом опосередкованого пізнання за допомогою штучних або природних систем, які зберігають певні особливості об’єкта дослідження і є таким, що дає змогу отримати нове знання про об’єкт-оригінал [7]”.

Найбільш прийнятним для даного дослідження є визначення моделювання як опосередкованого метода пізнання, що передбачає наявність проміжної ланки – моделі [17]. Модель Н. Морзе розглядає як штучно створений об’єкт у вигляді схеми, рисунка, формул, фізичних конструкцій та ін., який певною мірою характеризує досліджуваний об’єкт, відображає та відтворює, можливо, у спрощеному вигляді структури, властивості та відношення між елементами досліджуваного предмета [12, с. 64].

Є й інші визначення цієї категорії. Так, зокрема, О. Співаковський вважає, що модель сама є “джерелом інформації про об’єкт пізнання” і дає змогу не просто відтворити у спрощеному вигляді об’єкт-оригінал, а й отримати нове знання про цей об’єкт. Проведений аналіз цих понять дає підстави стверджувати, що модель – це система, дослідження якої є засобом для одержання інформації про іншу систему [15].

---

Дослідник В. Ясулайтіс розглядає модель як схему чи план дій педагога при здійсненні навчального процесу, в основі яких лежить організація діяльності студентів [21, с. 16].

Дослідники зазначають, що при моделюванні важлива категорія мети. Саме від мети моделювання значною мірою залежить призначення створюваної автором моделі та визначення тих зв'язків і відношень, що характеризують модель.

Мета – це безпосередній мотив свідомої діяльності, яка характеризується наявністю передбачень у свідомості, мисленні та в результатах діяльності тих, хто навчається; це один із способів досягнення бажаного результату. Існує і таке визначення цього поняття: це усвідомлений образ, що передбачає свідомий результат. Як безпосередній мотив мета спрямовує й регулює поведінку як внутрішній закон, якому людина підпорядковує свою волю.

Реформування системи освіти – основа національного відродження, відтворення інтелектуального потенціалу нації, виходу вітчизняної науки і техніки на світовий рівень, становлення державності, демократизації суспільства в Україні. Необхідність розбудови системи професійної освіти зумовлена об'єктивними вимогами до підготовки фахівця, розвитку його інтелекту, творчих здібностей, підготовки до життя у відкритому суспільстві, до самостійної взаємодії з навколишнім світом, що набуває особливої актуальності в умовах входження України до єдиного європейського освітнього простору.

Важлива роль у реалізації зазначених завдань, на думку багатьох освітян, належить педагогічним технологіям, які сьогодні впроваджуються у систему освіти і забезпечують технологізацію педагогічного процесу, його гуманізацію та демократизацію, соціальне й професійне становлення особистості фахівця. Характерною особливістю кінця XX століття дослідники Т. Дмитренко і К. Яресько визначають технологічну революцію, теоретичною основою якої є кібернетика [4, с. 111-112].

На думку Д. Левітеса, поняття технологізації навчання зародилось у межах певного педагогічного напрямку, яке в дидактиці має назву раціоналістичної моделі навчання. Саме у межах цієї моделі, зазначає дослідник, з метою пошуку найефективніших способів засвоєння чітко визначеного навчального матеріалу й почалися спроби використання технічних засобів навчання, що пізніше знайшли своє логічне продовження у розробці нових педагогічних технологій [9].

Використання інформаційних технологій у системі дистанційного навчання суттєво вплинуло на структурні компоненти процесу навчання.

Як відомо, навчання – це цілісна система, що містить чимало взаємопов'язаних елементів: мету, навчальну інформацію, засоби педагогічної комунікації викладача й учнів, форми їх діяльності та способи здійснення педагогічного управління навчальною та іншими видами діяльності й поведінки тих, хто навчається.

Технологічний підхід до навчання ставить за мету сконструювати навчальний процес, відштовхуючись від заданих установок (соціальне замовлення, освітні орієнтири, цілі й зміст навчання).

Ключем для розуміння технологічного підходу до навчального процесу є послідовна орієнтація на чітко визначені цілі. Тому, перш за все, зупинимось на центральній педагогічній проблемі постановки цілей та цільовій орієнтації навчання.

Аналіз психолого-педагогічної літератури [10, с. 17] показав, що технологічну основу формування навчальних цілей забезпечує діяльнісний підхід, який передбачає активне включення студента в різні види діяльності.

Як доводять психологи (О.О. Леонтьєв), процес навчання є завжди навчанням розумових чи предметно-практичних дій діяльності. Тобто як процес навчання діяльності в основі своїй – це усвідомлений процес, завжди мотивований і спрямований на матеріальний чи нематеріальний предмет. Але дія, і це також доведено, матеріальна чи практична, або розумова завжди є опосередкованою. А отже, навчати діяльності – означає зробити навчання мотивованим, у процесі якого вчити студента самостійно ставити перед собою мету й знаходити шляхи та засоби її досягнення.

Якщо неопосередкованим змістом процесу навчання є засвоєння знань чи формування навичок, то слід мати на увазі, що потрібні знання завжди “вбудовані” в навчання цієї діяльності. А “зайві” знання учням і не потрібні, вони не є функціональними й не можуть бути використані ними під час навчальної чи практичної діяльності. Логічно випливає, що мета навчання не в тому, щоб “натренувати” учня виконувати будь-які операції, – вони мають бути для нього усвідомленими, взаємопов’язаними, він повинен уміти самостійно обирати найбільш адекватні методи розв’язання завдання, а в ідеалі – володіти такою системою педагогічних методів, яка дасть змогу йому свідомо і змістовно розв’язувати завдання навчального пошуку [10, с. 18].

Діяльнісний підхід в освіті програмує спрямованість від дій зовнішніх, практичних, матеріальних до дій внутрішніх, теоретичних. І хоча на першому етапі навчання діяльності передбачає спільну навчально-пізнавальну діяльність групи учнів під керівництвом педагога-експерта, в подальшому слід обов’язково програмувати вихід у “відкрите плавання” за рахунок розвитку креативних знань і навичок. У процесі такого навчання відбувається не просте оволодіння знаннями та формування навичок, а становлення свідомості й особистості в цілому.

Досліджуючи навчальний процес, учені [1, 13, 19] звертаються нині до категорії “модель” як мислено уявної чи матеріально зреалізованої системи, що в цілісності демонструє структуру процесу навчання, функціонування його окремих елементів і допомагає зберегти цю цілісність на всіх етапах навчання. Таким чином, шляхом моделювання відтворюється і статика, і динаміка навчального процесу. Це – з одного боку. А з іншого – прогнозується його розвиток та обґрунтовується передбачуваний результат як нова якість; вона ж, у свою чергу, потребує подальшого вдосконалення самої моделі. На переконання українських учених І.Зязюна і Г. Сагач, особливу роль у процесі навчання відіграють дидактичні моделі, що створюються відповідно до логіки предмета навчання й можливостей суб’єкта навчання. Дидактичне моделювання – це система дій, що забезпечує адекватне розуміння змодельованих властивостей, зв’язків і відношень пізнаваного й перетвореного об’єкта (природного чи соціокультурного) [6].

Моделювання характеризує один із важливих шляхів пізнання, нерідко воно супроводжується даними попереднього дослідження, теоретичного чи експериментального. Для переходу в площину практичних дій та успішного моделювання необхідна наявність теорій досліджуваних явищ, що вже склалися, та обґрунтування, які вказують на гранично допустимі явища при створенні певної моделі спрощення. Моделювання завжди використовується поряд з іншими загальнонауковими та спеціальними методами, що дає змогу пізнати сутність виучуваного, з’ясувати його в межах допустимих дидактичних норм.

В педагогічній літературі є немало спроб створення моделі процесу навчання. Так, наприклад, відомий учений П.І. Підкасистий пропонує таку модель навчального процесу (див. рис. 1).



Рис. 1. Модель навчального процесу

Як бачимо, категоріями процесу навчання як системи у даній моделі є мета навчання, діяльність педагога, діяльність тих, хто навчається, та результат. Варіативними складовими цього процесу є засоби управління, обумовлені змістом навчання, методи та форма організації навчальної діяльності, засоби навчання (аудіо, візуальні, аудіовізуальні тощо).

Таким чином, є достатньо підстав розглядати модель як своєрідне інформаційно-освітнє середовище, створене для того, щоб удосконалити загальнопедагогічну підготовку студентів вищих педагогічних навчальних закладів в умовах практики використання інфокомунікаційних технологій за дистанційного навчання; як засіб, що дасть змогу ефективно організувати індивідуальну й колективну роботу викладача та студентів. Слід мати на увазі, що, являючи собою єдину систему засвоєння знань, навичок і вмінь, програмного забезпечення тих, хто вчить, і тих, хто навчається, базу даних і базу знань, а також інших етапів, що реалізуються індивідуально інформаційно-освітнім середовищем, то моделювання навчального процесу має характеризуватися цими важливими змістовними властивостями.

При формуванні інформаційно-освітнього середовища (ІОС) слід враховувати, що головним засобом роботи з інформацією є комп'ютер та інформаційні технології. За такого способу взаємодії – “людина-машина” ІОС набуває нового інформаційного характеру. Це обумовлюється тим, що інформаційні процеси реалізуються в єдиній системі апаратних засобів, програмного забезпечення, баз даних і знань, людей-фахівців і користувачів. Властивості, що надають змістовності такій навчаючій системі, за В. Беспальком можуть бути такі:

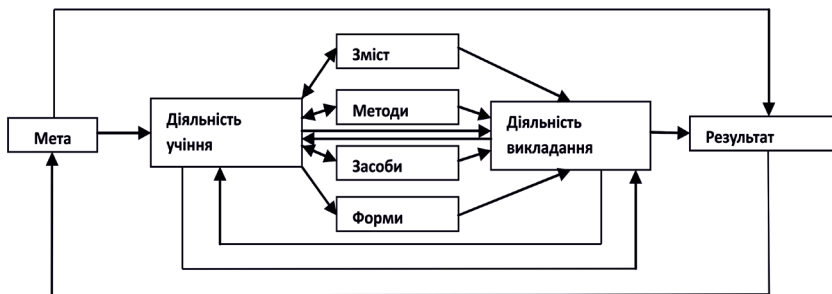
- інформативність;
- цілеспрямованість щодо комплексного розгляду матеріалів інформаційних ресурсів;
- системність (побудова зв'язків між послідовно одержаними знаннями і інформацією);
- інтеграція інформаційних об'єктів і технологій у навчальний процес;
- керованість (планування, організація освітнього процесу з урахуванням індивідуальних особливостей студентів з можливим коригуванням навчального процесу);
- зорієнтованість на соціокультурні проблеми;
- гуманізація педагогічних взаємовідносин за особистісно-орієнтованого підходу до навчання.

---

Організаційними принципами реалізації цих властивостей інформаційно-освітнього середовища є:

- відкритий доступ;
- варіативний характер розвитку;
- погодженість суб'єктів щодо організації, самоорганізації навчального процесу в ІОС та інших дій.

Тракування щодо реалізації цих принципів у вищих педагогічних навчальних закладах можуть бути такі:

- використання інформаційних ресурсів світової педагогічної практики та їх активізація відповідно до науково-дослідницьких цілей;
- системне й активне використання інформаційних технологій та засобів комунікації і створення інформаційно-освітніх ресурсів з подальшою їх інтеграцією в педагогічний процес;
- першочергове впровадження у педагогічний процес технологій та програм навчально-методичного забезпечення, що мають вихід локальних освітніх мереж на Інтернет;
- загальнодоступність і простота інструментарію інформаційно-програмного забезпечення ІОС, яка не передбачає додаткових специфічних знань комп'ютерних наук студентів та педагогів;
- здатність інтегруватися ІОС в складніші структурні підрозділи (регіональні, державні) і за рахунок відкритого доступу мати вихід до міжнародного освітнього поля;
- розробка інформаційно-освітніх ресурсів, що забезпечують розвиток і саморозвиток ІОС ВНЗ.

Формування моделі загальнопедагогічної підготовки студентів в умовах створеного інформаційно-освітнього середовища має орієнтуватися на її інформаційний характер, що передбачає нові технології роботи з інформацією, підґрунтя для діяльності в системі людина-машина.

Створення такої моделі передбачає, що кожний студент матиме можливість вибору свого оптимального шляху, аби досягнути позитивного результату, відтак – здійснитися на вищій щабель готовності до професійної педагогічної діяльності.

При створенні моделі враховувалися тенденції оновлення і модернізації змісту педагогічної освіти, її спрямованості на гуманізацію і демократизацію її компонентів (блоків), реалізації суб'єктно-суб'єктних відносин у процесі загальнопедагогічної підготовки, адаптивності й відкритості до змін зовнішніх і внутрішніх чинників, що впливають на ефективність кінцевого позитивного результату навчально-пізнавальної діяльності відповідно до вимог ринку праці.

Сама модель загальнопедагогічної підготовки майбутніх учителів в умовах дистанційного навчання змодельована на основних положеннях концепції особистісно орієнтованого навчання, найвища цінність якої особистісні потреби, інтереси, можливості та здібності особистості, яка навчається.

Моделюючи навчальну діяльність в умовах дистанційного навчання, значну увагу було зосереджено на інформаційно-освітньому середовищі (ІОС), яке органічно об'єднує особистісно-мотиваційний, процесуальний, когнітивний, діагностично-корекційний компоненти. Таке поєднання основних компонентів інформаційно-освітнього середовища в умовах дистанційного навчання розглядається як динамічна система, що являє собою цілісну сукупність освітніх ситуацій; ці ситуації дають змогу студентові обирати власну траєкторію навчання (Т.О.Дмитренко,

К.В.Яресько). Основним засобом роботи з інформацією студентів в умовах такого інформаційно-освітнього середовища стає комп'ютер та інформаційні технології. В кінцевому рахунку це забезпечує спосіб взаємодії студентів, характерний своєю новизною саме інформаційного характеру, бо ставить людину перед необхідністю усвідомленого вибору, коригування й реалізації власної моделі навчання, пов'язаної з самостійною діяльністю. Тому, реалізуючи таку методологію в організації дистанційного навчання, було використано особистісно орієнтований, індивідуальний, диференційований та технологічний підходи. Тоді забезпечення процесу виявлення, реалізації та організаційно-педагогічної підтримки індивідуальної освітньої траєкторії студента в процесі загальнопедагогічної підготовки в умовах дистанційного навчання стає пріоритетним напрямом будь-якого дослідження.

Отже, головною складовою моделі навчальної діяльності студента в умовах дистанційного навчання є інформаційно-освітнє середовище, що забезпечить доступ до електронних комунікацій та наявність дидактичних технологій, які містять такі компоненти: особистісно мотиваційний; процесуальний; когнітивний; діагностичний і корекційний.

У психологічних дослідженнях Д. Богоявленського, П. Гальперіна, Н. Менчинської та інших чітко вирізняються дві тенденції. Перша з'ясування видів навчальної мотивації. Друга – розкриття умов формування педагогічно бажаних мотиваційних комплексів.

Особистісно-мотиваційний блок характеризується застосуванням стимулюючих моментів самого процесу навчання, з'ясуванням ставлення до навчання залежно від організації, перебігу та результатів навчальної діяльності.

Поряд із мотивацією навчальної діяльності студентів і їх залученням до самостійної роботи перед викладачем постає завдання вибору обсягу матеріалу для самостійного вивчення. Хоча за дистанційної форми студенти працюють за особистою траєкторією, обмеження викладачами в часі має бути. Для вчасного виконання студентами всіх завдань та пунктів плану самопідготовки добре зарекомендувала себе розроблена система балів, у тому числі й додаткових.

Когнітивний блок відображає зміст загальнопедагогічної підготовки, систему й порядок вивчення, етапи реалізації загальнопедагогічної підготовки майбутніх учителів в ІОС за індивідуальною траєкторією навчання кожного студента, етапне формування у майбутніх учителів когнітивної складової готовності до професійної педагогічної діяльності. Цей компонент забезпечить систематизацію та застосування знань на практиці, формування і поглиблення професійно спрямованих умінь і навичок, пов'язаних з професійною педагогічною діяльністю. Критеріями когнітивного компоненту є рівень знань педагогічної теорії, продуктивність навчально-пізнавальної діяльності.

Серед стратегій виокремлюємо особистісний вибір інформації, надсилання повідомлень, оформлення результатів власних міркувань або нової інформації, взаємодію з іншими студентами, організацію інформації (збереження, фільтрація, сортування тощо). Йдеться про стратегії перетворення інформації на знання. Провідними психологічними стратегіями навчання стане вироблення впевненості в собі, внутрішньої організованості, здатності до співробітництва, орієнтації на успіх.

Процесуальний блок моделі загальнопедагогічної підготовки майбутніх учителів відображає якість навчальної діяльності студента, способи (форми) організаційно-методичного забезпечення, формування готовності майбутніх учителів до успішної реалізації своїх знань з основ загальнопедагогічної підготовки, які

ім, безперечно, знадобляться під час професійної діяльності. Критеріями цього компоненту є характер взаємодії учасників навчального процесу, вміння і навички роботи в інформаційно-освітньому середовищі.

Діагностично-корекційний компонент характеризується наявністю механізмів діагностики якості знань педагогічної теорії студентів з наступною їх корекцією. В цьому компоненті здійснення контролю за навчальною діяльністю студентів (в умовах дистанційного навчання) доповнено вивченням вхідних та вихідних параметрів. Критеріями даного компоненту є самооцінка власних здібностей, здатність до самовдосконалення з урахуванням індивідуальних особливостей.

Визначаючи критерії ефективності моделі загальнопедагогічної підготовки майбутніх учителів, в умовах дистанційного навчання було використано положення критеріального підходу: критерії повинні фіксувати діяльнісний стан суб'єкта, нести інформацію про цілі, мотиви, засоби, зміст, умови і результат. За В.П. Беспальком, критерій має бути адекватним тому явищу, виміром якого він є, тобто в ньому має бути чітко відтворена природа вимірювального об'єкта і динаміка змін, що відтворюється критерієм явища.

До критеріїв ефективності моделі загальнопедагогічної підготовки майбутніх учителів з метою оцінювання рівня (низького, середнього, достатнього чи високого) були віднесені критерії, які характеризують рівень їх мотивації (особистісно-мотиваційний блок), рівень одержаних професійно спрямованих знань, умінь та навичок із загальнопедагогічної підготовки (когнітивний блок), рівень сформованості операційної сфери: комунікативних, творчих і аналітичних умінь використання комп'ютера і засобів комунікацій щодо загальнопедагогічної підготовки (процесуальний блок), якість знань із загальнопедагогічної підготовки (діагностичний і корекційний блоки).

Розроблена модель загальнопедагогічної підготовки студентів буде реалізована в три етапи: проєктувальний, навчальний та діагностичний.

На проєктувальному етапі розроблятиметься проєкт подальшої навчальної діяльності. Основою такого проєктування стане чітке визначення й усвідомлення цілей навчання. Акцентовано увагу на тому, що розроблена модель буде особистісно орієнтованою моделлю навчання, спрямованою на розвиток та удосконалення особистості студента, формування у нього прагнення до максимальної реалізації власних здібностей (самоактуалізації), здатності до самоосвіти і самовизначення. Викладач розроблятиме план дій, визначатиме змістове наповнення кожного етапу своєї діяльності.

Отже, сутність проєктувального етапу полягає у визначенні змісту діяльності викладача та студентів, спрямованої на досягнення зазначеної мети. Слід зауважити, що на даному етапі цілепокладання і структурний аналіз діяльності з використанням інфокомунікаційних технологій носитиме творчий характер.

Сутність навчального етапу полягає в ознайомленні студентів зі змістом уже розробленого педагогом проєкту. Проєкт майбутньої спільної діяльності викладача й студента розміщується (на сайті) в базі даних, він може бути поданий у кількох видах за різного ступеня деталізації. Важливою функцією комп'ютера є не тільки ознайомлення студентів з сутністю змісту проєкту, переліком цілей, проблем і завдань, способів діяльності та вибору засобів навчання, способів взаємодії між викладачем і студентом і студентів між собою, а й виявлення вхідного рівня знань студента. Тобто на передній план висувається проміжна діагностична функція комп'ютера, що демонструє наявний, вхідний рівень знань студента. Деталізуючи властивості цієї функції, можна виокремити такі компоненти цієї роботи:

- виявлення рівня сформованості предметних знань і навичок, що є відповідним пунктом для формування нових;
- визначення рівня сформованості загальноосвітніх інтелектуальних умінь (узагальнення, класифікації, аналізу та ін.);
- виявлення психолого-фізіологічних та інших індивідуальних особливостей тих, хто навчається.

На цьому етапі комп'ютер надає можливості автоматизувати виконання певної роботи за допомогою висування відповідних тестових завдань та їх оперативної обробки, що забезпечить високу продуктивність цієї роботи з мінімальним втручанням викладача.

Слід зазначити, що вихідні дані комп'ютера це систематизовані й оброблені результати, які можуть бути також рекомендаціями для розподілу студентів за окремими навчальними групами, забезпечити подальшу індивідуалізацію (диференційоване навчання) навчання, індивідуальну освітню траєкторію, підтримуючи студента найбільш доцільними педагогічними програмними засобами.

Для успішної організації засвоєння студентами навчальних дій та готовності до навчання зазвичай використовують прийоми мотивації. Мотиваційні можливості комп'ютера тут в основному полягають у функції демонстрації різноманітних матеріалів мотиваційного характеру. Це можуть бути тексти, таблиці, графіки з анімаційним і голосовим супроводом, моделі розв'язання завдань, зразки дій, демонстрації прикладів роботи тощо.

Порівнюючи зміст діяльності студентів в умовах дистанційного навчання з традиційним, знаходимо суттєву розбіжність у тому, що знання студентам передаються, зазвичай, не в готовому вигляді, а формуються за посередництвом самостійної пізнавальної діяльності. Використання функції моделювання об'єктів, що вивчаються на комп'ютері, відіграє важливу роль у забезпеченні можливості уявлення (представлення) на екрані того предметного середовища, яке потрібне для оперування при створенні нових знань.

Використання комп'ютера як засобу контролю, самоконтролю та використання його функції формування оцінки і самооцінки має свою історію, й ефективність такого використання не підлягає сумніву. Комп'ютер має широкі можливості здійснення як поточного, так і підсумкового контролю, постійного накопичення інформації про результати розв'язання завдань. Систематичність комп'ютерного контролю з подальшою корекцією полягає в пред'явленні будь-якої дії в зворотній чи розгорнутій послідовності і в змозі показати її результат та умови виконання. Провідною функцією є можливість зафіксувати результати між логічно завершеними діями, наприклад, модулями, інтерпретувати кожний крок під час побудови чи перетворення об'єкта, обирати стратегії розв'язання завдань тощо.

На аналітичному етапі використання комп'ютера як засобу, що допомагає педагогічній рефлексії, обґрунтовано перш за все появою різних типів комп'ютерних експертних систем педагогічної та психологічної діагностики. Ці функції комп'ютера реалізуються, зокрема, при аналізі результатів поточного й підсумкового контролю, отриманих з його допомогою. Висновки такого аналізу можуть бути основою для рефлексивних дій викладача, повернення до повторного опрацювання змісту проекту, корекції чи планування його оновлених варіантів. Дані такого контролю дають змогу педагогу зіставити результати своєї діяльності з очікуваними результатами, запланованими цілями навчання, з'ясувати якість та ефективність своєї педагогічної діяльності. Слід зазначити, що в традиційній

формі навчання викладач у більшості випадків не здійснює рефлексивних дій, або робить їх підсвідомо, стихійно, без чітко визначених критеріїв. Використання прийомів рефлексії в запропонованій моделі полягає в аналізі руху тих, хто навчається, у напрямі засвоєння знань, формування вмінь навігації цілеспрямованого пошуку для розв'язання поставлених завдань, а також характеру взаємодії викладача і студентів та студентів між собою.

Під час виконання професійно спрямованих завдань аналітичного рівня складності студенти вчаться систематизувати й узагальнювати ту інформацію, яка доповнює і розкриває зміст їхньої загальнопедагогічної підготовки. Виконання майбутніми вчителями проектних завдань формує вільне володіння прийомами роботи в інформаційно-навчальному середовищі, активізує потребу в нових знаннях, навчає баченню перспективи їх застосування у майбутній педагогічній діяльності.

Модель загальнопедагогічної підготовки майбутніх учителів в умовах дистанційного навчання, етапи її реалізації та зміст проектувального, навчального й аналітичного етапів подано на рис. 2.



Рис. 2. Модель загальнопедагогічної підготовки майбутніх учителів в умовах дистанційного навчання.

Усі етапи підготовки студентів за розробленою моделлю характеризуються наявністю мотиваційних чинників до неперервного навчання та оволодіння певним рівнем професійно спрямованих знань, умінь і навичок із загальнопедагогічних дисциплін, творчих, комунікативних та аналітичних умінь, пов'язаних з майбутньою професійною діяльністю.

Таким чином, процес загальнопедагогічної підготовки майбутніх учителів в умовах дистанційного навчання здійснюється поетапно – упродовж певного періоду. На кожному з цих етапів процес навчання наповнюється новим змістом, новими методами, формами й засобами навчання, зростаючими інформаційними потребами та мотивами. Така поетапність вивчення дисциплін загальнопедагогічного циклу сприяє формуванню у студентів відповідного рівня готовності до професійної педагогічної діяльності залежно від їх навчальних досягнень, здібностей і можливостей.

Слід зазначити, що ця модель не передбачає підміни викладача комп'ютером у навчальному процесі. Комп'ютер виступає засобом підвищення ефективності реалізації компонентів діяльності педагога. Використання комп'ютерних інфокомунікаційних технологій у площині особистісно орієнтованої моделі навчання надає принципово нові можливості щодо розвитку спілкування в умовах дистанційного навчання.

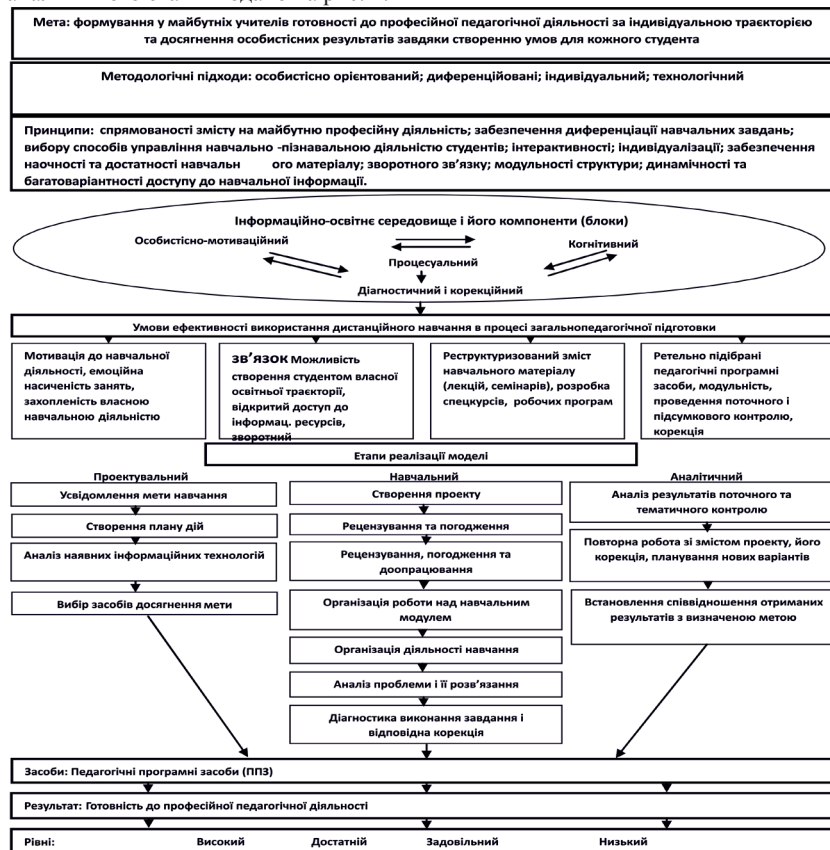
Аналітичний огляд фахових джерел, зокрема праць П. Стефаненка, Є. Полат, В. Кухаренка, І. Богданової та ін., на основі різних методологічних підходів дав змогу визначити місце та функції інфокомунікаційних технологій у площині спільної діяльності суб'єктів дистанційного навчального процесу [2, 8, 14, 18].

Проведений аналіз наукової літератури та власні емпіричні результати дають підстави стверджувати, що:

- до першочергових завдань системи дистанційної освіти належить загальнопедагогічна підготовка майбутнього вчителя як певної соціальної особистості;
- роль і значення особистості під час загальнопедагогічної підготовки майбутнього вчителя в умовах дистанційного навчання зростатиме дедалі більше;
- своєчасне діагностування якості загальнопедагогічної підготовки майбутніх учителів може запобігти упущенням, застерегти від неповноцінної підготовки до професійної діяльності в школі;
- загальнопедагогічна підготовка в умовах дистанційного навчання як складова професійної підготовки майбутнього вчителя – один із чинників, які актуалізують реформаційні процеси в освіті.

Саме за таких умов дистанційного навчання визначається своєрідність і набуває актуальності загальнопедагогічна підготовка сучасного студента, його технологічна грамотність, компетентність та інформаційна культура. Слід зазначити, що окремі аспекти технологізації процесу навчання при підготовці вчителя вже були предметом досліджень. Так, окремі питання технологічної компетентності майбутніх учителів розглядалися в дослідженнях Л. Зевіної, Н. Манько і Л. Шмелькової [5, 11, 20]. Технологічному потенціалу майбутніх учителів присвячені роботи Т. Гришиної [3]. Проблема готовності майбутніх учителів до впровадження сучасних педагогічних технологій була предметом дослідження колективу Миколаївського державного університету на чолі з професором О. Пехотою. Теоретико-методологічне обґрунтування дистанційної системи навчання у вищій школі та побудова й аналіз еталонної моделі модульної дистанційної дидактичної системи досліджено у монографії П. Стефаненка [18].

Проте процес загальнопедагогічної підготовки майбутнього вчителя в умовах дистанційного навчання ще не був предметом ґрунтовного системного дослідження.

Резюмуючи сказане вище, можна стверджувати, що розроблено особистісно орієнтовану модель загальнопедагогічної підготовки студентів, реалізація якої відбувається у три етапи: проєктувальний, навчальний та діагностичний.

На проєктувальному етапі розробляється проєкт подальшої навчальної діяльності з чітким визначенням цілей навчання. Сутність цього етапу – визначення змісту діяльності викладача та студентів, спрямованої на досягнення зазначеної мети, до того ж цілепокладання і структурний аналіз діяльності з використання інфокомунікаційних технологій тут має творчий характер.

Сутність навчального етапу – в ознайомленні студентів зі змістом розробленого педагогом проєкту, що розміщується (на сайті) в базі даних і може бути поданий у кількох видах за різного ступеня деталізації. На передньому плані – проміжна діагностична функція комп'ютера, який автоматизує переважну частину роботи і демонструє наявний, вхідний рівень знань студента. Це забезпечує високу продуктивність з мінімальним втручанням викладача.

На аналітичному етапі комп'ютер використовується як засіб, що допомагає педагогічній рефлексії, зокрема, при аналізі результатів поточного й підсумкового контролю, отриманих з його допомогою. Висновки такого аналізу можуть бути основою для рефлексивних дій викладача, повернення до повторного опрацювання змісту проєкту, корекції чи планування його оновлених варіантів. Дані такого контролю дають змогу педагогу зіставити результати своєї діяльності з очікуваними результатами, запланованими цілями навчання, з'ясувати якість та ефективність своєї педагогічної діяльності. Використання прийомів рефлексії в запропонованій моделі полягає в аналізі руху тих, хто навчається, у напрямі засвоєння знань, формування вмінь навігації цілеспрямованого пошуку для розв'язання поставлених завдань, а також характеру взаємодії викладача і студентів та студентів між собою.

Усі етапи підготовки студентів за розробленою моделлю характеризуються наявністю мотиваційних чинників до неперервного навчання та оволодіння певним рівнем професійно спрямованих знань, умінь і навичок із загальнопедагогічних дисциплін, творчих, комунікативних та аналітичних умінь, пов'язаних з майбутньою професійною діяльністю.

Слід зазначити, що ця модель не передбачає підміни викладача комп'ютером у навчальному процесі. Комп'ютер виступає засобом підвищення ефективності реалізації компонентів діяльності педагога. Використання комп'ютерних інфокомунікаційних технологій у площині особистісно орієнтованої моделі навчання надає принципово нових можливостей щодо розвитку спілкування в умовах дистанційного навчання.

### Список використаних джерел

1. Андрущенко В.П. Педагогічна наука і освіта в інформаційному суспільстві / В.П. Андрущенко // Вища освіта України. – 2007. – № 4. – С. 5–10.
2. Богданова І.М. Професійно-педагогічна підготовка майбутніх учителів на основі застосування інноваційних технологій : автореф. дис. ... доктора пед. наук : 13.00.04 / Інститут педагогіки і психології професійної освіти АПН України. – К., 1998. – 33 с.
3. Гришина Т. Технологічні аспекти персоналізованої підготовки вчителя до освоєння інновацій /Т. Гришина // Наукові записки. – Випуск 46. – Серія: Педагогічні науки. – Кіровоград : РВЦ КДПУ ім. В. Винниченка, 2002. – С.10–15.
4. Дмитренко Т.О. Шляхи реалізації інваріантного принципу побудови навчальних предметів у вищому педагогічному навчальному закладі освіти (на прикладі педа-

- гогіки) / Проблеми професійної підготовки вчителя школи майбутнього : в 2 томах / Т. О. Дмитренко, К. В. Ярьсько. – Мелітополь: МДПУ–2002. – Т. 1. – С. 111–112.
5. Зевина Л.В. Образовательные технологии и технологическая культура учителя /Л.В. Зевина // Школьные технологии. – 2002. – № 7. – С. 64–67.
  6. Зязюн І.А. Краса педагогічної дії : навч. посіб. для вчителів, аспірантів, студентів середніх та вищих навчальних закладів / І. А. Зязюн, Г. М. Сагач. – К.: Українсько-фінансовий інститут менеджменту та бізнесу, 1997. – 302 с.
  7. Катренко А. В. Системний аналіз об'єктів та процесів комп'ютеризації : навч. посіб. /А.В. Катренко. – Львів : Науковий світ, 2000. – 424 с.
  8. Кухаренко В.М. Дистанційне навчання: умови застосування. Дистанційний курс : навч. посіб. / В.М. Кухаренко ; за ред. В. М. Кухаренка. – 2-е вид., доп. – Х. : НТУ “ХПІ”, “Торсінг”, 2001. – 320 с.
  9. Левитес Д.Г. Практика обучения: современные образовательные технологии / Д. Г. Левитес. – М. : Воронеж, 1998. – 289 с.
  10. Леонтьев А. А. Что такое деятельностный подход в образовании? /А.А.Леонтьев // Начальная школа: плюс-минус. – 2001. – № 1. – С. 15–19.
  11. Манько Н.Н. Технологическая компетентность педагога / Манько Н. Н. // Школьные технологии. – 2002. – № 5. – С. 33–41.
  12. Морзе Н. В. Дистанційні технології як основа сучасних інформаційних технологій у навчанні / Н. В. Морзе / Наук.-метод. центр вищої освіти, Наук.-метод. центр серед. освіти. – К., 2003. – Вип. 27. – С. 64–78.
  13. Падалка О.С. Вивчення впливу інноваційних технологій на педагогічну підготовку особистості // Діагностика і розвиток педагогічної майстерності у професійних навчальних закладах : колективна монографія /О.С.Падалка [та ін.]. – К. : Педагогічна думка, 2007.
  14. Полат Е.С. Общие требования к электронному учебнику, созданному на базе Интернет-технологий / Е. С. Полат, А. Е. Петров – [Электронный ресурс]. – Режим доступа : <http://www.ioso.ru/distant/library/publication/5.htm>.
  15. Прокоф'єв Є.Г. Науково-теоретичні основи моделі загальнопедагогічної підготовки майбутніх вчителів в умовах дистанційного навчання // Єдність навчання і наукових досліджень – головний принцип університету: матеріали звітної-наукової конференції викладачів університету за 2008 рік, 5–6 лютого 2009 року /Є.Г.Прокоф'єв ; укл. Г. І. Волинка, О. В. Уваркіна, О. П. Симоненко, О.П.Смельянова. – К. : Вид-во НПУ імені М.П. Драгоманова, 2009. – С. 176-177.
  16. Сидоренко В.К. Основи наукових досліджень : навч. посіб. для вищих педагогічних закладів освіти / В. К. Сидоренко, П. В. Дмитренко. – К. : ДНІТ, 2000. – 259 с.
  17. Стефаненко П.В. Дистанционное обучение в высшей школе : монография / П. В. Стефаненко. – Донецк : ДонНТУ, 2002. – 400 с.
  18. Стефаненко П.В. Принципы функционального информационного обчислювального контуру модульної дистанційної дидактичної системи у вищій школі /П.В.Стефаненко // Педагогіка і психологія. – 2001. –№ 3-4. – С. 75-76, 97-104.
  19. Шапран О.І. Система інноваційної підготовки майбутнього вчителя в умовах навчально-науково-педагогічних комплексів: дис. д-ра наук: 13.00.04 – теорія та методика професійної освіти. – Національний педагогічний університет імені М.П. Драгоманова. – Київ, 2008.
  20. Шмелькова Л.В. Цель – проективно-технологической компетентность педагога / Л. В. Шмелькова // Школьные технологии. – 2002. – № 7. – С. 36-41.
  21. Ясулайтіс В. А. Дистанційне навчання: метод рекомендації. – К. : МАУП, 2005. – 72 с.

## СТАН І ПРОБЛЕМИ РЕФОРМУВАННЯ ЮРИДИЧНОЇ ОСВІТИ В УКРАЇНІ: ВИКЛИКИ ХХІ СТОЛІТТЯ

**Суценко В.,**

*кандидат юридичних наук, доцент, заслужений юрист України  
Національний університет «Києво-Могилянська академія»  
(м. Київ, Україна)*

*The article is devoted to the reform of higher legal education in Ukraine. Analyzes the current state of University legal education and legal practices. Formulated problems and challenges of the 21st century for legal education, science and practice, and also offered specific ways of their reformation.*

Сучасне розуміння класичного Університету в якості інституції, що покликана повсякчасно розвивати і вдосконалювати загально-цивілізаційну культуру як інструмент самореалізації кожної Людини, традиційно включає до складу основних напрямів університетської (універсальної) освітньої та наукової діяльності – юридичну освіту і науку поряд з: філософією, філологією, природничими і медичними науками. Саме ці галузі знань, незважаючи на бурхливий розвиток в останні півстоліття технічних та економічних наук, а також інформаційних технологій, впливали, впливають і будуть впливати на формування Особистості.

Тому вислів Генрі Розовського: «Існує лише три професії, представники яких удостоєні носити мантію: священик, суддя і вчений. Мантія символізує те, що її носії наділені зрілістю розуму, незалежністю суджень і відповідальністю перед власною совістю та Богом. Це означає внутрішню незалежність усіх цих трьох професій: їхній обов'язок – бути останніми, хто дозволить собі діяти примусово і піддаватися тискові ззовні» [1].

Зважаючи на те, що право разом з мораллю є універсальним інструментом врегулювання людських відносин, особливо у сучасному глобально пов'язаному світі, правознавству – юридичній освіті й науці – належать вагомe місце і роль у системі європейської університетської освіти. Така теза неодноразово підкреслюється різними авторами досліджень проблем юридичної освіти, науки і практики.

Особливо цей висновок стосується правничої освіти пострадянських держав і України, оскільки наша правова система, на жаль, успадкувала найгірші традиції тоталітарної (більшовицької) держави – СРСР, що десятки років була замкнена за «залізною завісою і бетонними стінами країн соціалістичної співдружності», де права та основоположні свободи людини розумілися лише в контексті системи дозволів та обмежень з боку держави щодо людини, включно з тим, що вона (людина) має право мешкати лише на певній території та вчиняти лише певні дії.

Довготривале відокремлення юридичної освіти, науки і практики від загальноосвітніх процесів другої половини ХХ століття, спрямованих на утвердження пріоритету основоположних цінностей людства – прав і свобод кожної людини – призвело до консервування методів і засобів вищої, особливо гуманітарної, освіти і має наслідком відсутність повного і точного усвідомлення таких цінностей, постійне їх порушення як з боку держави так і з боку самого суспільства.

Незважаючи на бурхливе збільшення кількості вищих юридичних навчальних закладів (з 6 у 1991 році до майже 300 у 2012 році) за останні понад 20 років на-

шої державності, система юридичної освіти в країні не зазнала будь-яких суттєвих змін, тим більше – реформування.

У 2009–2010 роках факультетом правничих наук Національного університету «Кієво-Могилянська академія» (за сприяння Координатора проєктів ОБСЄ в Україні) та групою експертів різних вітчизняних юридичних ВНЗ проведений аналіз стану юридичної освіти і науки в Україні, результати якого були презентовані на двох Всеукраїнських науково-практичних конференціях: «Вища юридична школа України: Виклики сьогодення» (Алушта, 3-5 червня 2010р.) і «Роль правничої освіти у суспільстві, керованому верховенством права: Завдання для України» (Львів, 20-23 жовтня 2011р.)

Результати проведеного аналізу свідчать, що вища юридична освіта в Україні у свідомості як суспільства в цілому, так і окремих громадян залишається високо престижною. Середньозважений показник конкурсного відбору абітурієнтів для навчання за спеціальністю «правознавство» щорічно становить орієнтовно 3–5 осіб на одне ліцензоване місце, а у провідних юридичних навчальних закладах цей показник сягає відмітки 10–15 осіб на місце. При цьому такі показники залишаються достатньо високими (у порівнянні з іншими спеціальностями) не лише на місяця за державним замовленням, але й на місця за контрактною формою навчання. Якщо щорічний ліцензований обсяг набору до юридичних вищих навчальних закладів усіх рівнів державної акредитації становить в середньому 70–73 тисяч місць, з яких: для повної (спеціаліст, магістр) вищої освіти – 30–33 тисячі, а для базової (бакалавр) – 35–40 тисяч місць, то щорічний випуск фахівців з повною вищою юридичною освітою також становить приблизно 30–35 тисяч осіб.

Таким чином, Україна отримала за останні 20 років приблизно 600–700 тисяч юристів з повною вищою освітою. В той же час ринок правничих послуг залишається не заповненим фахівцями (в першу чергу, на місцевому рівні), незважаючи на зростаючу кількість дипломованих юристів, значна частина яких реалізує себе в інших, не правничих, сферах життєдіяльності (за моїми спостереженнями частка таких правників становить орієнтовно 30–40% від загальної кількості випускників). На підтвердження такого висновку зазначу, що за матеріалами Інформаційної агенції «Укрінформ», незважаючи на значну кількість випускників за спеціальністю «правознавство», Україна значно відстає від більшості демократичних країн з розвинутими правовими системами (наприклад, США чи ФРН), де 1 практикуючий юрист обслуговує 100–150 громадян, а у нас від 7 000 до 10 000 населення (в залежності від регіону) [2]. Такі ж дані наводить Вячеслав Бігун своєму дослідженні «Юридична освіта в Україні та США» [3].

До вище наведеного слід додати, що навчальний процес у переважній більшості вищих юридичних навчальних закладів України побудований за старою, фактично законсервованою, радянською системою.

Обов'язковість опанування значною кількістю - 23 (!?) - загальноуніверситетських навчальних дисципліни соціально-гуманітарного циклу та 4-х дисциплін, не притаманних європейській системі вищої освіти, що в цілому становить приблизно 20% загального обсягу навчальних годин на бакалаврській програмі з правознавства – призводить до суттєвого зменшення годин, що виділяються на професійно-орієнтовані (правничі) навчальні дисципліни. Крім того, за результатами цього ж дослідження студенти-правники опановують 6 професійно-орієнтованих циклів, що складаються з 60 окремих (обов'язкових для вивчення !) навчальних

дисциплін. Тобто студенти-правники бакалаврської програми повинні опанувати майже 70-80 навчальних дисциплін, що викладаються протягом лише 4-х років.

В той же час студенти бакалаврських програм з інших спеціальностей опановують за весь період навчання в середньому 30-40 навчальних дисциплін, що дозволяє виділяти значно більше часу на професійно-орієнтовані науки.

На програмах підготовки спеціалістів/магістрів з правознавства, що тривають 1-1,5 роки, студенти додатково опановують, як правило, 2-3 вузькоспеціалізованих професійних цикли, що складаються з 20-30 навчальних дисциплін, значна частина яких є вибірковими для студента. І таке навчальне навантаження на обмежений термін навчання також є занадто великим.

Одночасно слід підкреслити, що навчальний процес університетської підготовки юристів значною мірою перевантажений суто теоретичними заняттями (лекції, семінари) і зовсім недостатньо уваги приділяється набуттю студентами практичних умінь та навичок у сфері юриспруденції.

Окремої уваги, на мій погляд, заслуговує аналіз організації практик (ознайомлювальної, виробничої і переддипломної) в українських ВНЗ. Враховуючи загальне велике (у порівнянні з іншими спеціальностями) навчальне навантаження, зазначені практики є короткотерміновими: в середньому від 2-х до 8 тижнів, що не забезпечує досягнення поставлених цілей. Крім того, переважна більшість вищих навчальних закладів не здійснює належним чином організацію проведення таких практик, особливо – виробничої та переддипломної. Студентам пропонується самостійно шукати місця практики, індивідуально домовлятися з її керівниками – практикуючими юристами (адвокатами, нотаріусами, юрисконсультами), або ж – з юридичними фірмами, підприємствами чи, навіть, державними установами.

Навчальні заклади у такі ситуації виконують суто формальні функції: підписання листів-звернень до керівників баз практики і наказів про проведення практики. Багато в чому формальним стає як контроль за проходженням практики, так і атестація студентів за її результатами.

Така «організація» практик призводить до: по-перше, низького рівня практичної підготовки переважної більшості студентів; по-друге, відсутності належної методичної підготовки керівників практики; по-третє, не завжди адекватного сприйняття студентами-практикантами існуючих недоліків і помилок у сфері практичної юриспруденції. Наслідком стає невдоволення професією або, навіть, розчарування у професії серед значної кількості студентів – майбутніх юристів.

До наведеного вище аналізу слід додати, що методика викладання правничих дисциплін в наших ВНЗ багато в чому залишається застарілою, так званою «класичною»: лекції, семінари, окремі практичні заняття, що спрямовано не стільки на розвиток самостійного аналітичного мислення студентів та спроможності узагальнювати думки і практику життя, скільки на казуїстичне тлумачення чинного законодавства (яке змінюється швидше, ніж друкуються підручники і посібники), формальне запам'ятовування певних постулатів теорії та деяких новацій на кшталт «мультимедійних презентацій». Викладачів правничих факультетів університетів (до речі й з інших спеціальностей) ніде і ніхто спеціально не готує. Вважається, що навчання в аспірантурі та спостереження за викладацьким досвідом старших колег є достатнім для того, щоб навчати інших. Такий підхід зовсім не викликає сумнів, тому що навчання інших – це мистецтво і одночасно покликання, й опанувати його вдасться не кожному, навіть успішному ученому.

Належний аналіз стану і проблем правничої освіти та формування відповідних висновків неможливі без урахування стану і проблем практичного правознавства, тобто сучасної юриспруденції в Україні. Слід підкреслити, що узагальнення юридичної практики, які постійно здійснюються і презентуються у суспільстві представниками правничої науки, громадськістю та ЗМІ, свідчать про невтішні результати:

по-перше, з точки зору невдоволення громадян якістю усіх видів і форм правничих послуг;

по-друге, невдоволення станом корумпованості юристів (як, до речі, й представників усього державного механізму і суспільства в цілому), які працюють саме в органах виконавчої влади, судах, прокуратурі, МВС, СБУ тощо;

по-третє, відсутність професійної єдності правничої спільноти та єдиних стандартів корпоративної культури юристів, низький рівень професійної відповідальності правників за результати своєї діяльності.

Не маючи змоги в межах наукової статті вдаватися до глибинного аналізу причин, що зумовлюють вище зазначені проблеми юридичної практики, в узагальненому вигляді можна стверджувати, що вони (проблеми) породжені кількома умовами стану і розвитку нашого суспільства і державотворення, а саме:

1. Успадкуванням всіх недоліків ідеології тоталітарного (більшовицького) режиму радянського періоду, коли інтереси держави мали пріоритетне значення у житті суспільства, що призвело до спотворення загальнолюдських цінностей, прав і свобод кожної людини.

2. Низьким рівнем, а часто-густо й відсутністю демократичної правової культури і правових традицій в суспільстві, що сформувало правовий нігілізм у переважній частині населення, недовіру до правових інституцій держави та й до самих юристів. Формування обвинувальної правової свідомості у переважній частині державних службовців і правників, в першу чергу, що працюють в органах державної влади та управління.

3. Різкою зміною форми економічних відносин, до якої суспільство не було готове ні психологічно ні інформативно, що призвело до розшарування суспільства за фінансово-матеріальними ознаками та спотворення уяви про роль матеріальних, моральних і культурних цінностей у житті людини. Рекордно великим збільшенням обсягу нормативно-правового регулювання суспільних відносин, що часто-густо носить хаотичний, лобістський характер і не віддзеркалює дійсних потреб і запитів суспільства і «демократичної, соціальної, правової держави».

4. Відсутністю політичної та економічної стабільності в управлінні державою, вкрай грубими помилками і недоліками у кадровій політиці: в державному управлінні, і, у судовій гілці влади, прокуратурі та спеціальних органах підтримання та охорони правопорядку.

5. Законсервованістю системи вищої юридичної освіти на тлі різкого підвищення попиту на правничі послуги та спотворення (перебільшення) у суспільстві значення і ролі (престижності) правничої професії у нових умовах функціонування нової Української держави. Відсутність дійової, ґрунтовної, систематичної та адекватної (як за формою, так і за змістом) системи підвищення кваліфікації та перепідготовки кадрів юристів у всіх сферах життєдіяльності суспільства і держави.

Окремого аналізу, на мій погляд, потребує віковий ценз студентів-правників та представників окремих правничих «спеціальностей». Сьогодні, як і «вчора (протягом останніх десятиліть)» студентами денних відділень (а таких більшість) юридичних ВНЗ (юридичних факультетів) в Україні стають молоді люди у 17-18 років (вчорашні школярі), які завершують навчання і отримують диплом юриста у 21-23 роки і фактично набувають право обіймати посади правників у будь-яких сферах функціонування суспільства і держави. Певні існуючі вікові обмеження (ценз) для посад судді або прокурора (25 років) не є суттєвими з точки зору морально-психологічної готовності та наявності життєвого досвіду претендентів на ці посади для того, щоб якісно виконувати найважливіші суспільно-корисні функції – правосуддя та контролю (нагляду).

Такий молодий вік студентів-правників і юристів-початківців не корелюється з віком переважної більшості студентів-правників і, тим більше, практикуючих юристів в країнах Європи і Америки. Якщо в Україні професійна кар'єра юриста починається у 22-23 роки, то в інших країнах вона розпочинається у 27-30 років. Такий віковий ценз досягається кількома шляхами: спочатку отриманням базової (бакалаврської) університетської освіти в таких напрямках і циклах:

Перший: 1) гуманітарна, природнича, технічна освіта; 2) відносно короткотривала (2-3 роки) робота в різних сферах життєдіяльності суспільства; 3) переважно свідомий вибір абітурієнтом набуття університетської правничої освіти; 4) підготовка та складання професійного іспиту на право займатися юридичною практикою; 5) початок професійної кар'єри юриста, як правило, спочатку в якості адвоката.

Другий: 1) вступ на правничий факультет університету і отримання базової (бакалаврської) освіти (3-4 роки); 2) стажування (1-3 роки, в залежності від країни) за юридичною професією в органах влади та управління або ж в юридичній компанії (фірмі); 3) продовження навчання в університеті (1-2 роки) з метою підготовки до складання професійного іспиту на право займатися юридичною практикою; 4) складання академічного іспиту (отримання диплому юриста) і професійного іспиту; 5) початок професійної кар'єри.

Підготовка юриста-практика в цих країнах триває, як правило, 6, 8, 10 років, за які майбутній фахівець набуває не лише теоретичні знання, але й практичний і життєвий досвід. Крім того, обов'язковим є регулярне і систематичне підвищення кваліфікації (як правило, 1 раз на 5 років) практикуючого юриста на базі правничих шкіл університетів або ж спеціалізованих навчальних закладів, без проходження якого годі й мріяти щодо просування сходами службової кар'єри або про підвищення зарплати тощо.

Віковий ценз студентів правників і початківців - практикуючих юристів в Україні пов'язаний ще з однією проблемою: вибором правничої освіти та професії як такої. Мій понад 40-річний професійний досвід юриста-практика і вченого, а також викладача кількох українських ВНЗ (у тому числі й системи МВС, Академії адвокатури і прокуратури України) беззаперечно (особисто для мене) свідчить, що вибір абітурієнтами навчання в юридичних ВНЗ відбувається переважно без повного усвідомлення складнощів і труднощів для конкретної особи як самої освіти, так і юридичної практики. Цей вибір часто-густо здійснюється на підставі спотвореної уяви про престижність юридичної професії, про значні матеріально-фінансові статки усіх без винятку правників, або ж на угоду батькам, родичам чи друзям. Тобто – за відсутності у молодій людини належної морально-психо-

логічної підготовки, сформованих цілісних життєвих орієнтирів і цінностей та наявності розвинутих здібностей для подальшої правничої діяльності.

Саме тому значна кількість випускників юридичних ВНЗ в подальшому не працюють за отриманою освітою, або ж швидко розчаровуються у цій професії чи, навпаки, досить швидко пристосовуються до «реалій» життя, забуваючи про необхідність дотримання основних принципів юриспруденції: прав та основоположних свобод людини, верховенства права, справедливості, об'єктивності та неупередженості в наданні правничих послуг та ухваленні правових рішень.

Важливою складовою підтримання належного рівня функціонування правової системи демократичної країни, зокрема – судової гілки державної влади як гаранта суспільної справедливості, є те, що в цих країнах (особливо, англосаксонської правової системи) існує спеціальна процедура висунення кандидатів на посади судді чи прокурора. Таке висунення та й призначення відбувається лише за наявності рекомендації професійної правничої спільноти, яка бере на себе відповідальність за рівень моральних і професійних якостей кандидата, а в подальшому – судді чи прокурора. У свою чергу, кандидат на посаду судді чи прокурора несе персональну відповідальність перед правничою спільнотою за результати своєї професійної діяльності та повсякденну морально-етичну поведінку. Для України такий підхід залишається поки що лише побажанням.

Однією з причин того, що такий підхід не знаходить належної підтримки в суспільстві та й правничому товаристві України, на мій погляд, є факт розпорошеності правничої спільноти на кілька спілок, асоціацій, академій тощо, керівництво яких конкурує між собою за право відзначати «кращих своїх членів» різними відомчими і державними нагородами, прихильністю можновладців щодо надання офісних приміщень або ж залученню до різних робочих груп чи комісій, включення до офіційного експертного середовища, отримання різноманітних грантів на ознайомлення із закордонним досвідом тощо. Таке становище всередині правничого співтовариства призводить до того, що юристи України не мають узгодженого власного погляду і професійної оцінки законотворчої діяльності, політико-правових процесів і конфліктів, що мають місце в державі. Такий стан у професійному середовищі, у свою чергу, не дозволяє впливати на відповідні державотворчі і законотворчі рішення і не сприяє підвищенню рівня довіри й поваги з боку суспільства до правничої спільноти в цілому та її окремих представників зокрема.

Підсумовуючи, а також спираючись на європейський і світовий досвід, можна сформулювати основні виклики, що постають перед університетською юридичною освітою України у першій половині XXI століття. До них, на мій погляд, слід віднести такі:

По-перше, цілісне, системне й органічне поєднання університетської (універсальної) освіти, основним завданням якої має бути формування сучасно розвинутої Особистості, здатної до ефективної самореалізації своїх здібностей і талантів, з якісною професійною підготовкою фахівця-правознавця.

По-друге, врахування в навчальних програмах університетів України світових і європейських процесів глобалізації суспільних відносин включно з бурхливим розвитком ІТ-технологій, не втрачаючи при цьому національно-культурної ідентичності народу. Втілення в навчальний процес сучасних інноваційних освітніх методик викладання.

По-третє, реформування структури і функціонування правової системи держави на основі сучасних світоглядних підходів, різкого підвищення рівня правової культури, професійної відповідальності та організаційного єднання правничої спільноти України.

На часі постає питання: якими шляхами (методами, способами, заходами) можна відповісти на такі виклики? Я не маю права взяти на себе відповідальність сформулювати однозначні рецепти щодо таких шляхів. В той же час, беру сміливість запропонувати деякі можливі варіанти формування цих методів, способів і заходів.

Видається, що систему університетської юридичної освіти та професійної підготовки майбутніх юристів можна було б побудувати за п'ятьма рівнями:

Перший – бакалаврська освіта за гуманітарним спрямуванням протягом 2–3 навчальних років, яка б заклала загальні засади розвитку Особистості з точки зору формування світоглядних позицій, розуміння моральних і матеріальних цінностей та психологічної підготовки до можливої в подальшому правничої діяльності.

Другий – базова підготовка правознавця в Школі (факультеті) права на рівні сучасного спеціаліста протягом 2–3 років, під час якої формуються ґрунтовні теоретичні знання, уміння і навички з філософії і теорії права, конституційного і публічного права, цивільного і кримінального права.

Третій – обов'язкове стажування за юридичною професією протягом 1–2 років для тих студентів, які обрали для себе в подальшому шлях практикуючого юриста.

Четвертий – продовження навчання в університеті протягом 1–2 років з метою отримання поглиблених спеціальних знань з різних галузей права, що ґрунтуються на попередньо отриманих базових правничих знаннях, з можливою певною спеціалізацією такої теоретично-практичної підготовки та підготовкою до складання професійного іспиту на право займатися юридичною практикою (як правило, адвокатською).

П'ятий – складання професійного іспиту.

При цьому теоретична підготовка може бути скорочена на будь-якому з цих рівнів за рахунок надання можливості студенту складати іспити (проходити академічну атестацію) достроково, за умов наявності індивідуального плану навчання. Головне, щоб навчальна програма була ним опанована повністю.

Таким чином університетська підготовка юриста може тривати 6–10 років, тобто з 17 до 23-27 років. Далі має відбуватися післядипломна підготовка: регулярне і систематичне підвищення кваліфікації практикуючого юриста.

До цього слід додати пропозицію щодо оптимального скорочення кількості юридичних ВНЗ в Україні, що забезпечувало б якісний навчальний процес в тих, які б отримали належну акредитацію, в першу чергу з боку правничої спільноти, яка має бути обов'язково долучена до процедур ліцензування та акредитації, а також реального впливу на формування навчальних програм і планів. Крім того, необхідно створити Асоціацію правничих шкіл (факультетів і окремих юридичних ВНЗ) України, яка б мала повноваження також брати участь в процедурах ліцензування та акредитації освітньої діяльності і захищати свої інтереси від свавілля органів державного управління у сфері вищої освіти.

Можливі й інші шляхи реформування вищої юридичної освіти, що безумовно потребує широкої дискусії серед науковців і практиків. Але законсервувати іс-

---

нуючий стан – це означає зупинитися у своєму розвитку і не бути готовими до негативних наслідків тих викликів, що вже постають або постануть перед університетською юридичною освітою у XXI столітті.

### Список використаних джерел

1. Ідея Університету: антологія / упоряд.: М.Зубрицька, Н.Бабалик, З.Рибчинська; відп. ред.: М.Зубрицька. – Львів: Літопис, 2002. – 304 с.
2. Матеріали Інформаційної агенції «Укрінформ» [Електроний ресурс]. – Режим доступу: <http://www.ukrinform.ua/ukr>.
3. В'ячеслав Бігун Юридична освіта в Україні та США ) [Електроний ресурс]. – Режим доступу: <http://www.justinian.com.ua/article.php?id=216>.
4. Проблеми вищої юридичної освіти: тези доп. та наук. повідом. наук.-метод. конф., Харків, 18-19 грудня 2001 р., за ред.: В.В. Комарова. Харків: Нац. юрид. акад. України, 2002. - 204 с.
5. Матеріали міжнародної конференції (20 вересня 2001 р., Київ) / Національний ун-т “ Києво-Могилянська академія ”, Міністерство у справах міжнародного розвитку Великої Британії. – К.: Вид. дім “КМ Академія ”, 2001. – 142 с.
6. Сущенко В.М. Проблемні питання реформування правничої освіти в Україні в контексті Болонського процесу. // Вища школа. – № 5 – 2005. – С.21–25
7. Бігун В.С. Юридична професія та освіта: Досвід США у порівняльній перспективі. – Київ: Видавнича організація «Юстиніан», 2006. – 272 с.
8. Сущенко В.М. Модель професійної культури правника: критерії та підходи // Наукові записки НаУКМА. Юридичні науки. Т. 90. – Київ: ВД «Академія», 2009. – С. 29–33.
9. Стан юридичної освіти та науки України (результати дослідження). – Київ: Видавці - Національний університет «Києво-Могилянська академія» і Координатор проектів ОБСЄ в Україні, 2009-2010. – 290 с.

---

## INNOVATIVE PROCESSES IN EDUCATION AND TRAINING

*PhDr. Daniela Palaščáková, PhD.*  
*Faculty of Economics, Technical University of Kosice*  
*(Slovak Republic)*

*The school systems in Europe has very important role - how to effectively prepare young people for the new requirements and how to exploit the new opportunities arising from the society based on the information. In this regard, the countries are focusing on developing strategies, support and develop pedagogical innovations in educational practice within the curriculum transformation. Transformation of the education system should base on the educational traditions which are transforming this education system in line with the development trends of Western European countries. The article presents trends in education and training, which have very important role in the knowledge economy.*

**Keywords:** *innovation, education, knowledge economy, skills.*

### 1. Úvod

Budúcnosť jednotlivých štátov a ich prosperita závisí najmä od výchovy a vzdelania ich občanov. V tomto tvrdení sa zhodujú politici, ekonómovia, vedci, futuroológovia i manažéri na všetkých úrovniach. Zmeny, ktoré sa odohrávajú a budú odohrávať v 21. storočí pravdepodobne prevýšia zmeny, ktoré sa udiali v priebehu celého posledného tisícročia, a to v dôsledkoch, rýchlosti, rozsahu a významnosti. Z množstva zmien a trendov vývoja, ktoré uvádzajú poprední svetoví prognostici napr. P.H. Coombs, P. F. Drucker, C. Hummel, D.L. Kauffman, J. Naisbitt, A. Toffler a iní, sme vybrali tie, ktoré podľa nášho názoru najviac ovplyvnia charakter vzdelávania<sup>1</sup>.

Vzdelávaniu pre inovácie venujú veľkú pozornosť všetky inovačné politiky. Napr. v USA inovačné princípy boli premietnuté do zákona America Competes v auguste 2007. Východisková téza tejto politiky je: "Inovácia bude najdôležitejší faktor umožňujúci americkú úspešnosť v 21. storočí"<sup>2</sup>.

Vzdelávanie, odborná príprava a mládež zohrávajú kľúčovú úlohu v znalostnej ekonomike, keďže podporujú rast a zamestnanosť, a to posilňovaním rozvoja vysokokvalifikovaného a prispôsobivého obyvateľstva. Takisto posilňujú sociálnu súdržnosť a aktívne občianstvo v rámci EÚ. Prostredníctvom programov vzdelávania, odbornej prípravy a mládeže rozvíja EÚ európsku dimenziu, podporuje mobilitu a povzbudzuje spoluprácu.

V súčasnej dobe je v EÚ viac než 5 miliónov nezamestnaných mladých ľudí, čo znamená, že každý piati mladý človek na trhu práce nie je schopný si nájsť zamestnanie. V niektorých krajinách EÚ miera nezamestnanosti mladých ľudí dosahuje až 40%. Celkovo 7,5 milióna ľudí vo vekovej skupine 15-24 rokov nepracuje a ani sa nezúčastňuje vzdelávania alebo odbornej prípravy. Aj keď je nezamestnanosť vysoká, veľké množstvo pracovných miest zostáva neobsadené. Táto situácia ukazuje na nesúlad na trhu práce v EÚ. Od súčasnosti do roku 2020 sa uvoľní 73 miliónov pracov-

---

<sup>1</sup> TUREK, I. 2001. Príprava učiteľov pre 21. storočie. Bratislava : MC. ISBN 80-8052-112-3.

<sup>2</sup> BAGALOVÁ, L. a kol. 2007. Analýza vybraných výchovno-vzdelávacích systémov krajín Európskej únie a ďalších krajín. Podklady k cieľovo obsahovej prestavbe slovenského školského systému. Bratislava : ŠPÚ. 230 s.

ných miest v dôsledku odchodu pracovníkov do dôchodku. Tieto miesta bude potrebné zaplniť mladými zamestnancami, ktorí budú disponovať potrebnou kvalifikáciou<sup>3</sup>.

Európska komisia (ďalej len „Komisia“) preto určila niekoľko faktorov, ktoré ovplyvňujú nezamestnanosť mladých ľudí:

- predčasné ukončenie školskej dochádzky bez kvalifikácie,
- nedostatok príslušných zručností a nedostatok pracovných skúseností,
- neisté zamestnanie nasledované obdobia nezamestnanosti,
- obmedzené možnosti odbornej prípravy,
- nedostatočné a nevhodné aktívne programy trhu práce.

S ohľadom na uvedené problémy Komisia navrhla preskúmať vnútroštátne politiky a ich výkonnosť. Taktiež rozhodla poskytnúť finančnú podporu na vnútroštátne a cezhraničné opatrenia a členské štáty vyzvala, aby sa zamerali na tieto ciele:

- Prevenciu predčasného ukončovania školskej dochádzky – cieľom stratégie Európa 2020 je zníženie predčasného ukončovania školskej dochádzky zo 14% na menej než 10%<sup>4</sup>.

- Rozvoj zručností, ktoré odpovedajú potrebám trhu práce – mladí ľudia musia získať zručností, ktoré sa od nich budú vyžadovať na trhu práce, v rámci svojho vzdelávania. Agenda pre nové zručnosti a pracovné miesta navrhuje zvlášť vytvoriť klasifikáciu zručností, kompetencií a povolání za účelom zblíženia oblastí zamestnanosti, vzdelávania a odbornej prípravy. Digitálna agenda by zasa mala umožniť zlepšiť schopnosti mladých ľudí v oblasti informačných a komunikačných technológií (IKT).

- Podporu prvej pracovnej skúsenosti a praktickej prípravy na pracovisku –je nevyhnutné rozvíjať učňovskú prípravu a kvalitné stáže v podnikoch, aby mladí ľudia mohli získať zručnosti a skúsenosti. Sociálni partneri musia mladým ľuďom pomôcť lepšie nasmerovať svoje zručnosti pri hľadaní zamestnania.

- Získanie prvého zamestnania – zlepšiť prístup mladých ľudí na trh práce. Členské štáty mali po konzultácii so sociálnymi partnermi reformovať právne predpisy na ochranu zamestnancov. Podporovať samostatnú zárobkovú činnosť mladých ľudí a pomáhať im pri zakladaní vlastných podnikov. Je však potrebné vytvoriť nové prístupy na podporu účasti mladých ľudí v programoch zameraných na učňovskú prípravu a stáže<sup>5</sup>.

- Uľahčenie prechodu zo školy do zamestnania – zásadné je zlepšiť väzbu medzi vzdelávaním a odbornou prípravou, a to vďaka duálnemu vzdelávaniu a učňovskej príprave.

- Podporu mobility mladých ľudí na trhu práce – vychádzať z úspechov programu Erasmus s cieľom ďalej podporovať mobilitu a efektívnosť na trhu práce. K tomuto účelu už existuje prípravná akcia „Tvoja prvá práca cez EURES“, ktorá má podporovať mladých ľudí a zamestnávateľov v rozvoji nadnárodného náboru pracovných síl a obzadzovaniu pracovných miest.

<sup>3</sup> Oznámenie Komisie Európskemu parlamentu, Rade, Európskemu hospodárskemu a sociálnemu výboru a Výboru regiónov zo dňa 20. decembra 2011 nazvané Iniciatíva „príležitosti pre mladých“ (KOM(2011) 933 v konečnom znení – nebolo zverejnené v Úradnom vestníku).

<sup>4</sup> Jedným z nástrojov navrhovaných k dosiahnutiu tohto cieľa je odporúčanie Rady zo dňa 28. júna 2011 o politikách zníženia miery predčasného ukončovania školskej dochádzky. Riešenie spočíva v kombinácii politik pozostávajúcich z preventívnych, intervenčných a kompenzačných opatrení.

<sup>5</sup> Oznámenie Komisie Európskemu parlamentu, Rade, Európskemu hospodárskemu a sociálnemu výboru a Výboru regiónov zo dňa 20. decembra 2011 nazvané Iniciatíva „príležitosti pre mladých“ (KOM(2011) 933 v konečnom znení – nebolo zverejnené v Úradnom vestníku).

Od prijatia Lisabonskej stratégie v roku 2000 sa posilnila politická spolupráca v oblasti vzdelávania a odbornej prípravy. V prvom rade prostredníctvom pracovného programu Vzdelávanie a odborná príprava 2010, po ktorom nasledoval strategický rámec pre európsku spoluprácu v oblasti vzdelávania a odbornej prípravy Európa 2020. Táto spolupráca viedla k sformulovaniu spoločných cieľov a iniciatív, ktoré zahŕňajú všetky typy vzdelávania a odbornej prípravy a všetky etapy celoživotného vzdelávania. Podporuje ich viacero programov financovania, ako napr. Program celoživotného vzdelávania 2007 – 2013 a Erasmus Mundus 2009 – 2013. Okrem toho činnosť v oblasti vzdelávania a odbornej prípravy podporuje viacero sietí a agentúr, ako napr. Výkonná agentúra pre vzdelávanie, audiovizuálnu oblasť a kultúru a Európsky inovačný a technologický inštitút.

## 2. Trendy v inováciách vo vzdelávaní

Vzdelávací systém, ktorý podporuje tvorivosť a inovácie, je súčasťou vyspelých ekonomík založených na znalostiach. Tento vzdelávací systém charakterizuje:

- Proinovačný obsah vzdelávacích programov - orientácia je na prípravu inovátorov pre racionalizačné, štrukturálne a generačné inovácie. Výučbové programy obsahujú tvorbu inovácií, high-tech, znalostný inžiniering, tímovú prácu a pod.
- Inovácie v samotných technológiách výučby - sú vyjadrené orientáciou na nástroje počítačovej podpory vzdelávacieho procesu - na e-learning, tréning na prípadových štúdiách z praxe najlepších, virtuálnu výučbu, simulácie, animácie a pod.
- Flexibilný systém organizácie výučby – je postavený na profiloch vhodných modulov predmetov z rôznych oblastí znalostnej bázy problematiky.

Medzi ďalšie znaky inovácií vo vzdelávaní patria:

- Zlepšenie riadenia - samostatnosť a zodpovednosť inštitúcií vzdelávania.
- Rozvoj aliancií a partnerstiev - školy, verejná správa, podniky, združenia a pod.
- Zvyšovanie financovania na poskytovanie vzdelávania a odbornej prípravy, spoluprácu s priemyslom - učiteľia, stáže, laboratória.
- Zabezpečenie riadenia kvality - akreditácia, certifikácia, osvedčenia, preverky.
- Podpora učiteľov - celoživotné vzdelávanie, medzinárodná spolupráca, vytváranie sietí, študijné pobyty.
- Použitie technológie pre zvýšenie prístupových možností do učebného prostredia jednotlivcov a skupín - vzdelávacie portály, on-line učebné materiály, digitálne knižnice, e-learningové programy, multimediálne materiály, školenia učiteľov a iné<sup>6</sup>.

Na Slovensku od začiatku 90. rokov minulého storočia sa tradičná škola stala centrom kritiky nielen zo strany pedagogickej vedy a učiteľov z praxe, ale aj zo strany rodičov. Hlavným predmetom kritiky boli najmä dlhodobé problémy - nedostatočný dôraz na rozvoj osobnosti žiaka, absentovanie individuálneho prístupu zo strany učiteľov, predimenzovanosť osnov, preceňovanie vedomostí bez schopnosti aplikácie oproti zručnostiam, hodnotám a postojom. Reformné snahy sa týkali celkovej humanizácie školy, ktorá sa realizovala najmä prostredníctvom pedagogických inovácií.

Veľký kus záslužnej práce, najmä v prvom desaťročí po revolúcii v roku 1989 vynalezili profesijné mimovládne organizácie zamerané na vzdelávanie učiteľov a prípravu kvalitných výchovno-vzdelávacích programov pre deti. Vo všeobecnosti boli schopné flexibilnejšie reagovať na nové potreby a vo významnej miere ovplyvnili kvalitu edukačného procesu na regionálnej a miestnej úrovni. Asociácia

<sup>6</sup> KOVÁČOVÁ, E. Vzdelávanie pre inovácie. Education for innovation. Transfer inovácií 04/2009. s. 222-225.

S. Kovalikovej - Vzdelávanie pre 21. storočie na Slovensku (ASK) s programom Integrované tematické vyučovanie (ITV), Nadácia Orava Iowa (Združenie Orava), Nadácia škola dokorán, Združenie pedagógov s rozšíreným vyučovaním regionálnej výchovy a ďalšie priniesli do tried zmenu foriem výučby a záujmovej činnosti v prospech podpory takých foriem a metód, ktoré umožňujú získavanie priamej skúsenosti detí, zážitkové a sociálne učenie. Domácim inovačným modelom školy je "škola s rozšíreným vyučovaním regionálnej výchovy a ľudovej kultúry", známy ako "regionálna škola".

V uvedenom období na Slovensku pôsobili, okrem už spomínaných, profesijné pedagogické skupiny, občianske združenia - Slovenská asociácia Montessori, Asociácia priateľov slobodných waldorfských škôl, mimovládna organizácia Humanita a zdravie pre všetkých a mnohé ďalšie, ktoré prinášali najmä zahraničné inšpirácie. Tento proces podporili výskumné pracoviská - výskumno-pedagogické pracovisko SAV (1992), MŠ SR prostredníctvom Štátneho pedagogického ústavu v rámci experimentálneho overovania (napr. experimentálne overovanie ITV v rokoch 1993 – 2006), čiastočne MPC a vysoké školy<sup>7</sup>.

V súčasnosti Inovačná stratégia SR uvádza ako jednu zo svojich priorít - kvalitné ľudské zdroje: Jej zámerom sú vysoko kompetentné, profesionálne ľudské zdroje s medzinárodnými skúsenosťami, maximálne prispievajúce k rozvoju inovačných aktivít. Prioritnou oblasťou inovačnej stratégie je vzdelávanie a získavanie skúseností a poznatkov týkajúcich sa aplikovaného výskumu a nových inovačných metód realizovateľných v podnikateľskej sfére a relevantnej komunikácie na tému inovácie.

### 3. Záver

Koncepcia moderného vzdelávania musí byť pripravená s ohľadom na riešenie inovačných výziev:<sup>8</sup>

- Moderné vzdelávanie je rozhodujúce pre posilnenie vedy a výskumu v mnohých oblastiach, najmä čo sa týka zabezpečenia trvalo udržateľného rozvoja ľudskej spoločnosti.

- Mladí ľudia sú kľúčovými hráčmi pri tvorbe politiky inovácií, pri poskytovaní zásadných vedeckých záverov a výskumných informácií, nástrojov a prognóz.

- Riešenie mnohých globálnych problémov si vyžaduje inovácie a inovačné prístupy, preto sú potrebné znalosti s pokročilými zručnosťami.

- Investície do globálnej podpory vedeckého výskumu a vzdelania a kvalifikácia mladých ľudí sú kľúčom k preskúmaniu rôznych aspektov problémov, ktoré sa stávajú kritické pre kvalitu života (biologické, fyzikálne, chemické, geologické, atď.).

- Nové vedecké objavy si vyžadujú nákladné a zložité high-tech experimenty. Na to sú potrebné medzinárodné výskumné tímy a zdieľanie znalostí, preto sú žiadani globálne pôsobiaci mladí ľudia, ktorí sú schopní pracovať na výskumno-vývojových projektoch v prostredí multikultúrnych tímov.

- Outsourcingom výroby a služieb sa výrazne znižujú pracovné príležitosti: mladí ľudia musia byť schopní ísť tam, kde sú pracovné miesta.

<sup>7</sup> ROHÁČOVÁ, T. 2010. Metódy aktívneho vyučovania a rozvoj kľúčových kompetencií študentov. In: Humanitné vedy a ich význam pri vzdelávaní a rozvoji kľúčových kompetencií študentov vysokých škôl technického zamerania. Zborník recenzovaných vedeckých prác s medzinárodnou účasťou k 20. výročiu založenia katedry. Košice : TU, 2010. s. 76-81. ISBN 978-80-553-0523-3.

<sup>8</sup> TUREK, I. 2001. Príprava učiteľov pre 21. storočie. Bratislava : MC. ISBN 80-8052-112-3.

– Podnikanie je globálne a trhy sú globálne: vzdelaní mladí ľudia, ktorí pracujú pre celosvetový trh, musia byť zbehlí v problematike požiadaviek zákazníkov na lokálnej i globálnej úrovni.

– Priemysel je v súčasnosti z veľkej časti založený na znalostiach: noví zamestnanci musia byť flexibilitní a vysokokvalifikovaní, pracovníci musia ovládať rôzne schopnosti a zručnosti a mať potrebné kompetencie.

– Multidisciplinárne a interdisciplinárne flexibilné vzdelávacie programy umožňujú študentom spojiť poznatky z rôznorodých oblastí a vytvoriť si koncepciu „na mieru“.

– Transnacionálni absolventi môžu byť motivovaní k vytváraniu pracovných príležitostí v zahraničí.

– Komunikácia medzi priemyslom a univerzitami je kľúčová, pretože umožňuje zladit' univerzity s kompetenčnými požiadavkami priemyslu<sup>9</sup>.

Ak to zhrnieme, tak prognózy v inováciách vo vzdelávaní a odbornej príprave sú, ako je známe protirečivé, ale v jednom sa zhodujú a to, že IKT zaujmú rozhodujúce miesto v živote spoločnosti. Rozvoj IKT je taký búrlivý, že ich dnešné využitie vo vzdelávaní predstavuje iba zlomok ich potenciálnych možností. No aj napriek tomu, že multimédiá nepochybne prispievajú ku skvalitneniu a zefektívneniu vzdelávania, úloha učiteľa zostáva neoddeliteľnou časťou edukačného a examinačného procesu. Úloha učiteľa je totiž nezastupiteľná, pretože i najlepšie technológie kvalitného učiteľa nenahradia. Netreba zabúdať, že počítač dá študentovi svoje vedomosti, ale city a lásku mu musia dať ľudia, že len osobnosť môže vychovávať osobnosť, že len charakter môže utvárať charakter.

#### Literatúra:

1. ANTOŠOVÁ, M. 2010. Manažment v teórii a praxi. Košice : Dekanát – Edičné pracovisko F BERG, TU v Košiciach. 253 s. ISBN 978-80-553-0516-5.
2. BAGALOVÁ, L. a kol. 2007. Analýza vybraných výchovno-vzdelávacích systémov krajín Európskej únie a ďalších krajín. Podklady k cieľovo obsahovej prestavbe slovenského školského systému. Bratislava : ŠPÚ. 230 s.
3. CIMERMANOVÁ, I. 1999. Project Work, Computers and Language Teaching. European and American Studies at the Turn of Millenium. Ostrava : Ostravská univerzita. s. 95-100. ISBN 80-7042-542-3.
4. Inovačná stratégia SR na roky 2007 - 2013. Marec 2007. Dostupné na : [www.economy.gov.sk](http://www.economy.gov.sk)
5. KOVÁČOVÁ, E. 2009. Vzdelávanie pre inovácie. Education for innovation. Transfer inovácií 04/2009. s. 222-225.
6. Oznámenie Komisie Európskeho parlamentu, Rade, Európskemu hospodárskemu a sociálnemu výboru a Výboru regiónov zo dňa 20. decembra 2011 nazvané Iniciatíva „príležitosti pre mladých“ (KOM(2011) 933 v konečnom znení – nebolo zverejnené v Úradnom vestníku).
7. ROHÁČOVÁ, T. 2010. Metódy aktívneho vyučovania a rozvoj kľúčových kompetencií študentov. In: Humanitné vedy a ich význam pri vzdelávaní a rozvoji kľúčových kompetencií študentov vysokých škôl technického zamerania. Zborník recenzovaných vedeckých prác s medzinárodnou účasťou k 20. výročiu založenia katedry. Košice : TU, 2010. s. 76-81. ISBN 978-80-553-0523-3.
8. TUREK, I. 2001. Príprava učiteľov pre 21. storočie. Bratislava : MC. ISBN 80-8052-112-3.

<sup>9</sup> Inovačná stratégia SR na roky 2007 - 2013. Marec 2007. Dostupné na : [www.economy.gov.sk](http://www.economy.gov.sk)

---

## НЕОБХІДНІСТЬ СТВОРЕННЯ НОВОЇ МОДЕЛІ ПІДГОТОВКИ ТУРИСТИЧНИХ КАДРІВ В УЖГОРОДСЬКОМУ НАЦІОНАЛЬНОМУ УНІВЕРСИТЕТІ

**Габчак Н.Ф.,**

*кандидат географічних наук, доцент, завідувач кафедри туризму,*

**Іваниця С.М.,**

*студентка V курсу факультету туризму та міжнародних комунікацій,*

**Максимович І.І.,**

*студент V курсу факультету туризму та міжнародних комунікацій*

*ДВНЗ «Ужгородський національний університет»*

*(м. Ужгород, Україна)*

*Theoretical and practical staff training approaches in the sphere of tourism have been analyzed in the article. The most essential issues of professional tourism education of UzNU are being highlighted.*

*The major principles as pre-requisites to raise the level of the content of higher education in tourism are being defined.*

**Keywords:** *high-quality education, staff assistance, curriculum, innovative approaches.*

Чимало сучасних досліджень в Україні присвячено питанням якісної туристичної освіти. Актуальні проблеми і напрями розвитку системи підготовки кадрів для сфери туризму вивчаються в вищих навчальних закладах, зокрема в Ужгородському національному університеті. Напрямок підготовки «Туризм» відкрито в 2005 році на базі географічного факультету вишу. За останні роки, відповідно до державних галузевих стандартів (2010р.) удосконалено навчальні плани та визначені основні аспекти практичної підготовки випускників за напрямом підготовки 6.140103 «Туризм» за ОКР «бакалавр», зі спеціальностей 7.14010301 та 8.14010301 «Туризмознавство (за видами)» за ОКР «спеціаліст» та «магістр». Теоретичні та практичні основи підготовки кадрів у сфері туризму повинні базуватись на створенні нової моделі, яка б враховувала ступіньчастість навчання та формування у студентів міцних туристичних міждисциплінарних знань: гуманітарних, географічних, соціальних та економічних. Не менш важливим є рівень володіння майбутніми фахівцями професійними вміннями та навичками, комп'ютерною грамотністю, а також психологічними компонентами міжкультурного спілкування [4].

Виграшне розташування Закарпаття на карті Європи та екологічно чисті гірські території сприяють розвитку туристичної сфери в нашому регіоні. Багаті природно-рекреаційні ресурси краю: лікувальні мінеральні води, лісові, гідрологічні, спелеоресурси, об'єкти природного заповідного фонду – гаранті залучення іноземних туристів при відповідній розбудові матеріально-технічної туристично-рекреаційної бази сучасного рівня. Не менш важливим кроком для успішного розвитку туристичної індустрії є підготовка якісного кадрового забезпечення. Питання якісної освіти в туризмі знайшли відображення й у рекомендаціях Всесвітньої туристичної організації (UN WTO) та менеджерів-роботодавців.

Міжнародні стандарти вимагають від спеціалістів галузі туризму глибоких професійних знань, знання іноземної мови, правової підготовки, володіння но-

вітніми технологіями організації туризму і обслуговування в туристських комплексах. Підготовка фахівців для сфери туризму потребує створення розгалуженої багатоступеневої мережі навчальних закладів: професійний рівень – училище; технологічний рівень – технікум; організаторський рівень – коледж, інститут; управлінський рівень – університет; науково-дослідний – магістратура, аспірантура, докторантура, – спрямованої на формування всебічного розвиненого працівника туристської справи. Саме з цих міркувань на базі Природничо-гуманітарного коледжу ЗакДУ, а згодом, внаслідок об'єднання двох вузів, в УжНУ проводиться підготовка за ОКР «молодший спеціаліст» зі спеціальності 5.14010301 «Туристичне обслуговування». Розуміємо, що в туристичній освіті важливе значення має її зміст та основні положення, які відображені в освітньо-професійних програмах галузевого стандарту та у навчальних програмах відповідних дисциплін. Багатопрофільність, або багаторівневість навчання дозволяє поєднати туризм з іншими видами діяльності – відпочинком та рекреацією, що сприятиме диверсифікації змісту туристичної освіти. Цілком можливим і необхідним є розробка цілого комплексу спеціалізацій туристичного спрямування та створення програм прикладного бакалаврату за напрямом підготовки «Туризм» у галузі знань 1401 «Сфера обслуговування», що суттєво підвищить кваліфікацію спеціалістів у туристичній сфері. Наприклад, програми «Фітнес і туризм», «Анімація», «Філософія туризму», «Педагогіка туризму», «Туроперейтинг» та інші, для яких потрібно ввести відповідні до спеціалізації блоки навчальних дисциплін та змістові модулі в рамках діючих стандартів. Адже потреби інноваційного професійного мислення та нові форми туристської діяльності спричинили необхідність впровадження нових професій, таких, як організатор туризму, соціальний аніматор, туроператор, рекреолог, маркетолог у туризмі, менеджер, туризмознавець тощо. Слід зауважити, що до 2002 р. у системі вищої освіти України практично не існувало напрямку галузевої підготовки, яка б здійснювалася комплексно, починаючи з освітньо-кваліфікаційного рівня “молодший спеціаліст” і закінчуючи освітньо-кваліфікаційним рівнем “магістр”. Тільки з прийняттям Постанови Кабінету Міністрів України “Про затвердження Державної програми розвитку туризму на 2002-2010 роки” від 29 квітня 2002 р. № 583 підготовка спеціалістів для індустрії туризму набула свого самостійного статусу й розвитку [1].

Методологічні засади ступеневої професійної освіти сформульовані ученими-педагогами: І. А.Зязюном, С. О.Сисоевою, В. І.Лозовою, В. О.Козаковим, І.П. Ковальчуком та іншими. Вони відзначають, що метою професійної освіти в туризмі є необхідність розширення переліку спеціальностей та спеціалізацій в сфері туризму, які пов'язані з проблемами зайнятості, створення умов соціальної підтримки туристської освіти населення України. На жаль, практична підготовка спеціалістів для сфери туризму зорієнтована переважно на організаційні питання (розміщення, переміщення, реклама, обслуговування), а не на задоволення потреб населення в організації здорового дозвілля, туристського виховання, оздоровлення та задоволення освітньо-пізнавальних потреб особистості.

Проведені педагогічні спостереження студентів 2–5 курсів щодо якості підготовки фахівців для туристичної галузі дозволили виокремити найбільш актуальні проблеми професійної туристичної освіти в нашому вузі. По-перше, комп'ютерна модульна технологія організації навчання сприяє поліпшенню самостійної роботи студентів, з одного боку, а з іншого – змінює функції викладача від інформаційно-контролюючої до консультативно-координуючої, де принцип індивідуалізації

навчання не спрацьовує на всі 100%, оскільки в психології студента не закладена «потреба отримувати якісні знання», бо відсутні налагоджені функціональні відносини системи вищої освіти та ринку праці. Моніторинг ринку праці фахівців туристичної галузі в області носить чисто формальний характер. Необхідна нова, компетентнісна модель підготовки спеціалістів з новими підходами у відносинах між роботодавцями та навчальним закладом. Вона дасть можливість здійснювати постійний моніторинг потреб ринку праці в кадрах туристичних спеціальностей та своєчасно вносити зміни та доповнення у класифікатор професій, наступне працевлаштування випускників в закладах туристичної індустрії. В свою чергу роботодавці зможуть висувати свої кваліфікаційні вимоги до туристичних професій з урахуванням нових напрямів розвитку туризму в Карпатському регіоні, України загалом. По-друге, інтеграція туристичної освіти та розташування Закарпаття безпосередньо на кордоні з ЄС вже сьогодні ставить питання можливості отримання диплому європейського зразка. В УжНУ діє міжнародна програма «Подвійний диплом». Важливим у будь-якій освіті, у тому числі туристичній, є створення з врахуванням зарубіжного досвіду системи національної сертифікації спеціалістів у сфері туризму та формування незалежної системи громадсько-професійної акредитації програм навчання. Так, на думку Г.Ш.Уварової, доцільно здійснювати удосконалення освітніх програм з туризму з урахуванням проведених міжнародних заходів, що відбуваються в Україні, створення системи зовнішнього незалежного оцінювання результатів навчання студентів, поширення практики громадсько-професійної сертифікації випускників освітніх програм, формування механізмів оцінки якості та затребуваності освітніх послуг для сфери туризму на основі думок споживачів туристичних послуг тощо [4]. По-третє, сучасні інформаційні технології здатні значно полегшити формування змісту професійної туристичної освіти, особливо в зв'язку з технічними можливостями прискореного розповсюдження і обміну якісними і економічно доступними програмами і базами даних. Вони також сприяють демократизації процесу професійної туристичної освіти, особливо завдяки забезпеченню рівного доступу до всієї інформації. Як відзначає заступник Генерального директора ЮНЕСКО з освіти Колін Пауер, "Світ рухається в напрямі економічної системи, заснованої на інформаційних технологіях, де ефективність окремого підприємства або країни обумовлюється якістю виробленої продукції чи послуг. Системи виробництва, в основу яких покладені нові технології, які забезпечують велику продуктивність і гнучкість, передбачають підвищення кваліфікації і підприємницьких якостей всіх працівників"[2].

Як необхідну умову змісту професійної туристичної освіти науковці визначають обов'язкове дотримання наступних принципів:

- цілісний підхід до змісту освіти і професійної підготовки та скасування меж між загальною та професійною освітою, теорією і практикою, розумовою і фізичною працею, навчанням та працею;
- зміст освіти повинен забезпечити засвоєння загальних професійних навичок, перехід від освіти до трудової діяльності;
- зміст професійної освіти передбачає оволодіння компетенціями, які виходять за рамки професійних навичок, необхідних на робочому місці [3].

Саме дотримання цих принципів у професійній освіті повинно сприяти розвитку здібностей і талантів людей, створенню можливостей для максимального розкриття потенціалу особистості. Сучасна професійна туристична освіта одно-

---

часно взаємодіє із взаємопов'язаними процесами глобалізації і стрімким технологічним процесом. Вона змінює характер трудової діяльності, а також уміння та навички, необхідні в туристичній діяльності. Туристичному ринку, який відрізняється особливо гострою конкуренцією, потрібна високопродуктивна й гнучка робоча сила, здатна адаптуватися до швидкої зміни умов.

Для реалізації цих задумів щодо суттєвого поліпшення якості підготовки фахівців з туризму необхідна копітка праця не тільки науково-педагогічних працівників вишу, а й роботодавців, спеціалістів сфери послуг. Це сприятиме перспективним тенденціям розвитку туристичної сфери, підвищить її практичне значення, інвестиційну привабливість та здійснить значний внесок у розвиток інноваційної економіки району, регіону та країни.

Отже, на нашу думку, необхідно внести суттєві зміни в саму систему фахової орієнтації і підготовки спеціалістів туристичної галузі.

#### **Список використаних джерел**

1. Про Основні напрями розвитку туризму в Україні до 2010 року //Указ Президента України від 11 серпня 1999 р. – №973.
2. Матеріали міжнародної наукової конференції "Освітні програми ЮНЕСКО в галузі спорту, культури і туризму", Красноярськ (Росія), 17-18 липня, 2001 рік.
3. Квартальнов В.А. Подготовка туристских кадров /В.А.Квартальнов // Управление персоналом. – 2000. – № 5. – С.21-22.
4. Уварова Г.Ш. Актуальні проблеми і напрями розвитку системи підготовки кадрів для сфери туризму в Україні / Г.Ш.Уварова / Україна: географія цілей та можливостей/. Т.3. – С.399-402.

---

## INNOVATIONS IN CAX SYSTEMS

*Doc. Ing. Jozef Syetlik,  
PhD., Ing. Adam Žilinský  
Department of Manufacturing Machinery and Robotics  
Technical University  
(Košice, Slovakia)*

*Abstract: CAX applications always contain graphic, geometric, mathematical and engineering tools for designing in 2D and 3D, and also deal calculations, analysis and management systems. The most CAX programs in engineering are AutoCAD, CATIA, Inventor, Creo, SolidWorks and Solid Edge. Article examines some news CAX systems.*

**Keywords:** CAX, CAD, AutoCAD, Mechanical engineering

**INTRODUCTION.** Innovation strategy in almost every economic area is essential for development perspective. Growing competitive environment, a rich assortment on the market and increasing customer demands are forcing manufacturers to shorten production cycle time, reduce production costs and improve product quality. One option to reduce the pre-production stages is a computer aided design - CAD (computer-aided design).

**AUTOCAD 2014.** AutoCAD is popular software for structural design in 2D and 3D by Autodesk. It is designed for CAD in Mechanical Engineering, construction, architecture, mapping and landscaping. The first version of AutoCAD was developed in 1982.

The current version is an AutoCAD 2014, which mainly focuses on increasing productivity and integration "cloud" services. Have also been revised report files, which is now easier. The new version includes Autodesk Exchange Apps integration, which is a store where the user can purchase the extension of the basic functions of AutoCAD. [1]

Innovations are also tools Design Feed for teamwork and live maps that allow the transfer of real maps directly to the drawing area. Facilitate the work of the new bookmarks file to quickly switch between open drawings or rapid creation and opening of new drawings. [1]

**CATIA V6.** CATIA is a program system for three-dimensional interactive design, manufacture and innovation of highly complex engineering products from French company Dassault Systemes. It is used mainly in the aerospace and automotive industries.

The latest version of CATIA V6R2013x that delivers enhanced industry solutions for industries such as packaging, energy, aerospace and defense, transportation, ship-building and so on. New features include, for example, the simulation application life-cycle (SLM), manages the simulated data, the simulation results to share and serve, for example, in support of the decision about return on investment. V6 also offers the possibility of extension for optimal design of composite product with new composite materials and simulate their behavior.

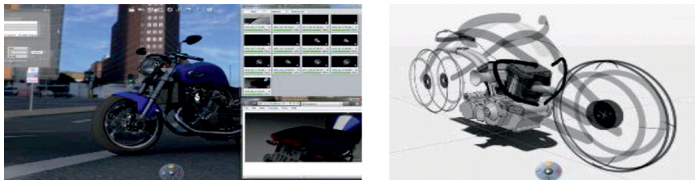

Fig. 1. CATIA Live Rendering and 3D sketching using Natural Sketch [3]

Interactive CATIA Live Rendering (Fig. 1) for the production of high-quality photorealistic images now allows ease of use as well as when shooting camera and offers the possibility of rendering photorealistic images in the background while the user continues to product design in CATIA. [3]

Also new is a Natural Sketch tool (Fig. 1) for 3D Sketching with new features for the real needs of creative designers.[3]

**SOLIDWORKS 2014.** SolidWorks is a CAX system from SolidWorks Corporation, a subsidiary of Dassault Systemes. Include tools for 3D modeling, assemblies, sheet metal parts, welded constructions, drawings and more. SolidWorks offers best in class volumetric modeling, 2D production documentation and easiest operation between CAX systems. Allow you to import a variety of 2D and 3D formats.

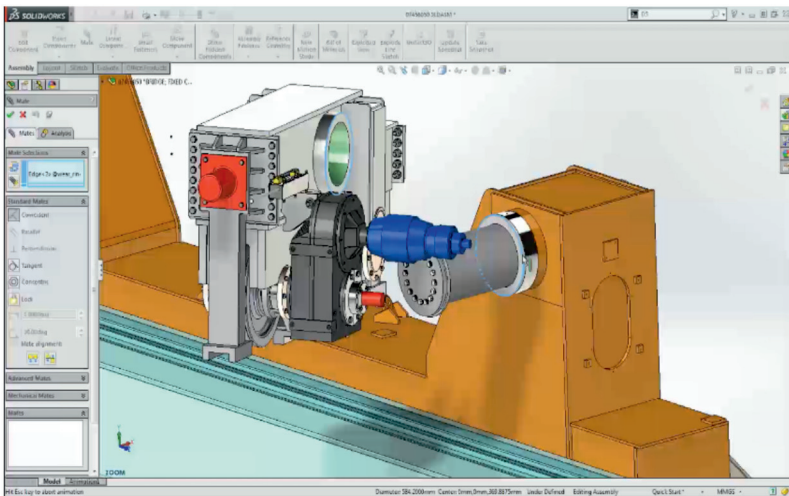

Fig. 2 SolidWorks 2014[5]

The most important innovations include Style Spline function that allows faster and easier to create complex surfaces and organic shapes with precise control. It was further enhanced sketching, making the creation of concepts and designs faster and easier with more robust and powerful features sketches. Improvements concern the reports. Using the new contextual toolbar "Quick link" is to create links faster and easier. Improved features have also been cuts or creating grooves and the metal parts is a new feature for reinforcement. [4]

It is further simplified simulation and eliminates duplication of activities allowing simultaneous creation. New options allow selection and management methods for calculating costs. A new type of calculation based on the average price of the material simplifies setup Costing module. Integration with Microsoft Excel and other user output characteristics Costing module improves share price data. [4]

**PTC CREO 2.0.** Creo is a suite of software for the design and construction of products developed by PTC, which has replaced the product formerly known as Pro / ENGINEER. PTC in 2012 introduced the current version of Creo 2.0. PTC is to enable manufacturing companies to move into the early phases of product development activi-

---

ties as much as possible. The combination of new versions of Creo Parametric, Creo Direct, Creo Sketch and Creo Layout brings substantial resources to improve cooperation, more innovation and product validation already during conceptual design. Since all Creo apps share a common data model, data can be designed easily shared between all users and applications and can be used repeatedly throughout the drafting process. [6]

**CONCLUSION.** This news is just a fraction of what the developers CAX systems recently introduced. Due to stiff competition, the company steadily improved its products and develop new applications to facilitate greater efficiency and engineers work in manufacturing plants.

The article was prepared in accordance with the project KEGA-023TUKE-4/2012 "Creating a comprehensive educationally-teaching material for the subject of Manufacturing Technology, using a combination of classic and modern information technology."

### REFERENCES

1. AutodeskClub: Novinky v AutoCAD 2014 [online]. 2014. Dostupné na internete: <<http://www.autodeskclub.cz/clanek/6206-novinky-v-autocad-2014>>
2. Designs for movement: Support for AutoCAD 2014 [online]. 2014. Dostupné na internete: <<https://savoycomputing.wordpress.com/tag/autocad-2014/>>
3. Technodat: Dassault Systèmes uvolnil V6R2013x [online]. 2014. Dostupné na internete: <<http://www.technodat.sk/dassault-systemes-uvolnil-v6r2013x>>
4. AXZY: Čo je nové v riešení SolidWorks 2014 [online]. 2014. Dostupné na internete: <<http://www.axyz.sk/novinky-solidworks-autovue-solidcam-draftsight-pos-pripravky/solidworks-2014-top-10.html>>
5. SolidWorks.com: Design Tools [online]. 2014. Dostupné na internete: <<http://www.solidworks.com/launch/design-tools.htm>>
6. AV Engineering: Creo 2.0 [online]. 2014. Dostupné na internete: <<http://www.aveng.cz/tiskove-zpravy/creo-20-ptc-posiluje-svou-mcad-strategii.aspx>>
7. Creo Options Modeler [online]. 2014. Dostupné na internete: <http://www.creooptionsmodeler.com/>
8. Utilization of progressive simulation software for optimization of production systems in the area of small and medium companies / Marek Kočíško ... [et al.] - 2012. In: Tehnički Vjesnik. Vol. 19, no. 4 (2012), p. 983-986. - ISSN 1330-3651.
9. Simulácia zatekania termoplastu pri výrobe výrobku pre automobilový priemysel pomocou technológie vstrekovania plastov / Jozef Dobránsky, Radoslav Krehel', Michal Hatala, Imrich Orlovský - 2009. In: Plasty a kaučuk. Vol. 46, no. 9-10 (2009), p. 271-274. - ISSN 0322-7340.
10. Diagnostics of products by vision system / Kamil Židek, Eva Rigasová - 2013. In: Applied Mechanics and Materials. Vol. 308 (2013), p. 33-38. - ISSN 1660-9336.

---

## СОЗДАНИЕ ОБРАЗОВАТЕЛЬНОГО КЛАСТЕРА КАК ПРЕДПОСЫЛКА РАЗВИТИЯ ВЫСШЕЙ ШКОЛЫ: ЗАРУБЕЖНЫЙ ОПЫТ И ПЕРСПЕКТИВЫ ДЛЯ УКРАИНЫ

*Мисковец Е.В.,*

*старший преподаватель кафедры менеджмента организаций  
и внешнеэкономической деятельности*

*Волынский институт экономики и менеджмента  
(г. Луцк, Украина)*

*The article is devoted to the problems of Ukrainian integration of higher education into a unified education & science community. Particular attention is paid to the study of international experience for creating clusters and the combination of three components: education, business and government to improve the competitiveness of higher education. The prospects of the idea of clustering as a driving force for the development of higher education in Ukraine are investigated.*

### **Постановка проблемы в общем виде и ее связь с важными научными и практическими задачами**

Последние десятилетия характеризуются существенной активизацией глобализационных процессов и становлением глобальной экономики. Это существенным образом сказывается на характере конкурентной борьбы, обуславливает изменения в формах организации производства и приводит к появлению новых форм кооперации и интеграции, а именно: альянсов, партнерства, сетей, кластеров и т.д.

Современное мировое конкурентное производство базируется на процессах интеграции научных, инновационных и производственных предприятий различных типов, а научно-технологическое развитие обеспечивается объединениями, группами предприятий, кластерами и сетями с горизонтальными, вертикальными и региональными связями. Именно поэтому для Украины кластеризация различных отраслей национального хозяйства, в том числе и в области образования – это путь к укреплению и развитию национальной экономики, поддержания ее на должном уровне в глобальной экономической системе.

### **Анализ последних исследований и публикаций, в которых начато решение проблемы**

Проблема кластеризации различных отраслей национальной экономики сегодня является чрезвычайно актуальной и поэтому привлекает внимание как зарубежных, так и отечественных ученых, о чем свидетельствует значительное количество публикаций. Весомый вклад в исследование данного вопроса внесли такие западные ученые, как А. Маршалл, М. Портер, В. Прайс, М. Энрайт и другие. В Украине изучению кластерной модели взаимодействия посвящены труды М. Войнаренко, Т. Голиковой, А. Длугопольського, Д. Покрышки, С. Соколенко и др. Проблеме социального партнерства в образовании уделено внимание в исследованиях П. Анисимова, Е. Корчагина, А. Костина, А. Мартякова, Г. Мухаметзянова, И. Смирнова, А. Ткаченко, Ю. Шуберта и др.

Однако остается нерешенным ряд теоретико-методологических вопросов особенностей механизма развития высшего образования на основе кластерного подхода и его роли в этом развитии. Наличие нерешенных научных проблем предопределяет дальнейшие исследования в этом направлении.

**Цели статьи:** исследовать феномен кластера в высшем образовании, определить преимущества и недостатки функционирования кластеров, рассмотреть проблему формирования и функционирования кластеров как фактора развития высшей школы Украины с учетом зарубежного опыта.

**Изложение основного материала исследования с полным обоснованием полученных научных результатов**

Понятие кластера в научный оборот было введено американским ученым М. Портером в его фундаментальном труде «Конкурентные преимущества стран» (1990). Оно возникло на основе системного исследования информации о деятельности успешных американских и европейских корпораций. Кластер – это группа географически близких взаимосвязанных компаний и родственных учреждений в определенной сфере деятельности, характеризующихся общностью и взаимным дополнением друг друга [1, с.258]. Кластеры обычно формируются в регионах доступных трудовых ресурсов, коммуникаций и логистики.

Кластеры являются естественным проявлением роли специализированных знаний и навыков, инфраструктуры и тех отраслей, которые играют роль дополнительного фактора в повышении производительности труда. Их значение возрастает с изменением характера конкуренции. Следует отметить, что кластеры определенным образом влияют на конкурентную борьбу, а именно: путем повышения общей производительности с привлечением к ним новых фирм и отраслей; за счет увеличения способности к инновационной деятельности и, таким образом, к росту конкурентоспособности; через стимулирование новых бизнес - образований, которые поддерживают инновации и расширяют границы кластера.

Влияние кластеров на конкуренцию в определенной степени зависит от межличностных отношений, личных контактов, взаимодействия учебных заведений, бизнеса, общественных организаций и власти в регионе. Несмотря на то, что существование кластера облегчает развитие указанных отношений и повышает их эффективность, этот процесс не является автоматическим. Формальные и неформальные организационные механизмы и культурные нормы часто имеют большое значение для развития и функционирования кластеров.

Среди основных преимуществ существования кластеров Н. Кочергина выделяет следующие:

- организации и компании, входящие в кластер, осуществляют свою деятельность эффективно, за счет того, что имеют доступ к специализированным активам и поставщикам, которые могут реагировать гораздо быстрее, так как находятся в одном кластере, а не разрознено;
- компании, учебные заведения, исследовательские центры могут достичь более высокого уровня инноваций за счет продуцирования новых идей, активного нововведения путем распространения знаний и тесного взаимодействия;
- на уровне кластера расходы на эксперименты намного ниже;
- уровень деловой активности внутри кластера гораздо выше, поскольку компании полагаются на партнеров внутри кластера, при этом их расходы уменьшаются [2, с. 264].

В отличие от формальных объединений кластеры сохраняют экономическую самостоятельность. В то же время они получают дополнительные преимущества от координации действий, направленных на повышение эффективности и конкурентоспособности каждого из участников кластера. Таким образом, кластер можно рассматривать как сеть независимых производственных, инфраструктурных

---

и сервисных организаций. Он может включать поставщиков, создателей технологий и ноу-хау (университеты, научно-исследовательские институты, инжиниринговые компании), связующих рыночных институтов (брокеры, консультанты) и потребителей. Участники кластера взаимодействуют друг с другом в рамках единой цепочки создания стоимости. В результате «совокупный КПД единого кластерного объединения оказывается выше, чем простая сумма коэффициентов полезных действий отдельных структур, которые составляют кластер» [3, с. 128].

Мировой опыт показывает, что темпы роста объемов производства в кластере значительно выше, чем в среднем по отрасли. Именно поэтому кластеры целесообразно рассматривать как точки роста экономики в целом. Наличие кластеров в стране является весомым фактором влияния на производительность национальной экономики. Чем больше развиты кластеры в отдельной стране, тем выше уровень конкурентоспособности ее экономики, а как следствие – уровень жизни населения.

Кластеры в образовании – это особый тип взаимодействия учебных заведений с субъектами и институтами рынка труда, региональными органами исполнительной власти и общественными организациями. Такое взаимодействие направлено на достижение оптимального понимания и реализации интересов всех участников кластера. Это означает не только практику совместного принятия решений, но и согласованность взаимной ответственности.

Ключевым фактором развития образовательных кластеров являются интеграционные процессы, которые обуславливают сочетание возможностей кадрового, производственного и образовательного потенциала региона для решения задач, направленных на подготовку конкурентоспособных специалистов. Внедрение образовательных кластеров предполагает формирование партнерских связей между учебными заведениями, предприятиями и экономикой области [4, с.3]. Таким образом, кластерный подход основан на конструировании взаимодействия нового типа социального диалога и социального партнерства.

Существуют следующие апробированные системы содействия формированию кластеров в регионе. Среди них, программы, направленные на объединение деловых людей в расчете на то, что расширение границ приведет к расширению сотрудничества. Благодаря кластерам создаются базы данных, к которым могут обратиться предприятия, учреждения или учебные заведения в поисках партнеров [5, с.280].

Образовательный кластер может представлять собой группу учебных заведений, находящихся в партнерских отношениях с предприятиями отраслей, локализованных на одной территории. Вышние учебные заведения могут объединяться не только в образовательные кластеры, сочетая свои усилия с региональным бизнесом для обеспечения эффективной занятости, но и создавать научные кластеры, объединяя партнерские вузы (как украинские, так и зарубежные) с целью реализации совместных проектов. Образовательный кластер обеспечивает возможность ведения конструктивного и эффективного диалога между родственными компаниями и их поставщиками, с правительством, а также другими участниками, такими, как университеты и научно-исследовательские лаборатории.

Страны Европейского Союза (ЕС) широко используют кластерные стратегии и рассматривают их как один из важнейших инструментов инновационного развития национальных экономик. Так, в рамках кластеров работает более 50 % предприятий, в которых доля произведенного ВВП превысила 60 %. В странах

---

ЕС насчитывается более 2 тыс. кластеров, в которых занято 38 % его рабочей силы [6]. Такое развитие кластеров имеет под собой весомое правовое основание. В частности, в 2006г. ЕС был принят «Манифест кластеризации в ЕС», а в декабре 2007г. одобрена рекомендация по утверждению «Европейского кластерного Меморандума», который был окончательно утвержден 21 января 2008г. в Стокгольме на Европейской президентской конференции по инновациям и кластерам. Поддержку процессам кластеризации стран с переходной экономикой продемонстрировал состоявшийся в Праге 7-10 мая 2009г. саммит ЕС «Восточное партнерство». Основная цель принятых документов – увеличить «критическую массу» кластеров, что может повлиять на повышение конкурентоспособности как отдельных стран, так и ЕС в целом.

С развитием кластерного подхода суть кластерных объединений изменяется и обогащается. Так, в обзоре Европейской экономической комиссии ООН «Повышение инновационного уровня фирм: выбор политики и практических инструментов» (2008г.) выделены основные характеристики кластеров. Опишем их ниже. Географическая концентрация позволяет близко расположенным фирмам экономить на скорости производственного взаимодействия, обмене социальным капиталом и процессе обучения. Кластерная специализация позволяет всем участникам / авторам объединяться вокруг определенной сферы деятельности при множественности экономических агентов, так как деятельность кластеров охватывает входящие в них фирмы, общественные организации, вузы, финансовых посредников и т.п. Конкуренция и сотрудничество одновременно являются как основными видами взаимодействия между фирмами-членами кластеров, так и факторами их развития. Достижение «критической массы» кластеров необходимо для обеспечения эффективности его внутренней динамики и развития. Жизнеспособность кластеров свидетельствует о том, что они рассчитаны на долгосрочную перспективу, необходимую для экономического развития региона. Вовлеченность в инновационный процесс дает возможность элементам кластера повышать уровень технологических продуктовых, рыночных и организационных аспектов их деятельности [7].

Многие страны все активнее используют кластерный подход, поддерживая перспективные направления и формы предпринимательской деятельности при формировании и регулировании национальных инновационных систем. Большая вовлеченность в инновационную деятельность кластерных компаний подтверждается статистическими исследованиями. Показательны результаты проведенных в ЕС исследований о роли кластеров в развитии инноваций. Согласно им, инновационная активность кластерных компаний выше - около 60 %, тогда как за пределами кластеров она составляет около 40 – 45 % [8].

На действенность и развитие образовательных кластеров в значительной степени влияет наличие научного потенциала и активность исследовательских институтов. Так, в Германии государство определяет сферу деятельности исследовательских институтов, наделяя их соответствующими полномочиями и обеспечивая необходимой материальной базой. Министерство образования и науки этой страны оказывает поддержку в международном обмене знаниями и ключевыми инновациями в таких областях, как здравоохранение, биотехнологии, информационные технологии, экология, транспорт. Кроме того, оно поддерживает образовательные и научные программы. В Германии налажены тесные связи между бизнесом и академической средой. Профессора университетов часто за-

---

няты в исследовательских институтах, которые в свою очередь сотрудничают с частными фирмами. В Баварии, например, существуют специальные лица (координаторы), которые осуществляют взаимодействие участников внутри кластера. Их обычно выбирают из числа профессорско-преподавательского состава вузов. Исследовательские институты поддерживают тесную связь и с университетами, и с бизнесом. На территории университетов профессорам разрешено создавать частные исследовательские центры, которые являются независимыми юридическими лицами.

В Австрии разработана национальная инновационно-научная программа, ключевым фактором которой стала политика стимулирования развития связей между вузами и бизнесом и снижение регуляторных барьеров в инновационных проектах.

В Венгрии на создание технологических платформ выделено 80 млн евро для укрепления связей между университетами и промышленностью. Цель – создание и развитие кластеров, укрепление горизонтальных и вертикальных форм кооперации «НИИ – производитель». Обычно отраслевые предприятия, сотрудничая с университетами в определенном регионе, образуют кластер – юридическое лицо. Кластер координирует совместные разработки, производство, сбыт и является получателем дотаций.

В Словении принято стратегию повышения конкурентоспособности промышленности с учетом функционирования кластеров. Так, создана ассоциация «Автомобильный кластер Словении», в которую вошли 22 предприятия, 5 научных и учебных заведений. Согласно данным Всемирного экономического форума, активная кластеризация экономик Венгрии, Чехии и Словении позволила этим странам значительно повысить свои рейтинги конкурентоспособности и войти в тридцатку наиболее конкурентоспособных в мире [9].

В США на уровне региональных властей поддержку развитию регионов предоставляют так называемые «институты сотрудничества», включающие представителей местной администрации, университетов, промышленных групп и исследовательских институтов. Особая роль принадлежит университетам, поскольку их взаимодействие с бизнесом, включая процедуры передачи технологий от университетов к промышленному сектору, четко прописаны в законодательстве страны. Важно, что это сотрудничество основывается на принципе конкуренции – финансирование университета со стороны частного сектора уменьшается или увеличивается в зависимости от результатов исследований. Вместе с тем необходимо придерживаться разумного баланса между учебным процессом и бизнесом, поскольку последний отвлекает внимание преподавателей от образовательной деятельности.

В Японии региональные кластеры функционируют в форме концентрации промышленности, при которой университеты, исследовательские институты и корпоративные кластеры активно кооперируются. Благодаря этому исследования и разработки компаний стали все больше ориентироваться на коммерческую основу, а внутри кластеров происходит обмен наработками с зарубежными университетами и исследовательскими институтами.

В пользу создания именно образовательных кластеров свидетельствует их эффективность, прежде всего в области инноваций. Ведь вузы имеют необходимый научный и методологический потенциал для разработки и обоснования инноваций. В отличие от традиционных промышленных кластеров, образовательные

кластеры – это система тесных взаимосвязей как между фирмами, их поставщиками и клиентами, так и «институтами знаний», среди которых значительные исследовательские центры и университеты. Будучи генераторами новых знаний и инноваций, они обеспечивают высокий образовательный уровень региона.

В кластере все элементы взаимодействия регулируют многоуровневую систему подготовки специалистов необходимой квалификации. Работодатель определяет требования к образованию, учебные заведения – подходы к обучению, а местная власть обеспечивает интеграцию образования с производством. При этом в процессе подготовки востребованных специалистов начинается их профессиональная адаптация.

За счет создания образовательного кластера появляется возможность подъема депрессивных регионов [10, с. 11]. Такой прогресс достигается путем создания современных, действенных научно-производственных комплексов и деловых центров, привлечения инвестиционных ресурсов и коммуникационных связей, роста уровня занятости, создания предпосылок, стимулов и мотивов для возникновения деловых структур, привлечения к предпринимательству учёных и т.п.

Обобщая пользу от деятельности образовательных кластеров, покажем эффективность их создания на двух уровнях: элементарном (выгода по конкретному элементу кластерного образования) и сложном (выгода на уровне региона или страны) (Рис.1).



Рис. 1. Эффективность образовательного кластера

---

Элементарные эффекты проявляются при взаимодействии участников образовательного кластера, а сложные – в результате преимуществ, возникающих как следствие существования самого образовательного кластера. Описанные эффекты оказывают такие интегральные преимущества, как повышение конкурентоспособности экономики региона / страны, возможность определить и активизировать реальные механизмы согласования интересов власти, бизнеса и образования при разработке региональных стратегий.

Следует отметить, что существуют различные препятствия на пути создания образовательных кластеров. Среди них: недостаточное развитие инфраструктуры, нехватка капитала и квалифицированной рабочей силы, иерархия кластеров, эффект блокировки, угроза гиперспециализации кластера и его чрезмерная «брендизация»; незаинтересованность государственных органов власти, непонимание выгод от кластерного подхода и прочее [11, с. 19]. Однако, несмотря на имеющиеся недостатки, все же существуют неоспоримые преимущества создания образовательных кластеров в пределах отдельных регионов и для государства в целом.

### **Выводы**

1. Регионы, на территории которых создаются образовательные кластеры, становятся лидерами экономического развития и именно такие регионы-лидеры определяют конкурентоспособность национальных экономик. Поэтому применение кластерного подхода к модернизации высшего образования в Украине является необходимым условием для повышения эффективности инновационного развития регионов, достижения высокого уровня экономического развития и конкурентоспособности национального хозяйства.

2. С учетом национальных и европейских особенностей необходимо развивать образовательные кластеры как концепцию государственной региональной политики. Кластерные формы организации рыночных отношений позволят усилить преимущества инновационного прогресса в Украине и приобщения к европейской интеграции в сфере науки и образования.

3. Реализация механизма создания и функционирования образовательного кластера как направления социального партнерства предполагает получение таких результатов, как обеспечение гибкой стратегии развития образования (понимание общих интересов и решения имеющихся насущных проблем через диалог с работодателями); создание системы доступного непрерывного образования, которая, в свою очередь, позволит улучшить качество подготовки специалистов на национальном уровне; произойдет рост производительности труда и уровня занятости населения; рост валового регионального продукта на душу населения.

4. Создание образовательных кластеров становится предпосылкой и мотивом для возникновения деловых структур благодаря лучшей информированности о благоприятных возможностях организаций, предприятий и вузов.

5. С целью создания образовательных кластеров в Украине, помимо усовершенствования нормативно-правовой базы, необходимо создать институциональные и организационные условия для информационного обеспечения потенциальных участников кластеров относительно возможности объединения и выгод для каждого в случае удачной кооперации. Такое обеспечение может быть осуществлено путем создания геоинформационной интерактивной карты региона / страны, где каждый слой отражает возможных участников кластеров.

### Список использованных источников

1. Портер М. Конкуренция: пер. с англ. – М.: Издательский дом «Вильямс», 2005. – 608 с.
2. Корчагина Н.А. Кластерно-ориентированный подход к региональному развитию: теоретические аспекты и практическая реализация / Н.А. Корчагина // Гуманитарные исследования. Журнал фундаментальных и прикладных исследований, 2009 №4 (32) – С. 263-269.
3. Наконечна Т.Ю. Кластеризація як каталізатор економічного розвитку регіонів та підвищення конкурентоспроможності країни // Економічні науки. Серія «Регіональна економіка». Збірник наукових праць/ Луцький національний технічний університет. – Вип. 7(27). – Ч.4. Редкол.: відп. ред. д.е.н., проф. З.В.Герасимчук – Луцьк, 2010. – 421 с.
4. Яворский О.Е. Образовательный кластер как форма социального партнерства техникума и предприятий газовой отрасли: дис. канд. пед. наук: 13.00.01/ Казань, 2008.- 253 с.
5. Мисковець О.В. Методи проведення кластерних досліджень як чинник розвитку економіки регіону / О.В. Мисковець // Стратегічний розвиток регіону – економічне зростання та інтеграція: Матеріали XV міжнародної науково-практичної конференції, 11-12 травня 2006 року. Ч. II. – Чернівці, 2006. – 362 с.
6. Innovation Acceleration (Europe INNOVA) [Електронний ресурс] – Режим доступа: <http://ec.europa.eu/enterprise/policies/innovation/policy/clusters/>
7. Стан впровадження програми створення сприятливих умов для інноваційного розвитку. Європейська економічна комісія. Комітет з економічного співробітництва та інтеграції [Електронний ресурс] – Режим доступу: [http://www.unece.org/fileadmin/DAM/ceci/documents/2008/session3/ECE\\_CECI\\_2008\\_3.pdf](http://www.unece.org/fileadmin/DAM/ceci/documents/2008/session3/ECE_CECI_2008_3.pdf)
8. Innovation Clusters in Europe: A statistical analysis and overview of current policy support - Central Europe [Електронний ресурс] – Режим доступа: [www.central2013.eu/fileadmin/Cluster.pdf](http://www.central2013.eu/fileadmin/Cluster.pdf)
9. World Economic Forum. The Global Competitiveness Report 2013-2014 [Електронний ресурс] – Режим доступа: <http://www.weforum.org/issues/global-competitiveness>
10. Ковальов Ю. Кластери як новий інструмент модернізації економіки /Ю.Ковальов// Схід. – 2007. – № 5 (83). – С. 9-13.
11. Кузьмін О. Кластери як чинник інноваційного розвитку підприємства і територіальних утворень / О. Кузьмін, В. Жеруха // Економіка України. – 2010. - № 2. – С. 14-23.

## ПУТИ ФОРМИРОВАНИЯ И РАЗВИТИЯ ПОЛИТИЧЕСКИХ СИСТЕМ ПОСТСОВЕТСКИХ РЕСПУБЛИК

*Кольцов В.М.,*

*аспирант кафедры философии, истории и политологии  
Одесский национальный экономический университет  
(г. Одесса, Украина)*

*An author examines substantive provisions, such as becoming and subsequent functioning of the political systems of former republics of soviet union. The special attention is spared the analysis of the Basic law of every state – Constitution. An accent is done on likeness and difference of models of the political systems each of republics.*

**Ключевые слова:** *политическая система, конституция, постсоветские республики.*

В XX столетии распались три крупнейшие империи, существовавшие длительное время: Российская, Османская, Австро-Венгерская. Появились новые государства, число которых возросло в течение всего XX века. Распад Советского Союза породил еще 15 новых стран в Европе и Азии – ими стали постсоветские республики.

Проблема, которая сегодня выступает как одна из важнейших в политологии – становление и развитие этих новых государств и прежде всего создание в них своей национальной государственной атрибутики, заключенной в политическую систему. Дело в том, что до 1990-х годов мирового опыта перехода стран из формации социализма в капитализм практически не было. Тем более в таком масштабе: почти три десятка Стран Восточной Европы и советские республики совершили этот поворот.

Со времен эпохи Просвещения стремление к достойной жизни постоянно будоражило умы многих философов, ученых, мыслителей. К середине XIX века марксизм как доктрина стал занимать главное место в перспективном развитии человечества. Неслучайно Йозеф Шумпетер назвал Маркса пророком, а марксизм – религией. «Для верующего он предоставляет, – писал Й. Шумпетер... во-первых, систему конечных целей, определяющих смысл жизни, и абсолютных критериев для оценки событий и действий; и во-вторых, руководство к осуществлению целей, содержащее не только путь к спасению, но и определение того зла, от которого человечество или избранная часть человечества должна быть спасена». И далее: «Можно добавить и следующее: марксистский социализм принадлежит к той разновидности религий, которая обещает рай уже при жизни» [1, с.35-36].

Поэтому понятно, что народы и политические элиты столкнулись с особыми сложностями управленческих решений. Прежнее оставлять было нельзя, но четких конкретных путей в новом развитии сразу увидеть было сложно. Тем более, что за почти семь десятилетий в советских республиках сформировался свой менталитет широких масс (это же можно сказать и о населении стран Восточной Европы, так называемого социалистического лагеря).

Естественно, что немало ученых разных стран стремилось осмыслить сложившуюся ситуацию, научно обосновать ее, дать какие-либо рекомендации. К таковым можно отнести работы Т.А. Алексеевой, Р.Арона, А. Аслунда, В.Я. Гель-

---

мана, Ф.М. Рудича и другие. Однако эволюционное становление политических систем подсказывает новые, порой неожиданные повороты в излагаемой авторами теории.

Постсоветские республики, получив суверенитет, столкнулись со многими проблемами. Тем более, что большинство из них не было готово к самостоятельному развитию – сказывалось многолетнее существование в составе единого государства, где преобладал авторитаризм.

Можно отметить немало общего, даже однородного в становлении политических систем каждой из постсоветских республик. Большинство из них стали президентскими республиками: Российская Федерация, Беларусь, Казахстан, Узбекистан, Туркменистан, Азербайджан, Армения, Латвия. Парламентско-президентской стала Украина, президентско-парламентской является Грузия. Парламентскими республиками стали Молдова, Литва, Эстония. К слову, в государствах Восточной Европы нет президентской формы правления, а есть парламентская (Албания, Венгрия, Словакия, Чехия, Босния и Герцеговина, Черногория), президентско-парламентская (Болгария, Польша, Румыния, Словения, Хорватия, Сербия) и парламентско-президентская (Македония). Эти положения зафиксированы соответственно в конституциях этих стран [см. 3,4] .

Во всех конституциях постсоветских республик в той или иной форме выделен социальный элемент как отголосок прежних, советских конституций. Так, в преамбуле конституции Азербайджанской Республики записано: «... обеспечить всем достойный уровень жизни в соответствии со справедливым экономическим и социальным порядком» [3,с.11]. Социальным государством себя называли Российская Федерация, Беларусь, Украина, Таджикистан, Казахстан, Армения. В конституциях ряда республик подчеркивается, что они являются светскими государствами, что подчеркивает особенность отношений в сфере религии.

Во всех постсоветских республиках, согласно конституции, были избраны президенты страны, которые представляли главу государства. Первыми президентами стали, как правило, бывшие высокие компартийные и государственные лица – первые секретари ЦК Компартий союзных республик (Г. Алиев, И. Каримов, П. Лучинский, Н. Назарбаев, С. Ниязов, К. Махкамов), члены ЦК КПСС и государственные деятели (А. Акаев, Б. Ельцин, Л. Кравчук Э. Шеварднадзе). Такой выбор был определен рядом обстоятельств и в первую очередь составом политической национальной элиты.

В дальнейшем на политическую арену, в том числе и на президентские посты, вышли новые люди, в том числе из администрации (В. Путин), хозяйственные руководители (Л.Кучма, А. Лукашенко). Не везде спокойно и легитимно приходили к власти новые люди. Постепенно формировались национальные олигархические кланы и группы, которые имели, разумеется, собственные интересы и входили друг с другом в конфликт в борьбе за власть. Открытая гражданская война продолжалась в Таджикистане с 1992 по 1996 год. Э. Рахмонов (позже изменил фамилию – стал Э. Рахмон) стал третьим по счету президентом страны. Волею судьбы бывший директор совхоза в Дангаринском районе Кулябской области Э. Рахмонов стал президентом страны (как и другой бывший директор белорусского совхоза А. Лукашенко). Леонид Кучма также пришел «с производства» - с должности генерального директора ПО «Южмаш» (правда, он успел недолго побыть премьер-министром Украины).

---

Все постсоветские республики прошли через жаркие выборы-баталии (и не один раз), создавая свои парламенты. По-разному они сегодня называются в каждой из республик: в Армении – Национальное собрание, в Украине – Верховная Рада, в Туркменистане – Меджлис, в Грузии – парламент и т.д. Но функции у них одинаковые: согласно конституции это верховная законодательная власть, а также (как, например, парламент Грузии) «определяет основные направления внешней и внутренней политики страны, в установленных конституцией пределах контролирует деятельность правительства и осуществляет другие полномочия» [3,с.218]. Парламент Эстонии (Государственное собрание) избирает президента, предлагает кандидатов на пост главы правительства, принимает государственный бюджет и программы [4,с.15].

В любом случае в каждой из постсоветских республик политическая система формировалась и действует в определенной модели. Если суммировать все обстоятельства, которые влияли на формирование политических систем в постсоветских республиках, то можно представить такие модели. Первая – российская. Важно сразу отметить, что Россия заявила о своей правопреемственности относительно СССР. В немалой степени это повлияло на структуру политической системы, особенно в начале ее формирования. Кроме того, Россия располагает мощным промышленным потенциалом, на ее территории залегают до 40% всех мировых природных ископаемых. Она – ядерная держава, имеет значительный арсенал вооружений, входит в число передовых стран мировой системы. Россия – многонациональная держава, федерация по государственному устройству. Эти и другие обстоятельства сыграли свою роль, сделали особой ее, России, модель формирования политической системы.

Ко второй модели можно отнести Украину, Беларусь, Молдову (последнюю – отчасти). Это европейские (по территории) государства, имеют длительную, в том числе советскую историю существования. Достаточная экономическая развитость (на 1991 год) давала им возможность делать первые шаги в развитии самостоятельно. Но именно – первые, потому что в последующее время у каждой из республик появились свои проблемы, решение которых требовало больших усилий (Молдова, фактически, раскололась, появилось новое формирование – Приднестровская республика). Поэтому строительство политических систем в этих республиках шло сложно и противоречиво. За два десятилетия в Украине, например, сменилось 4 президента и до 20 председателей правительства. Молдова, хоть и заявила о своем нейтралитете (в тексте конституции), но продолжает стремиться в «объятия» Румынии, чтостораживает ее соседей, а также Россию.

Третья модель – среднеазиатские республики (Казахстан, Узбекистан, Киргизия, Туркменистан, Таджикистан). В основе их модели «збереження стародавніх і племінних традицій та поєднання їх з сучасними реаліями» [5,с.218]. Но каждая из республик имела свои особенности, в том числе политическую, социально-экономическую, межэтническую, религиозного характера. Особый путь развития прошел Туркменистан: с 1995 года эта страна приобрела международный статус постоянного нейтралитета под эгидой Организации Объединенных Наций и в таком соответствии строила свою политическую систему, осуществляла внутреннюю и международную политику [6].

Четвертая модель – это путь республик Закавказья: Азербайджана, Армении, Грузии. При определенной схожести с развитием политических систем других республик именно там наблюдаются отличия. Дело в том, что в состав Азерб-

байджана и Грузии входили автономные формирования, что усложняло процесс создания единой политической системы. Кроме того, длительное вооруженное противостояние между Азербайджаном и Арменией по поводу Карабаха также создавало немалые трудности. Сегодня две автономии Грузии – Южная Осетия и Абхазия – приобрели суверенитет и фактически вышли из состава республики.

Наконец, пятая модель – республики Балтии: Литва, Латвия, Эстония. Свой путь, выходя из структуры СССР, они начали с 1988 года. В создании своих политических систем они в немалой степени опирались на опыт буржуазных республик 1920-1940-х годов. Так, фактически конституция Латвии была принята прежняя, от 15 февраля 1922 года (с поправками в 1993 и 1994 годах); в конституции Эстонии четко записано, что новое государство развивает и совершенствует прежде, провозглашенное 24 февраля 1918 года. Путь этих республик абсолютно отличен от пути суверенного становления других постсоветских республик. Они осуществили сугубо западную модель развития, завершив ее в 2004 год вступлением в Европейский Союз и НАТО, стали членами ООН.

Таким образом, все постсоветские республики, став суверенными державами, во-первых, постоянно осуществляли политику собственной независимости, стремясь занять свое место в общей международной иерархии. На протяжении более чем в два десятка лет эти государства в активной (или пассивной) форме участвовали в различных объединениях, союзах и прочее. Одни из таких формирований просуществовали весь этот период, например, СНГ, другие – возникли, но, никак не проявив себя, распались (ГУУАМ). Появились и новые, обладающие определенной перспективой (Таможенный союз). Среднеазиатские республики объединились в Центральноазиатский союз (кроме Туркменистана).

Сложности экономического состояния постсоветских республик заставляет их искать различные варианты стабильного решения своих социально-экономических проблем. В большей или меньшей степени все они имеют широкие контакты друг с другом и прежде всего с Россией. Тенденция объединительного характера – это не только следствие истории и традиций, а насущная необходимость, которая ощущается в политике всех стран мира. В условиях глобализации мировых проблем, кризисных явлений, собственных объективных задач, требующих решения, каждая страна ищет свой, наиболее оптимальный путь развития.

Наряду с социально-экономическими, политическими, экологическими, оборонными проблемами выступают на повестку дня национальные и религиозные факторы. Нельзя назвать ни одну постсоветскую республику, которая не столкнулась бы в той или иной степени с такими проблемами. Для России – это война в Чечне, для Узбекистана и Киргизии – этнонациональные конфликты, для Грузии – война в Южной Осетии и Абхазии. Параллельно и в связи с национальными возникают проблемы языка, коренной (титульной) нации и т.п. Это касается республик Балтии, Молдовы, Украины. Хотя в большинстве конституций постсоветских республик права граждан любой национальности не ущемляются, в практической жизни еще немало нерешенных вопросов. Характерен текст 37 статьи конституции Армении: «Граждане, принадлежащие к национальным меньшинствам, имеют право на сохранение своих традиций, развитие языка и культуры» [3, с.90].

Таким образом, постсоветские республики, обретя суверенитет, фактически завершили процесс формирования своих политических систем. Это, разумеется, не означает, что все остановилось и застыло – жизнь вносит свои коррективы. Но

---

можно сказать, что теперь многое зависит от эффективного управления страной во всех сферах, что создает возможность для последующего развития и процветания народов, населяющих эти государства.

#### **Список использованных источников**

1. Шумпетер И.А. Капитализм, Социализм и Демократия: Пер. с англ./Предисл. и общ. ред. В.С. Автономова.- М.: Экономика, 1995.-540с.
2. Алексеева Т.А. Современные политические теории – М., 2001; Арон Р. Демократия и тоталитаризм /Пер. с франц.- М., 1993; Аслунд А. Розбудова капіталізму. Трансформації в країнах колишнього радянського блоку/Пер. с англ. – К., 2003; Гельман В.Я. Постсоветские политические трансформации//ПОЛИС.-2001.-№1; Політична система сучасної України: особливості становлення, тенденції розвитку – К., 1998; Рудич Ф.М. Трансформація політичних систем у країнах СНД і Балтії.-К,2004 и др.
3. Конституции государств – участников СНГ. – М.: Изд-во НОРМА, 2001.- 736 с.
4. Конституції нових держав Європи та Азії/С. Головатий. – Укр. прав. фундація вид-во «Право», 1996.-544 с.
5. Політична система України: особливості становлення, тенденції розвитку \За ред. Ф.М. Рудича: навч. посібник. – К.: Парламентське вид-во, 2002 – 327 с.
6. Соколов В.Н. Туркменистан: история и современность/В.Н. Соколов. – Одесса: Астропринт, 2011. – 288 с.

---

## DEVELOPMENT PROSPECTS OF MAINTENANCE

*Ing. Tomáš Stejskal Ph.D.  
Department of Manufacturing Machinery and Robotics  
Technical University  
(Košice, Slovakia)*

*The paper discusses about the development trends of maintenance nowadays. The analysis is based on the established methods of maintenance and overall economic development in the world. These conditions predispose new directions for maintenance equipment and machinery.*

**Keywords:** *planned obsolescence, productivity growth, maintenance*

### INTRODUCTION

The more efficient development of technology, is the more use of all possible reserves in production. In the 18th century in the UK, was the passage from an agrarian country to an industrial state. Production from the beginning had manufactory character which prevailed manual operation. Gradually but saw the development of production machinery, which has significant economic benefits for businesses. This benefit is sustainable only as long as competitors fail to reach a comparable level of production, which inevitably decreases the demand for products and the profit margin is reduced. New increase in the rate of profit only brings new streamline production. This cycle is repeated continuously.

### THE FIELD OF MAINTENANCE DEVELOPMENT

Planned obsolescence is a business strategy in which the obsolescence (the process of becoming obsolete—that is, unfashionable or no longer usable) of a product is planned and built into it from its conception. This is done so that in future the consumer feels a need to purchase new products and services that the manufacturer brings out as replacements for the old ones [4]. Due to planned obsolescence, products are becoming ever more one-off character. This means that if a product develops a fault, then it is best to purchase a new product. Components of such a product may not be made of durable and precious materials. Production costs are significantly lower.

Predictive maintenance ensures low failure rate respectively risk reduction components which do not appear before the fault condition. Predictive maintenance provides increased service life [2]. Outwardly devices work without fault.

Proactive maintenance of all indicates minor faults that are not externally visible, but the time may develop into a major failure. It's economical maintenance trend, which focuses on the root causes of wear equipment. Predictive methods are external manifestations of maintenance and proactive methods are internal expressions of maintenance [3]. Unlike predictive maintenance is already in the bud prevents the development of a fault condition.

Planned maintenance is done in all cases where the measurement is very difficult to determine the actual risk status of the machine. Difficulty can be given the unavailability of measuring devices, the length of time evaluating or high cost measurement. Planned maintenance enables you to check the status of the device in inaccessible places.

Routine maintenance is the last important maintenance philosophy. It is actually corrective maintenance of minor defects. This type of failures, unlike other is visible respectively recognizable with human senses and does not require special instrumenta-

---

tion. This form of maintenance is as important as the other, because the human negligence leads to many serious disturbances.

### **PROSPECTS FOR THE FUTURE MAINTENANCE**

Energy price hike as well as increasing production efficiency has a regression character. Presumably are the development tendencies that promote resilience of the system at the expense of efficiency. To the regression are indirectly associating the environmental burden. This is a reduction of life resources. From a systematic approach is basically a matter whether lack of resources to one person is caused by the overgrowth of population, reducing the environment from pollution or depletion of energy resources. The result is the same.

These above mentioned factors will change the philosophy production and maintenance in the near future. In an environment, where energy resources are considerably more expensive than it is today and where food security will more difficult than today, inevitably changes range of manufactured products.

Today is prevailing philosophy of continuous productivity growth and maximum profits. This situation is sustainable because the available relatively cheap natural source of energy and due to large exercise capacity of environment. In the seventies of the last century has already made significant scarcity was felt in exercise capacity of the environment. Gradually was came new laws to deal with environmental policy. This had a direct impact on product formation. Some hazardous materials were gradually prohibited. This had a direct impact on product formation. Some hazardous materials are gradually prohibitions [1]. In this respect, it is still much to do. It can be assumed that in the near future, there is a general price increase of energy resources. This phenomenon will clearly impact on the maintenance policy.

Developmentally can outline the following changes:

- They start out increasingly to favor materials and technologies whose products are biodegradable in nature.
- Transportation shall be limited to the transport of the most important commodities. Logistics products will have more local character.
- Easy to operate on low-energy drive and interchangeability on various types of drives will be more prominent.
- Equipment will be less powerful but highly energy efficient.
- Tolerance fields of production parts will be significantly wider base than nowadays. This results in a lower power but high reliability.

### **ANTICIPATED IMPACTS FOR MAINTENANCE**

- Exchange product policy changes to repair and re-use policy.
- It will be enforce the requirement that the longest lifetime components associated with low-technology for repair.
- They start out make more use of used parts and products damaged parts to be replaced remanufactured parts.
- Serviceability equipment is adjusted to the available technological level. Will probably be less disposable equipment.
- Deepen the large local differences in opportunities in the repair and maintenance of machinery. It will fully prefer diagnostic tools. Emphasis will be on multifunctional and wide spectral diagnostics. Maintenance will be much stronger position than today.

### **CONCLUSION**

In the transition stabilization period of the economies countries, a change in maintenance priorities has a key importance. The value of things around us is determined

---

by their availability and reliability. If the availability is deteriorated reliability will be more important position. This fact is directly related to the maintenance philosophy of production and use. Contribution was created under projects KEGA 047TUKE-4/2011, VEGA 1/0810/11 and ITMS 26220220164 applied research.

#### REFERENCES

1. DOBRÁNSKY, Jozef: Impact of Recycling on the Rheological Properties of Thermoplastics. In: Scientific Papers : operation and diagnostics of machines and production systems operational states : vol. 4. - Ludenscheid : RAM-Verlag, 2011 P. 166-169. - ISBN 978-3-942303-10-1
2. KRENICKÝ, Tibor: Flexibilný prístup k monitorovaniu mechatronických systémov, In: Strojárstvo. Roč. 17, č. 9 (2013), s. 104-105. - ISSN 1335-2938
3. Maintenance Resources, Inc.: What is Proactive Maintenance? In: <http://www.maintenanceresources.com/referencelibrary/oilanalysis/oa-what.htm>
4. SLADE, G.: Made to Break: Technology and Obsolescence in America, Harvard University Press, 2006, ISBN 9780674025721

---

## REFORMNÉ PEDAGOGICKÉ HNUTIE A SÚČASNÁ MODERNÁ PEDAGOGIKA

*Tatiana Roháčová,  
magister, odborná asistentka,  
Katedra spoločenských vied  
Technická univerzita v Košiciach  
(Slovenská republika)*

*Príspevok sa zaoberá príčinami vzniku, hlavnými znakmi a rôznymi pohľadmi na delenie reformného pedagogického hnutia a alternatívnych pedagogických smerov. Myšlienky reformného pedagogického hnutia, ktoré vznikli a boli realizované na začiatku dvadsiateho storočia, boli inšpiráciou pre učiteľov – reformátorov aj po druhej svetovej vojne, tvorili základ mnohých alternatívnych pedagogických koncepcií v šesťdesiatych a sedemdesiatych rokoch dvadsiateho storočia a čerpajú z nich aj súčasní reformátori zahraničných i domácich školských systémov.*

**KPúčové slová:** *reformné pedagogické hnutie, tradičná škola, alternatívna škola, reforma školy, vzdelávania a výchovy.*

Na prelome 19. a 20. storočia systém vzdelávania bol ostro kritizovaný. Škola bola vnímaná ako zastaraná, nezodpovedajúca úrovni rozvoja priemyslu, vedy a kultúry. Nepostačovala potrebám nového pokolenia, ktoré si vyžadovalo kvalitatívne inú prípravu. Potreba obnovy školy a pedagogickej vedy bola veľmi aktuálna. Prehodnotenie pedagogických postulátov, zmeny vo vzdelávaní v mnohých krajinách sveta spôsobili dôležité faktory ako výsledky výskumov z oblasti psychológie dieťaťa, skúsenosti pilotných školských zariadení, rozširujúce sa množstvo poznatkov, zručností a návykov, ktoré si mali žiaci osvojiť. Psychológovia, pedagógovia a lekári robili experimenty, ktoré boli zamerané na psychológiu výchovy a učenie sa žiaka. Pod vplyvom týchto okolností dochádza k výraznej zmene v charaktere, podobe a metódach práce v škole.

Pojem reformná pedagogika zahŕňa v sebe rôznorodé pedagogické koncepcie, ktoré na prelome devätnásteho a dvadsiateho storočia stáli proti tzv. tradičnej škole a tradičnej pedagogike a usilovali sa o reformu školy a výchovy. Ide o medzinárodný fenomén, lebo tieto reformné pedagogické návrhy vznikali v rôznych európskych aj mimoeurópskych krajinách. Reformná pedagogika nebola charakterizovaná jednotnou teoretickou koncepciou, ale pod tento pojem patrili rôznorodé reformné koncepcie a návrhy. Najčastejšie sa pedagogickí reformátori opierali o poznatky prirodzeného vývoja dieťaťa, vychádzali z potrieb a záujmov dieťaťa ako i z vlastnej pedagogickej praxe. Ako uvádza Lukáč [5, s. 7 – 8] „prvé pokusné školy v našej novodobej pedagogickej histórii založili priekopníci reformného pedagogického hnutia, akými boli F. Bakule, F. Mužík, J. Bartoň, L. Švarc, F. Krch, L. Havránek, A. Bartoš, J. Sedlák, K. Žitný, Č. Janout a i. Ich činnosť nebola vzájomne koordinovaná, nesnažili sa o masové šírenie svojich výchovných predstáv a ich jednotlivé pokusné školy, či triedy, mali krátkodobú existenciu.“

V dvadsiatom storočí vzniká mnoho pedagogických smerov, v ktorých sa prejavujú rôzne filozofické východiská a rôzne sociálne, politické a kultúrne podmienky. Hnutie označované ako pedagogický reformizmus vzniká a rozvíja sa od začiatku dvadsiateho storočia. Jeho prívrženci kritizovali dovtedajšiu pedagogiku ovplyvnenú herbartovským intelektualizmom a receptívnym charakterom výchovného procesu. Spájalo ich aj úsilie o novú koncepciu výchovy, ktorá by zodpovedala zmeneným podmienkam modernej

spoločnosti. Reformizmus vychádzal z niektorých starších podnetov, z Rousseauovej koncepcie prirodzenej výchovy a tiež z ideí Tolstého o voľnej škole, ako aj zo Spenceroých a Deweyových myšlienok praktického a pre život užitočného vzdelávania. Reformní pedagógovia Ellen Keyová, Mária Montessoriová, Ovide Decroly, Édouard Claperède, Georg Kerchensteiner a i. na rozdiel od tradične orientovaných pedagógov, dávajú prednosť individuálnym výchovným cieľom, zdôrazňujú pedocentrický prístup k výchove, sociálny charakter výchovy, maximálnu primeranosť a hlavne aktivitu jedinca vo výchovno – vyučovacom procese. Pedagogický reformizmus sa opiera o nové psychologické poznatky, podľa ktorých je potrebné rešpektovať prirodzený vývoj dieťaťa, jeho potreby a záujmy, pri výchove vychádzať z jeho predpokladov, špecifik a nie z požiadaviek spoločnosti alebo vychovávateľa. Vychovávateľ má dať deťom slobodu, nezasahovať do vývoja, ale vytvárať podmienky na jeho rozvoj.

Kasper a Kasperová [3, s. 113] uvádzajú hlavné charakteristické znaky reformného pedagogického hnutia:

- pedocentrizmus: pedagogická teória a prax vychádza tzv. z dieťaťa, z rešpektu k jeho osobnosti, individualite;
- kritika tradičnej školy: proti tradičnej škole je vyzdvihoaná moderná škola (niekedy označovaná ako škola nová);
- slobodná výchova dieťaťa – do prirodzeného vývoja dieťaťa nemá pedagóg zasahovať, prirodzený vývoj dieťaťa má rešpektovať a podporovať; pedagogickí reformátori hlasno kritizovali autoritatívnu výchovu a vyzdvihovali naopak tzv. antiautoritatívny spôsob výchovy;
- rešpekt k dieťaťu, ktorý viedol k formulovaniu práv dieťaťa;
- zásada individualizácie vo vyučovaní umožňujúca rešpektovanie individuálnej osobnosti žiaka;
- zásada kooperácie vo vyučovaní podporujúca spoluprácu žiakov a sociálny život školského spoločenstva;
- individuálne a skupinové vyučovanie;
- zásada koncentrácie – vo vyučovaní sú predmety spojované do časovo dlhších celkov a tak je umožnené intenzívne zaoberanie sa daným predmetom či témou vo vymedzenom časovom období;
- zásada globalizácie – vo vyučovaní – školské obsahy sa nemajú striktnie riadiť logikou moderných vied, ale majú omnoho viac zodpovedať prirodzenému svetu dieťaťa, jeho skúsenostiam z okolitého prirodzeného sveta; dochádza k spájaniu predmetov do blokov, ktoré spolu tematicky a problémovo súvisia;
- činnosť učenia stalo základom vyučovania;
- získavanie skúseností a riešenie problémových situácií sa stalo základom učenia;
- projektová metóda – zažila veľký rozvoj, vďaka nej sa neučili žiaci klasickým spôsobom jednotlivým predmetom, ale sami riešili problémové situácie, ktoré sa vzťahovali k danej téme: projekt;
- sebadisciplína detí – podpora žiackych samospráv a školských parlamentov;
- spolupráca školy s rodičmi a širšou verejnosťou.

Všetky tieto myšlienky, ktoré vznikli a boli realizované na začiatku dvadsiateho storočia, boli inšpiráciou pre učiteľov – reformátorov aj po druhej svetovej vojne, tvorili základ mnohých alternatívnych pedagogických koncepcií v šesťdesiatych a sedemdesiatych rokoch dvadsiateho storočia a čerpajú z nich aj súčasní reformátori zahraničných i domácich školských systémov.

Reformnopedagogickým hnutím a alternatívnymi školami sa zaoberali odborníci ako Singule, Rýdl, Zelina, Průcha, Jůva, Svobodová, Hrubíšková, Kosová a mnoho ďalších. Podľa Matulčíkovej [6, s. 32] najznámejšími reformnopedagogickými školami zo začiatku 20. storočia boli - „Nové školy“, a to vidiecke školy domáceho typu (Landerziehungsheim), školy M. Montessoriovej, waldorfské školy, Jena-plán školy, moderné školy C. Freineta, internátna škola Summerrhill aj domáca škola B. Otta, ktoré mali snahu zlepšiť, reformovať väčšinové školstvo – minimálne ponúknutím výsledkov vlastnej praxe. Ich predstavitelia sa stretávali na kongresoch, prednáškových turné, spolupracovali v rámci organizácie New education Fellowship. Ponímali sami seba ako niečo nové, činné, moderné, v angloamerickom edukačnom priestore ako progresívne. Súhrnné označenie „alternatívne“ dostali až oveľa neskôr, v druhej polovici 20. storočia na pozadí širšieho hnutia za alternatívny spôsob života. Podľa uvedenej autorky alternatívne školy, ktoré vznikali v 60. rokoch 20. storočia, mali vo vzťahu k tradičnej škole, podobne ako k štruktúrovanej spoločnosti, revoltujúci postoj, už disponovali vedomím ľudských práv a slobôd a ich zakladatelia (rodičia, učitelia) si vedome uplatňovali (garantované) ľudské práva, medzi ktoré patrí aj právo na výber školy pre svoje dieťa. V tomto prípade sa stali vtedajšie alternatívne školy druhou možnosťou voľby školy, vzdelávaciu ku vtedajšej škole. To postupne vyústilo až do zakladania neformálnych vzdelávacích organizácií a iniciatív, ktoré samy seba ponímali ako alternatívu školy (a školskej dochádzky) vôbec.

V súčasnosti existuje v Európe vyše 100 rôznych alternatívnych koncepcií vyučovania, ktoré sa uplatňujú v práci alternatívnych škôl na primárnom stupni.

Kosová [4, s. 26] píše o rôznych alternatívnych koncepciách vyučovania v 20. storočí s akcentom na myšlienky viacerých smerov ako teoretických východísk praktických modelov. Venuje sa aj vývoju školských hnutí a ich vplyvu na školskú prax. Prvá vlna reformného hnutia prebiehala od začiatku 20. storočia do roku 1933 a bola konštruktívnou opozíciou voči tradičnému školstvu herbartovského typu a charakterizovala ju pedocentrická orientácia. Školy takého to typu sa nazývali reformné a patrili k nim koncepcie autorov:

- Mária Montessoriová (montessoriovské školy);
- Celesti Freinet (freinetovské školy);
- Rudolf Steiner (waldorfské školy);
- Peter Petersen (jenský plán);
- Ovide Decroly (bruselská škola);
- Paul Geheeb (odenwaldské školy);
- Kurt Hahn (pedagogické provincie);
- Herman Lietz (vidiecke výchovné ústavy).

V USA toto hnutie vychádzalo z pragmatickej pedagogiky Johna Deweyho a pod názvom progresívna výchova boli to školy týchto autorov:

- Helen Parkhurstová (daltonský plán);
- Carleton Washburn (winnetská sústava).

Druhá vlna reformného hnutia nadviazala na hnutie reformnej pedagogiky po druhej svetovej vojne. V nej sa formovala opozícia voči existujúcemu školskému systému, riadenému štátom.

V odbornej literatúre nachádzame aj nasledujúce delenia škôl:

1. Reformné školy – tie ktoré prebrali koncepcie z 1. vlny reformného hnutia;
2. Alternatívne školy – tie, ktoré nadväzujú na dedičstvo reformných škôl, ale na ich základe vytvorili nové koncepcie vyučovania.

Reformné koncepcie, ktoré pretrvávajú do súčasnosti spájajú štyri základné tézy:

1. Sloboda pre spájanie teórie a praxe, učenia a práce, školy a všedného dňa.
2. Sebaorganizácia a samospráva zúčastnených.
3. Sebaurčenie a sociálna zodpovednosť.
4. Rovnoprávnosť vo výchove chlapcov a dievčat [4, s. 29].

***Stručný prehľad školských hnutí v tabuľke:***

<b>Obdobie</b>	<b>Školské hnutie</b>	
Do roku 1933	Hnutie novej výchovy 1. vlna reformného hnutia	Reformné školy
50-60-te roky	Návrat reformizmu 2. vlna reformného hnutia	Reformné školy Alternatívne školy
60-te roky	Hnutie za antiautoritatívnu výchovu Hnutie za odškolenie	Slobodné školy Voľné školy Otvorené školy
70-te roky	Hnutie za alternatívnu výchovu	Alternatívne školy
80-te roky	Hnutie za práva dieťaťa	

*Zdroj: [4, s. 46]*

O alternatívnej škole v užšom význame sa hovorí od prelomu 19. a 20. storočia, kedy ide o rozsiahly a mnohostranne orientovaný pokus prekonať a zmeniť tradičnú školu. Svobodová a Jüva [9, s. 19] uvádzajú v chronologickom slede niektoré typické modely alternatívnych škôl. Od roku 1889, kedy anglický pedagóg Cecil Reddie založil školu v Abbotsholme, cez všetky reformné školy až do dvadsiatych a tridsiatych rokov, kedy bol rozvoj alternatívnych škôl príbrzdený totalitnými systémami (fašistickým, nacionálno-socialistickým, komunistickým). Nový rozvoj alternatívneho školstva nastáva po druhej svetovej vojne v druhej polovici dvadsiateho storočia. Ďalej sa rozvíjajú niektoré osvedčené modely alternatívnych škôl, ako bola škola montessoriovská, waldorfská, freinetovská alebo jenská, súčasne sa objavujú nové pokusy s novými aspektmi.

Vrchol reformnopedagogického hnutia a jeho rozvoja spadá do tridsiatych rokov 20. storočia, kedy klasické reformné školy zásadne ovplyvnili (inovovali) vzdelávacie systavy (nielen európske) a uznáva sa aj prínos reformnopedagogického hnutia pre rozvoj pedagogického myslenia a pedagogickej praxe všeobecne ako to uvádzajú W. Scheibe, 1999, H. Röhrs, 1991, A. Reble, 1992, J. A. Keller, F. Novak, 1993.

Rýdl [8, s. 45] uvádza, že v súčasnosti nie je výnimkou, ako rôzni autori zaraďujú jednotlivých reformátorov do prúdov podľa vlastných schém a vychádzajú pri tom z veľmi čiastkových pohľadov a často uprednostňujú názory alebo praktickú činnosť iba z istého obdobia. Z hľadiska odborného hodnotenia je dôležité poznať aj to, ako sa samotné školy, iniciatívy a hnutia ponímali a ponímajú. V praxi sastretávame s názorom waldorfských pedagógov, ktorí sa často bránia označeniu alternatívna škola, ktoré zdôvodňujú tým, že ich pedagogická teória vychádza z rozšíreného, nie alternatívneho obrazu človeka.

Je nespochybniteľnou skutočnosťou, že praktické poznatky reformnopedagogického hnutia (v Európe) našli uplatnenie v oficiálnych reformách školstva (myšlienky M. Montessoriovej v SRN, Rakúsku, H. Parkhurstovej a C. Freineta v Anglicku, P. Peter-

sena v Holandsku). Model reformy školstva u nás mal s reformnopedagogickým hnutím spoločnú snahu zlepšiť školy a školstvo na základe zmeny. V súčasnosti prevláda príklon k reformám kontinuálnym, vedeným zdola a zvnútra, podporovaným zvonku a zhora a v Európe sa uplatňuje od polovice minulého storočia. Tieto trendy nastúpili potom, čo vyvrcholila skepsa k rozsiahlym školským reformám, riadeným zvonka a zhora [6, s.42].

Reformnopedagogické hnutie svojim vplyvom prekročilo hranice školy a školského vzdelávania a zasiahlo všetky vekové kategórie obyvateľstva v situáciách vzdelávania či výchovy. Reformné idey sa spravidla vzťahovali na celý národ a boli ponímané ako kultúrna a spoločenská (politická) záležitosť. Na to, že zďaleka nešlo o jednotné, konzistentné hnutie, že jednotlivé koncepcie a idey navzájom súperili, upozorňujú epizódy zo života a autentické vyjadrenia jednotlivých predstaviteľov tohto hnutia: napríklad A. S. Neill bol kritikom M. Montessoriovej, M. Montessoriová sa pedagogicky rozišla s H. Parkhurstovou, v diele R. Steinera možno nájsť nepriame kritické výhrady k zmyslovej výchove v poňaní M. Montessoriovej. V modernej učebnici daltonského vyučovania H. Wenke a R. Röhrer [11, s. 14] tiež upozorňujú na zdanlivú konzistentnosť a jednotu reformného hnutia, konštatujú, že jednotlivé teórie a praktické výchovné ideály a koncepcie škôl niekedy medzi sebou bojovali na život a na smrť.

V nemecky písanej literatúre sú alternatívne školy vymedzené (chápané), ako školy, ktoré vznikli v období a na kultúrnom podklade hnutí za alternatívny spôsob (ide o obdobie zhruba 60. - 70. rokov minulého storočia). Na rozdiel od klasických reformnopedagogických škôl majú tieto školy silný náboj sebauvedomenia a nezriedka i politickej orientácie. Pozoruhodná monografia L. van Dicka do okruhu alternatívnych škôl zahŕňa modely európske, americké i kanadské a juhoamerické. Kvôli lepšej orientácii sa citovaný autor rozhodol formulovať spoločné znaky alternatívnych škôl, ktoré prezentoval vo forme téz (nie vedeckých znakov): 1. sloboda v spájaní teórie a praxe, učenia a práce, školy a života, 2. sebaorganizácia zúčastnených, 3. sebaurčenie a sociálna zodpovednosť, 4. rovnoprávnosť vo výchove a vzdelávaní chlapcov a dievčat [6, s.37].

20. storočie ako „storočie dieťaťa“ do centra pozornosti postavilo dieťa – žiaka, už nie ako objekt ale ako subjekt vzdelávania a výchovy. A pedagogika 21. storočia stavia vedľa doposiaľ preferovanej racionálnej zložky i zložku emocionálnu, umenie vedľa vedy, sociálne zručnosti človeka vedľa všeobecne platného kódexu morálky. Dieťa má dostať príležitosť byť spontánne, tvorivé, porozumieť sebe samému, spolupracovať, mať spolučasť na spoločenskom živote, naučiť sa byť zodpovedné za svoj život. [11, s. 287 – 288] Aby tieto očakávania boli naplnené je potrebné mladých ľudí učiť aktívne, kultivovať v nich slobodu rozhodovania a zodpovedné konanie nielen za seba, ale solidárne za súčasnú civilizáciu ako takú. Vhodným prostriedkom kultivácie osobnosti sú pozitívne vzory správania sa a konania ľudí v spoločnosti, v politike a najmä voči prírode. [1, s.8]

Ako uvádza Rohaľová [7, s. 112] zo škôl si majú mladí ľudia odniesť aj trvalejšie hodnoty, než akými sú vedomosti, a to postoje, záujmy, motiváciu, hodnotový systém, rozvinutú schopnosť – kľúčové kompetencie a zručnosti. Zručnosti, ktoré umožnia riešiť sociálne, ekologické, kultúrne a politické problémy v prospech zachovania života, slobody, mieru, zdravia, šťastia a spravodlivosti sú znakom kvalitného vzdelania. [9, s.105] Kvalitné vzdelanie je rozhodujúcim zdrojom budúceho rozvoja, prosperity akonkurencieschopnosti štátov. [2, s. 33]

### Zoznam bibliografických odkazov :

1. DŽUPKOVÁ, H. 2013. Z prienikov politických a ekologických problémov (Možnosti kultivácie študentov v spoločenských vedách) In: Možnosti kultivácie osobnosti v technologickom veku : zborník recenzovaných vedeckých prác s medzinárodnou účasťou. - Košice : TU, 2013 S. 7-13. - ISBN 978-80-553-1344-3
2. HREHOVÁ, D. 2013. Inovácie vo vzdelávaní. In: Andragogika. Vol. 17, no. 3(2013), p. 28-34. - ISSN 1211-6378
3. KASPER, T., KASPEROVÁ, D. 2008. Dějiny pedagogiky. Praha : Grada, 2008.224s. ISBN 978-80.247-2429-4.
4. KOSOVÁ, B. 1996. Vybrané kapitoly z porovnávacej pedagogiky a alternatívnepedagogické koncepcie. Banská Bystrica : UMB PF, 1996. 114 s. ISBN 80-88825-34-2.
5. LUKÁČ, E. 2002. Reformné pedagogické hnutie v období ČSR a jeho prejavy naSlovensku. Prešov : Filozofická fakulta Prešovskej univerzity, 2002. 138 s. ISBN 80-8068-104-X.
6. MATULČÍKOVÁ, M. 2007. Reformnopedagogické a alternatívne školy a ich prínospre reformu školy. Bratislava : AG MUSICA LITURGICA, 2007. 270 s. ISBN 978-80-969784-0-3.
7. ROHAĽOVÁ, T. 2012. Spoločenskovedné vzdelávanie na technických univerzitách a proces globalizácie :Medzinárodné kolokvium : Zborník vedeckých prác : Bratislava, 20.6.2012. Bratislava : STU, 2012 S. 111-116. - ISBN 978-80-227-3726-5
8. RÝDL, K. 1994. Alternativní pedagogické hnutí v současné společnosti. Brno :Marek Zeman, 1994. 264 s. ISBN 80-900035-8-3.
9. SVOBODOVÁ, J., JÚVA, V. 1995. Alternativní školy. Brno : Paido, 1995. 80 s. ISBN 80-85931-00-1.
10. ŠOLTĚS, V., PALAŠČÁKOVÁ, D. 2013. InnovacijnastrategijaSlovaččyny tainovacijnjyopotencialvyšýchškil v umovachbuduvanňa ekonomiky znaň In:InternationalScientificHerald. Vol. 6, no. 25 (2013), p. 101-108. - ISSN 2218-5348
11. WENKE, H. RÖHNER, R. 2000. Ať žije škola. Daltonská výuka v praxi. Brno :Paido, 2000. 126 s. ISBN 8085931826.
12. ZAHATŇANSKÁ, M. 2006. Dramatika v príprave učiteľa. In: Didaktika v dimenziách vedy. Zborník príspevkov z konferencie s medzinárodnou účasťou konanej 06. – 07. Októbra 2005 v Prešove. Prešov EUROEDUCATION, n.o. S. 286 - 293. ISBN 80-969578-0-5.
13. ZELINA, M. 2000. Alternatívne školstvo. Bratislava : IRIS. 2000. 255 s. ISBN 80-88778-98-0.

## ПРОБЛЕМИ ФОРМУВАННЯ АГРЕГАТИВ ПОЛІТИЧНОЇ НАЦІЇ У ФОКУСИ ТЕОРІЇ МОДЕРНІЗАЦІЇ ТА ТЕОРІЇ СТРУКТУРАЦІЇ

**Кривенкова Р.Ю.,**

аспірантка

Науковий керівник – **Черленяк І.І.,**

д.н.з держ. управління, ст. наук. співробітник  
ДВНЗ «Ужгородський національний університет»  
(м. Ужгород, Україна)

*The article deals with individual aspects of society modernization and the problems of forming the aggregates of political nation in the focus of A. Giddens structuralization theory and the theories of modernization. The two active basic forms of modernization are analyzed as a process: the model of organic (primarily) modernization and the model of non-organic (secondary) modernization. Some elements of the prototype forming mechanism of political nation are investigated with the help of comparative analysis.*

**Keywords:** political nation, public administration, modernization, structuralization theory, system, self-organization, values, society, national human capital, national interests.

**Постановка проблеми у загальному вигляді.** На сучасному етапі державного розвитку України проблематика політичної нації набуває дедалі більшої актуальності у зв'язку із суперечливими та потенційно деструктивними впливами глобалізаційних процесів-викликів на відтворення системотворчих характеристик тріади «державо-суспільство-країна».

**Аналіз останніх досліджень і публікацій.** У рамках підходів, які можна розглядати як певний синтез політологічних, соціологічних, економічних, управлінських ідей та методів протягом 1950-2000 рр., було розроблено низку теоретичних концепцій модернізації. Найбільш активну участь у цьому процесі взяли науковці США та Західної Європи [11; 13; 16-19]. Проблематика формування політичної нації у цих роботах опрацьована тільки опосередковано. Проблеми політичної нації не як модернізаційному, а соціо-психологічному явищу присвячена значна кількість праць як зарубіжних, так і вітчизняних науковців [5-7-8; 14], проте у вказаних працях лише започатковано дослідження сучасних деструктивних глобалізаційних та «умовно модернізаційних» впливів на формування агрегатів політичної нації.

Увага українських вчених присвячена насамперед темі політичної модернізації, яка розглядає феномен «становлення демократії» в рамках політологічного підходу [2; 7; 15].

**Виділення не вирішених раніше частин загальної проблеми.** Теорія структурації Е. Гідденса [3] та множина теорій модернізації привели до значного прогресу в розумінні механізмів та закономірностей еволюції суспільства і економіки на базі застосування загальносистемних закономірностей. Хоч у цих теоріях прямо не розглядається феномен «політична нація», однак їх принципи аналізу розвитку суспільства дозволяють досліджувати формування та збереження агрегатів політичної нації. Вважаємо, що, застосувавши концептуальні ідеї, розроблені в рамках теорії модернізації та теорії структурації, до проблеми формування та відтворення політичної нації, можна досягти нових смислових позицій, що дозволить розпочати процес розрізнення, ідентифікації, проектування агрегатів політичної нації, відповідних сучасним цивілізаційним викликам.

**Формулювання мети статті.** Дослідження має на меті аналіз механізмів формування агрегатів політичної нації на базі композиції концептів теорії модернізації та теорії структурації; розроблення деяких аспектів формування прототипу політичної нації засобами історичного, компаративістського аналізу.

**Виклад основного матеріалу дослідження.** Розвиток держави та різні соціальні, у тому числі й національні, зміни відбуваються, як правило, взаємоузгоджено, коеволюційно. Форма такого узгодження найчастіше набуває ознак, характерних для модернізаційного процесу. На практиці модернізація реалізується зазвичай у двох активних базових формах: моделі органічної, або первинної, модернізації та моделі неорганічної (вторинної) модернізації.

Органічна модернізація стосується розвинутих капіталістичних країн, становлення яких відбувалося в процесі промислової революції «західного світу» та розвитку індустріального суспільства за рахунок освоєння нових «вільних» ресурсів, технічних і технологічних можливостей, взаємної конкуренції та кооперації. Органічна модернізація супроводжувалась кінцевою фазою становлення політичної нації як важливого чинника стабільності держави. Органічна модернізація характерна насамперед для Великобританії, Франції, Німеччини, США [13, с. 15], що розглядаються навіть як певне «модернізаційне ядро» процесу соціальних, політичних та технологічних змін загалом на планеті. Модернізація у цих державах здійснювалася та здійснюється й сьогодні переважно еволюційним шляхом: змінювались традиційні спадкові привілеї, встановлювались рівні політичні права «підданих-громадян», формувались демократичні інститути влади та управління. При цьому соціально-культурною основою змін передусім були і є власні національно-культурні традиції, власні зразки соціальної поведінки та ментально-психологічних установок взаємодії та співпраці соціальних і етнічних груп. До того ж основні позитивні наукові напрацювання та ідеї сукупності теорій модернізації знайшли своє «органічне» застосування у практичному вдосконаленні системи влади та управління в країнах так званого «модернізаційного ядра».

Вторинна модернізація, або «модернізація навздогін», характерна, зокрема, для таких держав, як Росія, Туреччина, Бразилія, Аргентина. Вважається, що важливим чинником вторинної модернізації є соціокультурні комунікації більш «відсталих» країн із «модернізаційним ядром». Визначальним механізмом є запозичення, імітація процесів регулювання і стимулювання суспільного розвитку, виробленого у країнах «модернізаційного ядра», у 4 основних сферах: економічній, соціальній, політичній та національно-культурній. Потрібно акцентувати увагу на тому, що «засновникам-новаторам» модернізації сприяла саме поява в пізню фазу феодальної формації національних централізованих держав, що спричинило якісні внутрішні зміни у ментальності, культурі та світогляді, національних цінностях.

У випадку «модернізації навздогін» рушійною силою є бажання місцевих (національних) еліт привнести шляхом аналогового запозичення певні елементи устрою модерних «національно самодостатніх» та забезпечених країн у власну, ще «не модернізовану» країну. Джерелами стимулювання «модернізації навздогін» можуть виступати інтереси розвинутих країн, які, за можливості, прагнуть закріпити співвідношення, що склалися між позиціями лідерів та аутсайдерів модернізації. Порівняно з органічною модернізацією «модернізація навздогін» не має власної широкої соціальної бази саморуху, самодовільного розвитку. Однак «модернізація навздогін», сформована місцевими елітами, передбачає лише розширення модернізаційного ареалу формування зони комфорту для еліт, для більш повного та різностороннього забез-

печення їх інтересів та можливостей реалізації умов власного багатства. Нині уже не тільки зразки модернізації Мексики, Аргентини, Бразилії, але й постсоціалістичних країн доповнюють таку картину обмеженої «анклавної» модернізації.

Зауважимо, що за ширмою-декларацією «наздоганяючої модернізації» у транзитних державах при сучасних цивілізаційних викликах «організованої складності» можуть виникати тільки «лібералізаційні», «споглядально-споживацькі» соціальні зміни, які ще менш спроможні в смислового значенні для цивілізаційної еволюції, як при «модернізації навздогін» в умовах природної складності. Досвід розвитку постсоціалістичних країн свідчить, що примітивна «ліберальна модернізація» економіки та соціальних відносин у рамках практики та парадигми «модернізації навздогін» не приводить автоматично до технологічної модернізації економіки та науки, до модернізації власного «національного людського капіталу» та економічного потенціалу країни. Швидше навпаки – консервує технологічне та економічне, науково-технічне відставання країн, що «модернізуються навздогін». Вважаємо, що найвагомим завданням транзитної країни у фокусі самоорганізації є перехід від алгоритму «модернізації навздогін» до алгоритму органічної модернізації. Це потребує розроблення відповідної до складності завдань «наздоганяючої модернізації» технології державного управління, зокрема технології стратегічного управління у сфері формування агрегатів політичної нації.

Ці заходи необхідні для того, щоб, за словами М. Ожеван, «не виховати «внутрішніх емігрантів», тобто кандидатів на засвоєння чужої культури, що якраз і відбувається з пострадянськими соціумами та становить неабияку загрозу для їх подальшого існування у просторі глобальної геокультури» [8, с. 162]. Йдеться про національну безпеку держави, «імунологічну толерантність, тобто здатність до інноваційних запозичень, необхідних для саморозвитку» та цілеспрямовану державну та позадержавну культурополітику, потреба в якій особливо актуалізується в епоху модернізаційних криз» [8, с. 165].

Успіх або невдача модернізації системи державного управління і загалом держави зв'язані з якістю суспільства, якістю економічної та політичної влади і характером суспільних змін. Це, з одного боку, вказує, що вони визначаються якістю (складністю) цілей та мотивацій, а з іншої – способом структуризації (у розумінні Е. Гідденса) організацій, засобів, цілей та мотивацій. Поточні характеристики якості тріади «влада-суспільство-держава», параметри стану суспільства, країни, держави задаються якістю суспільства та влади в минулому, змістом програми трансформаційних суспільних процесів, ідеологією реформування, притягальною силою перспектив реформування для країни. У нас поки що виходить стагнаційна регресивна рекурсія: модернізація держави загалом не відбувається у зв'язку з тим, що відсутня консолідуюча воля політичної нації до модернізації себе та держави. Якість суспільства недостатня, щоб сформувати політичну націю, і не підвищується через те, що модернізація в цілому не відбувається.

Так втрачається спроможність до формування активної соціальної та економічної стратегії (позиції) основних потенційних акторів процесу соціальних змін, що перешкоджає формуванню передумов становлення політичної нації. Внаслідок цього в Україні виникає парадоксальна модель модернізації «третинного типу» – імітація процесу «модернізації навздогін». Реально виникає тільки «часткова модернізація навздогін» для еліти. Формально вона вписується в загальну модернізаційну парадигму. У такій моделі на певному імітаційному рівні є всі ознаки модернізації: політична демократія, плюралістична політична система,

свобода слова, електоральне право вибору, економічна свобода і т. д. Проте немає основних чинників: ідеї та мотивації розвитку бази самореалізації соціуму, технологічної модернізації, формування сучасної політичної нації, створення конкурентоспроможних ринкових механізмів та відкритого «політичного ринку», тобто ринку політичних «послуг» владних акторів народу.

Застосувавши класифікаційні ознаки процесів соціальних змін структураційної та акторської моделей до протікання соціальних і політичних змін в Україні, артикулюємо, що у державі знову відбулась соціальна дезорганізація, дезорганізація акторів соціальної дії, деструктуризація, фрагментування суспільства та деградація основ влади й управління загалом. Маємо на увазі в першу чергу навіть не ціннісно-ментальний «цивілізаційний розкол» Схід-Захід [16, р. 194], а насамперед те, що традиційні зв'язки між суміжними горизонтальними соціальними структурами та соціальними акторами дезорганізовані, знецінені. Дезорганізовані відносини в родинах, відносини між сім'ями, родинами та родами, між членами територіальних громад, дезорганізовані відносини в колективах. Втрапився традиційний колективізм і не виник усвідомлений «національно патріотичний» індивідуалізм громадянського актора. Звернемо увагу також на розрив зв'язків та порушення координації по вертикалі в суспільних структурах: соціальних групах, майнових страгах, професійних сітусах. Акцентуємо, що відсутність самоорганізаційної за змістом державотворчої національної ідеології, основ моральної відповідальності в політичній сфері дала можливість перетворити ідею свободи слова в ідею шоу-маніпуляцій, у випускання політичного «пару» та формування потрібної елітам налаштованості мас. У економічній сфері стало можливим перетворити ідею економічної свободи в практику непродуктивного збагачення «обраних» та нової номенклатури. Це далі погіршує якість соціальної організації та соціального управління. У таких умовах система державного управління втрачає орієнтири підвищення своєї ефективності та вдосконалення якості управління.

В. Цафф вважає, що модернізацію треба розглядати у тривимірному плані: по-перше, як історичний процес, розпочатий індустріальною революцією, в ході якого розвинулася невелика група сьогодні модернізованих суспільств; по-друге, як багатоманітний процес, у ході якого ті, що відстали, наздоганяють тих, що пішли вперед; по-третє, як спроби модернізованих держав дати відповіді на нові виклики на шляху інновацій та реформ [13, с.16]. Цінною є думка В. Цаффа про те, що історично склалася певна загальна тенденція (далі таке явище ми ідентифікуємо як «русло»), у якому відбувається одночасно багато субпроцесів модернізації. Постсоціалістичний розвиток привів до фактичної деградації багатьох параметрів глобальної спеціалізованої модернізації. Це зруйнувало загальну тенденцію технологічної модернізації (закладеної соціалістичним поступом) у цих країнах, створивши «вузол модернізаційного загорання», вузол деструкції. У цьому зв'язку, вважаємо, одне з джерел проблем транзитних постсоціалістичних країн у тому, що така тенденція, як «глобальна» модернізація, перестала (локально) бути в цих країнах самодостатнім орієнтиром соціальних та державно-управлінських змін і у державотворчому, і у національному ракурсі.

У постсоціалістичних країнах часто становлення капіталізму супроводжується відродженням багатьох ознак ієрархічного суспільства феодальної формації. У цьому сенсі позитивним прикладом державотворення у феодальних умовах може слугувати процес формування прототипу болгарської політичної нації на базі трьох етнічних компонентів: синтезу двох соціальних традицій тюркомовних протоболгар та

слов'янських племен з певними елементами третьої традиції фракійських племен. Ці компоненти-актори зуміли не тільки протиставляти один одному власні відмінності у національному менталітеті, методах управління, способі господарювання, побуті, специфічних традиціях та звичаях, а й створити «особливу спільну національну ідентичність» у тому розумінні, як це трактується Е. Смітом [10, с. 12; 6, с. 229].

Слов'янські племена, які проживали в новій Болгарській державі, перебували на вищому рівні соціально-економічного розвитку порівняно з протоболгарами. Важливо підкреслити, що слов'яни кількісно переважали своїх сусідів. Ці обставини сприяли переходові протоболгар до осілого способу життя та їх асиміляції слов'янами, які перейняли тільки племінну назву «болгари» [12].

Болгарія мала етнічно дуалістичний характер і по суті була слов'яно-болгарською федерацією, її формування з трьох «етнічних джерел» – протоболгар, слов'ян та фракійців – призвело до змішання трьох організаційних структур, зокрема особливостей традицій влади та співвідношень між владними повноваженнями «князь-хан-король». У вказаному аспекті потрібно передусім звернути увагу на те, що протоболгари «принесли» з собою стиль династичної форми управління, у чому проявляється чиста фокусація ханської влади, тобто передача влади у спадок. Що стосується слов'ян, то саме такої жорсткої централізації влади, яка була прийнята у болгар, їм не вистачало, адже варяги, які одними з перших заселили територію сучасної України, не принесли з собою схожих «владно-організаційних» традицій. Показовим прикладом може бути період правління на українських землях Б. Хмельницького та І. Мазепи, які не змогли «узаконити» династичну форму правління, при якій, скоріш за все, не було б такого стану речей, який маємо на сьогодні в нашій державі. На протигагу цьому ханська так звана «жорстка традиція влади» змогла консолідувати державні устремління етноболгар під впливом зовнішньої загрози (напади Візантійської імперії – деструктивний вплив за Е. Гідденсом) та «викристалізувати» поліетнічну владу моноелітної пасіонарної болгарської політичної нації, яка стала прототипом політичної нації та національної держави.

Можна констатувати, що формування державності Болгарії виступає прикладом мирного, безконфліктного створення спільної болгаро-слов'янської феодальної «політичної нації». Цей процес став можливим завдяки болгарській пасіонарності як ознаки людей, що мають посилене тяжіння до дії [4, с. 607], тобто наявності своєрідної державотворчої енергії у болгарського етносу. Різні етноси мають неоднакові показники рівня активності. Ця теза має основоположне значення для розуміння своєрідності розвитку етносів у соціальному, політичному, економічному та культурному аспектах. І якщо один етнос намагається пристосуватись до іншого, з відмінним рівнем активності, або, що ще гірше, нав'язати іншому народові власні стереотипи етнічного розвитку, то це спричиняє негативні наслідки, адже порушує природний розвиток етносу. У цьому зв'язку особливої актуальності набуває думка Л. Гумільова про необхідність збереження етносом свого досвіду та своїх традицій суспільного життя [4, с. 221], що є особливо складним завданням за умов сучасних модернізаційних процесів та різних деструктивних впливів глобалізації.

Необхідно артикулювати, що феномен слов'яно-протоболгарського дуалізму безпосередньо вплинув на розвиток культури болгарського народу. Хоча громадяни кожної держави є носіями конкурентних ідентичностей, але в Болгарії відбулось становлення єдиної політико-національної ідентичності як одного з визначальних агрегатів політичної нації та усвідомлення слов'янами і протоболгарами себе як представниками єдиної нації та творцями «політичної національної ідентичнос-

ті». Зразок їхнього співжиття підтверджує так звану «внутрішньо-національну міжетнічну сумісність», мирне і взаємовигідне співжиття та шлях «консенсусного» розвитку двох різних народів, у чому полягає феномен утворення болгарської політичної нації і що в свою чергу може повною мірою слугувати необхідним зразком для формування агрегатів політичної нації в Україні.

Щодо нашої держави, то для об'єднання всіх етносів України в єдину політичну націю необхідною є наявність рис і якостей пасіонарності кожної з компонент, і насамперед українського слов'янства. Адже стержень державності болгар створений на консенсусній основі між протоболгарами і слов'янами саме за допомогою формування спільних інтересів та спільних цінностей. Із самого початку існування Болгарії слов'яни і протоболгари підтвердили, що вони можуть спільно проживати та «етнічно приймати» один одного. На прикладі синергії ідентичностей болгар та слов'ян можна також аналізувати взаємодію культур як фактор сучасної цивілізації та мету модернізації, а також так званий «соціальний комфорт» при співіснуванні різних націй та «національних елементів» (національних меншин, етносів тощо).

Варто зазначити, що, як і у випадку, розглянутому вище (але в іншому історичному періоді), сьогодні українське суспільство є поліетнічним, з багаторівневою структурою меншин та новоприбулих іммігрантів, яка, з погляду А. Колодій, «теоретично поки що, на жаль, не є достатньо опрацьованою» [5]. Але з точки зору теорії структуризації можемо вважати, що українське суспільство «в міру різноманітне» в етнічному відношенні. Дві найбільші національності – українці та росіяни разом становлять 95,1% усього населення. Статистично менш вагомою (0,5%), але принципово важливою для вироблення засад етнонаціональної політики в державі є кримськотатарська національна меншина. Саме поміж цими трьома групами ведуться основні суперечки щодо статусу мов, підходів до сприяння розвитку національної (у будь-якому сенсі) та етнічних культур, формування єдиного інформаційного, освітнього й культурного простору [5] та організації системи державного управління.

Щодо феномену «політична нація» в інтерпретації теорії структуризації, то власне термін «структуризація» був введений її автором, соціологом Е. Гідденсом для позначення «результату взаємодії існуючої соціальної структури з діяльністю конкретно індивіда» [3]. Іншими словами, це поняття окреслює структурування соціальних відносин у просторі та часі. Це може пояснювати зв'язок індивідуального етнічно-національного та колективного феномену політичної нації. За концептуальними ідеями теорії структуризації, суспільство не можна розглядати як результат діяльності або породження індивідуальних суб'єктів. У зв'язку з цим Е. Гідденс розглядав це поняття стосовно трьох основних типів суспільств, які існували протягом всієї історії людства: 1) трайбалізм (родоплемінний устрій); 2) класові суспільства; 3) сучасні держави-нації, пов'язані з розвитком промислового капіталізму [3] і модернізації. Найчастіше структура представляється в термінах візуальних образів, схожих на скелет або будову організму та каркас будівлі. Е. Гідденс, аналізуючи структуру, розумів «не модель певних соціальних відносин і явищ, а точку перетину наявності та відсутності» [3]. З цього приводу науковець дотримується думки, що структура в елементарному значенні кризь призму структуризації становить собою «генеративні правила та ресурси» [3]. Структура є своєрідним «віртуальним порядком» відносин перетворення, а соціальні системи як «відтворюючі соціальні практики» мають у своєму розпорядженні не структури, а «структуральні якості». Структура як вірець соціальних відносин, що існує у визначений час і у визначеному просторі, проявляється з допомогою подібних практик і, як пам'ять, фіксує напрями поведінки

компетентних суб'єктів дії (у нашому випадку – суб'єктів національних відносин та «націєтворчих» процесів). Е.Гідденс висвітлював суспільство, а відтак і феномен «політична нація», крізь призму самоорганізації, аналізуючи зміни у суспільстві та поведінку акторів соціальних змін. У ході аналізу їх стратегічної поведінки фокусом проблеми стали способи, керуючись якими актори використовують структуральні якості в процесі встановлення соціальних відносин. Власне активне зародження та поширення таких структуральних якостей може допомогти нашій державі налагодити процес успішного формування політичної нації, вкрай необхідний для подальшого розвитку України. Тоді політична нація стане основою і необхідним конструктивним «каркасом» та певним «цементом», з допомогою яких у державі «будуються» ефективна конкурентоспроможна економіка, культура, політика тощо. На сьогоднішній час конкурентоспроможність національної держави вимірюється не тільки кількістю та спектром енергетичних, сировинних, технічних, фінансових та інших ресурсів, а й величиною так званого «національного людського капіталу». На думку О. Подберьозкіна, «національні ресурси на сьогодні визначають цілі зовнішньої та внутрішньої політики кожної країни» [9], тому базові цінності суспільства і національні інтереси мають стратегічне значення для майбутнього розвитку кожної держави.

Модернізація не зможе відбуватися без консолідації суспільства в політичну націю. Вважаємо, що парадигма модернізації повинна служити важливим ціннісним орієнтиром при артикуляції місії системи державної влади та управління на кожному з етапів практичної реалізації державної політики розвитку країни. Зокрема це стосується державної політики формування агрегатів політичної нації, вивільнення національної ідеї від «містечкового егоїзму» та деструктивного впливу російської інформаційної політики. Адже, як показує суперечливий шлях трансформації як латиноамериканських, так і постсоціалістичних країн, реальні результати модернізації залежать від практики діяльності урядів, поведінки політичних акторів (партій та діячів), від рівня самоідентифікації своїх інтересів соціумом загалом, від вміння розуміти та використовувати тенденції модернізації як технологічного процесу.

**Висновки і перспективи подальших розвідок.** На сучасному етапі наша держава повинна враховувати весь спектр альтернатив глобалізаційних та модернізаційних змін, що можуть мати на сьогодні визначальний вплив на формування агрегатів політичної нації країни. Завдання системи державного управління полягає у створенні ефективних механізмів захисту від деструктивних впливів «модернізації навздогін» та інших негативних впливів глобалізації. Тільки така смислова інтегральна цивілізаційна конструкція, як політична нація із сформованими агрегатами, може відтворювати цивілізаційні цілі самоорганізації тріади «державо-суспільство-країна». Для формування агрегатів політичної нації важливе значення має ідея національної гармонізації та розвитку сумісності етносів за умов збереження їх етнічної різноманітності. Одним із найважливіших агрегатів є механізм-процес формування-відтворення національної еліти. Другим, не менш важливим агрегатом є формування консенсусу щодо умов «підданості-відданості» широкого загалу суспільства та регіональних громад «центрального», регіонального та місцевого елітам. Третім – вміння місцевих громад досягати порозуміння щодо спільних цілей розвитку з «центральною», регіональною та місцевою «національною» елітою. Четвертим виступає суспільний механізм спонукання еліти на вирішення завдань державного значення та досягнення цивілізаційних цілей країни.

### Список використаних джерел

1. Войтович Р. Вплив глобалізації на систему державного управління (теоретико-методологічний аналіз): монографія /Радміла Войтович; за заг. ред. д-ра філос. наук, проф. В. М. Князева. – К. : Вид-во НАДУ, 2007. – 680 с.
2. Гаман М.В. Державне управління інноваціями : Україна та зарубіжний досвід / Микола Васильович Гаман. – К. : Вікторія, 2004. – 312 с.
3. Гидденс Э. Устроение общества: Очерк теории структуризации /Энтони Гидденс. – 2-е изд. – М. : Академический Проект, 2005. – 528 с., С. 27-43. [Електронний ресурс]. – Режим доступу до книги : [http://yanko.lib.ru/books/sociology/giddens-ustroen\\_objestva-a.htm](http://yanko.lib.ru/books/sociology/giddens-ustroen_objestva-a.htm)
4. Гумилёв Л. Этногенез и биосфера Земли / Лев Гумилёв. – М. : Изд-во «ДИ-ДИК», 1993. – 640 с.
5. Колодій А. Доктрина мультикультуралізму : перспективи модифікації у нових державах із неконсолідованими націями / Антоніна Колодій // Демократичне врядування : науковий вісник. – 2011. – Вип. 8 [Електронний ресурс]. – Режим доступу до статті : <http://www.lvivacademy.com/visnik8/fail/Kolodij.pdf>
6. Крисаченко В.С. Українська політична нація: генеза, стан, перспективи /В.С.Крисаченко, М.Т.Степико, О.С.Власюк та ін. /за ред. В.С.Крисаченка. – К.: НІСД, 2004. – 648 с.
7. Михальченко М. Політичні ризики в сучасній Україні: виклики й відповіді / Микола Михальченко // Політичний менеджмент – 2007. – № 3. – С. 3-8.
8. Ожеван М. А. Українська національна ідея та культурополітика наздоганяючої модернізації / Микола Ожеван // Стратегічна панорама. – 2000. – № 1-2. – С. 162-182.
9. Подберёзкин А. Национальный человеческий капитал. В 4 т. Т.3: Идеология русского социализма /А.Подберёзкин [Електронний ресурс]. – Режим доступу до книги: <http://ratingregions.ru/?q=content/aleksey-podberezkin-nacionalnyu-chelovecheskiy-kapital>
10. Сміт Е. Д. Національна ідентичність /Ентоні Д. Сміт; пер. з англ. П.Тарашука. – К. : Основи, 1994. – 224 с.
11. Тоффлер Э. Третья волна / Элвин Тоффлер. – М. : АСТ, 2004. – 784 с.
12. Хілендарський П. Історія слов'яноболгарська / Паїсій Хілендарський [Електронний ресурс]. – Режим доступу до книги: // Българска Виртуална Библиотека Словото // [http://www.pravoslavieto.com/books/history\\_paisij/index.htm](http://www.pravoslavieto.com/books/history_paisij/index.htm)
13. Цапф В. Теория модернизации и различие путей общественного развития / Вольфганг Цапф // Социологические исследования. – 1998. – № 8. – С. 14-26.
14. Черленяк І. Синергетичні моделі оптимізації системи державного управління : монографія / Іван Черленяк. – Ужгород : Ліра, 2010. – 656 с.
15. Черленяк І. Суспільна консолідація : роль державного управління / Іван Черленяк // Вісник НАДУ. – 2005. – №4. – С. 80-85.
16. Huntington S. Will More Countries Become Democratic? / Samuel Huntington // Political Science Quarterly. – 1984. – N 99. – P. 193-218.
17. Moore W. Social Change Englewood Cliffs /Wilbert Moore. – N. Y.: Prentice-Hall, 1974. – P. 34-46.
18. Rueschemeyer D. Partial modernization / Dietrich Rueschemeyer // Explorations in general theory in social science: essays in honor of Talcott Parsons / ed. by J. C. Loubser et al. – Vol. 2.– N.Y., 1976. – P. 756-772.
19. Therborn G. European Modernity and Beyond: The Trajectory of European Societies, 1945-2000 /Göran Therborn. – London; New Delhi: Sage Publications, 1995. – 467 p.

---

## THE INTERNATIONAL DIMENSION OF EDUCATION AT A PRIVATE UNIVERSITY, USING VIDEOCONFERENCING SYSTEMS

**Michaela Feriková-Kremlová, Ing.,**

*Vice-Rector for Education,*

**Jana Gondeková, Mgr.,**

*Secretary-General of Institute of political sciences  
and Institute of Ecology and Environmental sciences,*

**Sotirios Trapezanlidis, Mgr.,**

*University lector,*

*University of Central Europe in Skalica  
(Slovakia)*

*Globalization in terms of intensification of worldwide social relations, that is linking distant localities in such a way that local events are shaped by events that happen on many kilometers away, and vice versa ( 1 ), in conjunction with internationalization and sustainable development, place new demands on the higher education. Prerequisite for quality preparation and successful application of university-educated people today, is not only the transfer of expertise and skills to a high level of quality, but also their multi-cultural and multilingual adaptability. Internationalization of education allows us to apply, at the scientific research and the educational process at the universities, principles that lead to the formation of graduates with a requested profile in the global labor market and also lead to the deepening of international cooperation, the diversification and, ultimately, also to contribute to the balancing of the existing abysmal differences on the development levels of individual countries. ( 2 ) Private colleges in various states in the process of internationalization of education proactively involved to aid in achieving the objectives of the Bologna process. University of Central Europe in Skalica, which was founded in 2005 in the Slovak Republic, today provides university education at all three levels of higher education. Progressive growth of international cooperation with foreign universities, with active use of modern technology teleconference equipment, support, accelerate and streamline the process of internationalization of education for this young private university.*

**Keywords:** *internationalization, mobility, international collaboration, video conferencing system, teleconference, Information Technology, Telecommunication Technology, University of Central Europe in Skalica*

### **Internationalization of the Higher Education**

Globalization is characterized by expanding, deepening and speeding up global connections and increasing interdependence and convergence of countries and so affects to the dynamic way of today's college education system in Europe and worldwide. The necessity of the impact of the globalization processes on the area of the higher education institutions has been highlighted in various ways. Not all universities and colleges operate abroad but all of them are a part of the same process of globalization. In our world of network environment, each university institution visible to the other universities and the global dimension weight is increasing, and it is not therefore possible for the countries or individual colleges to avoid the impact of globalization. ( 2 ) ( 3 )

Globalization processes are largely out of the control of the higher education institutions and individual governments and exactly the internationalization of education is considered to be the adequate response to the globalization, i.e., method of an effective response of

---

the higher education to the globalization society, culture, economy and labor market. ( 3 ) Globalization has become a kind of driving force in higher education, which is becoming a wider international dimension by increasing the number of higher education institutions receiving students from other countries, changing students, staff, projects and knowledge, and engaging in international academic and research cooperation. The process of internationalization of the education, which is, compared to the globalization processes, easily influenced by national governments, is still necessary to analyze, to scientifically examine and to seek his further development opportunities, particularly in accordance to the requirements of sustainable development, in which plays an irreplaceable role the e - learning education.

New possibilities of the modern e-learning systems offer, also, the videoconference systems – a modern technology, enabling the transmission of video, audio and multimedia content in real time. In conjunction with modern touch- devices, that advanced technology manage - in real time, over a distance of thousands kilometers - to convey a lecture of the academics and experts from the academic world of the universities of different countries of the world, without to need to travel, without restrictions on the number of the listeners, without distance gaps, without limits and without high operating costs for the educational institutions.

The importance of the process of internationalization of the education can be analyzed in relation to the country, to the higher education institutions and to the individuals themselves, but the positives of this process may have some noticeable negative impacts. An example is the emigration of graduates, which means the professional and economic development of the individuals and strengthens the image of the universities that raised them, but on the other hand, the country is losing high-quality workforce. It is therefore important to characterize the different motives that lead the country and individuals to participate in and to support the internationalization of education. The objectives, at a country level can be defined as follows: raising the quality of the higher education system in the country, increasing of the competitiveness, improving the relations with other countries, mutual subsidies for the costs of the higher education system, increasing the employment of graduates, creating cosmopolitan graduates, filling the demographic gaps, improving the migration of skilled workers and other. The above options of employability, improvement in foreign languages, learning, knowing intercultural differences, also the acquisition of additional skills, the strengthening of independence, all of them, are motives that lead the individuals to participate in the international education system. ( 4 ) Analyzing the motives is important for all three levels of application the internationalization of education with a view to harmonize the efficiencies and also degrade the externalities, i.e. the negative effects on stakeholders with the helping of tools, that are in the hands of the national governments.

The Council of the European Union, invited, at its meeting in 2010, dedicated to the internationalization of the higher education, the Member States, in coordination with the higher education institutions, and whit recognizing their autonomy, to take further action in this area in order to ( 5 ):

- promote the international culture within universities by supporting their cooperation, support mobility of academics and providing training and skills, needed for working in an open international environment, by encouraging the higher education institutions to develop international strategies and to provide high quality curricula and application of teaching methods, which account the international dimension.

- increase the international attractiveness of higher education institutions, promoting the academic excellence of European universities and improving their international

visibility, with participation in international cooperation networks, with projects, with joint educational and research programs, promoting the development of joint academic degrees and joint monitoring of diploma theses,

– Promoting the global dimension and awareness of the social responsibility of the higher education by increasing the equity in access to the higher education and international mobility program ( incentives and support ) and by promoting innovative forms of transnational cooperation within the academic community.

Internationalization of the higher education can be defined as the process of integrating an international and intercultural dimension in education, research and other services, provided by higher education institutions in a country. ( 2 ) The direction of the internationalization of education is largely influenced by the liberalization of the trade of education ( through WTO<sup>1</sup>, GATS<sup>2</sup> and bilateral international agreements on free trade ). Low transport and communication costs, increasing migration of people and also the emergence of private financing and provision of the higher education, in a big measure supported the emerging of the international market for higher education and scientific research. ( 3 ) Private colleges thus were not isolated from the process of the internationalization of education, but rather, with that process even more they supported its competitiveness and become part of today's international educational process in the light of the principles of the Bologna process.

#### **The international dimension of the education at the University of Central Europe in Skalica ( Slovak Republic )**

The city of Skalica, which is located in the Slovak Republic, is a modern town with stable and full economic infrastructure and excellent transport links (see Fig. 1). It is one of the most economically powerful cities in Slovakia and a major tourist destination with a rich cultural and social life. Education has a big tradition in Skalica, since 1372, when it was elevated to a royal city and also received the patronage of caring about the town school. From 1542 becomes the first written mention of the high school of the city and on 16<sup>th</sup> century was founded a University, focused on theology and philosophy. After 1777 education was marked by the development of education in Skalica under the reforms of Maria Theresa and Joseph II.. Was founded a gymnasium (1857 ), which had as its first teaching language the Slovak one and its graduates could study at the universities. In 2006, again began the famous history of Skalica as a university town, because of the founding of the private University, named University of Central Europe in Skalica.

*Figure. 1 Transport availability of Skalica*



*Source: Author*

<sup>1</sup> World Trade Organization

<sup>2</sup> General Agreement on Trade in Services

---

In order to the internationalist action, global production of graduates and implementation of research for benefit of the whole world, on that private university were implemented, since its beginning, activities in the field of internationalization of the higher education. The idea of the application of internationalization in the educational and scientific-research process, was regularly brought at the strategic development documents of the university. Strategies and objectives in international dialogue and cooperation were initially designed to build institutional, contractual and project basis for:

- International exchange of students and staff,
- formal and informal cooperation with universities and other major institutions and
- joint scientific research projects with foreign partners.

An important milestone was the year 2007, when the University of Central Europe in Skalica, agreed to join the Lifelong Learning Program (LLP) of the European Community and was awarded to the Erasmus University Charter.

On the field of foreign relations, were created new conditions for further development and cultivation of them. The strategy focused on the formation of the external relations and directed to activities aimed at creating more partnerships abroad, which would create conditions for cooperation in the fields of education, research, mobility of students and staff, to actively participate in the shaping of the professional Network.

The school has signed various partner working documents with the following educational institutions, under which engages proactively in the process of internationalization of the education in Europe and worldwide.

**Contractual cooperation of the University of Central Europe in Skalica to implement exchanges under the program of Erasmus**

CYPRUS - European University Cyprus, Nicosia, American College, Nicosia, CZECH REPUBLIC - Czech University of Life Sciences Prague, College of European and Regional Studies, Ceske Budejovice, Academia Rerum Civilium, Prague, Estonia - Tallinn University of Technology, Tallinn, International University Audentes, Tallin, FRANCE - Lycée ITEC BOISFLEURY, La Tronche, GREECE - University of Piraeus, Piraeus, GERMANY - Bundeswehr University Munich, Munich, University of Augsburg, Augsburg, SPAIN - University of Santiago de Compostela, Santiago de Compostela, University Autonomia, Barcelona, POLAND - The University of Silesia, Katowice, Silesian School of Management, Katowice, ITALY - The University of Milan, Milan, FINLAND - Jyväskylä University of Applied Sciences, Jyväskylä, TURKEY - Sakarya University, Serdivan

Ankara University, Ankara, Uludag University, Bursa

**Contractual cooperation for other internationalization activities of the University of Central Europe in Skalica**

FRANCE - ITEC - Boisfleury, Lycée - La Tronche and Corenc, GREAT BRITAIN - Oxford Academy for Education & Development, Oxford, REPUBLIC OF LITHUANIA - Mykolas Romeris University, Vilnius, UKRAINE - Uzhhorod National University, Uzhhorod, National Technical University of Ukraine, Kyiv, Polytechnic Institute, Kyiv, RUSSIAN FEDERATION - Academy of labor and social relations, Moscow, CZECH REPUBLIC - Tomas Bata University in Zlin, Zlin, College of International and Public Relations Prague, Prague, College of European and Regional Studies, Ceske Budejovice, Czech University of Life Sciences Prague, Prague, HUNGARY - University of Miskolc - Faculty of Economics, Miskolc, POLAND - Poznan University of Technology - Faculty of machinery and transport, Poznan,

---

SWITZERLAND - St Clements Private Swiss University, Lausanne, TUNIS - University of Sousse, ARMENIA - Russian - Armenian ( Slovanic ) University, Yerevan, Goris State University, MEXICO - Technological University, Oaxaca, GREECE - University of Piraeus in Piraeus, AUSTRALIA - St . Clements University Higher Education School, Niue, LIBERIA - St. Clements University College, Paynesville city, SERBIAN REPUBLIC - University of Novi Sad - Faculty of Technical Sciences, Novi Sad, KAZAKHSTAN - Kazakh National University of Arts in Kazakhstan, Astana, REPUBLIC OF SLOVENIA - University of Ljubljana - Faculty of Natural Sciences and Engineering, Ljubljana, REPUBLIC OF CROATIA - Josip Juraj Strossmayer University of Osijek - Faculty of Mechanical Engineering, Osijek, CYPRUS - Eastern Mediterranean University, REPUBLIC Nagorno-Karabakh - Artsakh State University, Stepanakert, UNITED KINGDOM - Leaders qualifications, London, INDONESIA - Ganesha University of Education, Bali

For intention of the active influencing of the evolution of internationalization of the higher education, in new strategic plans of internationalization activities were:

- international joint degree programs with partner universities and
- building infrastructure to support the mobility, joint and double degrees and the application of new educational technologies

Considering that the most new knowledge of global significance arises out of Slovakia, the Central European University in Skalica, tries to actively work with quality professionals and institutions from different world continents. Internationalization activities, can be grouped into several areas:

- The school founder - official meetings with foreign visitors, delegations on foreign trips, projects with partners of higher education institutions and other.
- The international dimension of the education of our students - opportunity to study at partner universities in the LLP / Erasmus program and concluded agreements on academic mobility, implementation of a part of the study program in English, providing high quality education in foreign languages, the implementation of the European credit transfer preparation joint international study programs, the use of foreign study materials theses in foreign languages and so on.
- Conferences, seminars, publications - the participation of academic staff in international scientific professional events, organization of international scientific conferences and workshops, publication of scientific publications in international scientific and professional journals, co- authors in creating teams with partner institutions abroad
- External marketing - information brochures about the university, in different languages, presentation at international education fairs, media promotion abroad.
- Infrastructure for foreign students - spatial distribution security, building modern technological equipment, teaching in a foreign languages, Slovak language courses, joint degrees, administrative management exchange and joint programs

In order to support the effective transfer of knowledge and lecturers, implementation of mobility in the joint and double degrees and increasing the level of language ability of the students, the University, decided to modernize its technology infrastructure and integrate videoconference systems / operating principle videoconference system is shown in Fig. no. 2 / in educational and research activities.

Fig. no. 2 Principle of the operation of the videoconference system

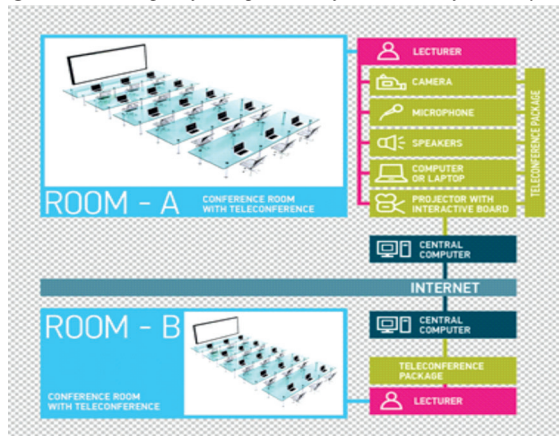

**Videoconferencing facilities allow:**

- videoconferencing transmission of video and audio in HD quality via internet,
- displaying video conferencing over long distances, without restrictions on the number of participants,
- creating videoconferencing transmissions from device to device, or multi-conference calls of multiple devices, at once,
- Recording and sharing videoconference transmissions,
- publishing, archiving and further processing of recordings on an easy web portal.

**The benefits of the use of videoconference systems for the university:**

- possibility to make international transfers, international training, meetings, negotiations, internal meetings and negotiations between sites,
- training and testing can take place via videoconference, external lectures, seminars, presentations, training without the physical presence of the teacher in the classroom,
- organizing multi-conferences of several schools at the same time, links with other educational institutions, joint study programs, international cooperation,
- foreign lecturers do not have to travel, they can recite from their local school to thousands of miles away,
- the opportunity to lease space for external candidates

**The benefits of the use of videoconference systems for students :**

- reduce the cost of accommodation and travel,
- the possibility of consultations with the teacher through video conferencing,
- gain international experience and knowledge in the field of education, increase opportunities for foreign operational,
- improving the quality of teaching, work with the latest technologies, new opportunities in e-learning,
- raising awareness of technical students,
- acquisition of language, and foreign work experience,
- increase the attractiveness of graduates to the employers

---

University of Central Europe in Skalica, today, through videoconferencing technology connects foreign universities / see. Fig. no. 3 /, which have a significant presence in Europe. Among the most important partners include the University of Oxford, Kiev and Moscow. Currently are being implemented videoconference links with other universities in France, Lithuania and the Russian Federation, and negotiations are ongoing with new universities on different continents for the purpose of making arrangements, scope and purpose of an international cooperation.

*Figure. 3 Scope of the current international cooperation of the University of Central Europe in Skalica*

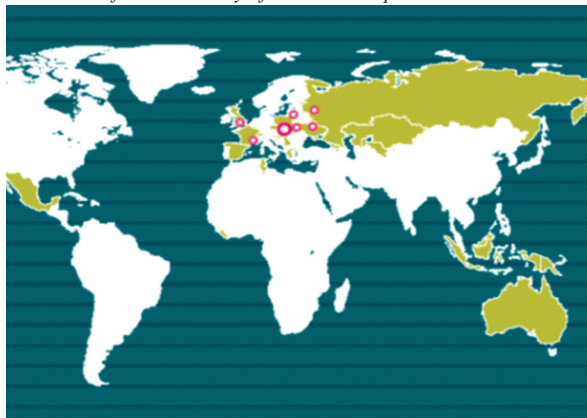

If we understand the fact that university study should rather have a self-study character / what is natural for the University of Western Europe and USA /, then the integrating of those forms should be more a commonplace than a need.

### **Conclusion**

Globalization began at the economic and political level and today it extends to all areas, including education and research. The internationalization of the higher education is needed to respond to the global development trends, which affect all areas of the education system, which is facing the demographic changes and decreasing the public funds. The current education system, which also includes private universities should produce qualified graduates - professionals with responsibilities for the use of positive globalization processes and identify the negative effects.

The Slovak Republic became a more opened country after 1990, but an appropriate level of internationalization is still not achieved. Student mobility and lecture tours of researchers dominate, the international dimension is realized mainly in the doctoral level studies. In addition, knowledge at a global significance, are occurred outside of the Slovak Republic, therefore it is necessary to collaborate with leading experts and institutions abroad and to bring new knowledge and skills, by using also e-learning technologies and ICT.

A key technology in the process of building an intensive international cooperation, of the University of Central Europe in Skalica, with global universities, has become the technology of videoconferencing systems. The internationalization of the higher

---

education at the University of Central Europe in Skalica, which is realized, under the meaning of the Bologna process, by increasing the number and quality of exchanges of teachers and students, by the participation in international scientific research projects, by the preparation of implementation of joint study programs and by other processes and activities, has today an inherently positive contribution in the higher education in the terms of:

- ✓ International transfer of knowledge, practice and experience,
- ✓ Support the students to develop an international cooperation,
- ✓ Development of the communicative competence of the students in foreign languages,
- ✓ Development of the responsibility in order to the continuous sustainable world development.

#### **Bibliography:**

1. Mattova, I. Globalizácia. Prešov : Nitech, 2003.
2. Qiang, Z. Internationalization of Higher Education: towards a conceptual framework. Policy Futures in Education. Canada, 2003, Vo. 1, No. 2.
3. Wende, M. Internationalization of Higher Education in the OECD Countries: Challenges and Opportunities for the Coming Decade. Journal of Studies in International Education. 2007, Vol. 11 No. 3/4.
4. Wächter, B. Internationalisation: a tool for enhancing the quality of education and research? Bratislava : SAIA, 13.12.2010.
5. Council conclusions of 11. May 2010, on the internationalization of the higher education (2010 / C 135/04). 26.5.2010, C 135/12.
6. The annual reports of the Central European University in Skalica, for the period 2006 - 2012, Skalica

## ЗДОБУТКИ СУЧАСНОЇ УКРАЇНСЬКОЇ ФРАЗЕОЛОГІЇ У КОНТЕКСТІ НОВІТНІХ ПАРАДИГМ ЛІНГВІСТИЧНИХ ДОСЛІДЖЕНЬ

**Яцьків М.Ю.,**

здобувач кафедри української мови  
ДВНЗ «Ужгородський національний університет»  
(м. Ужгород, Україна)

*The article is focused on the major achievements of modern Ukrainian phraseology. The characteristic signs of phraseological units, a number of classification systems and the place of the phraseologisms in the writer's language are given in the scientific research. Considerable attention is paid to innovative approaches in the study of the phraseology.*

**Keywords:** *phraseology, phraseologism, linguoculturology, the language world model, phraseological innovations.*

Фразеологія як самостійна лінгвістична дисципліна виникла в 40-х роках ХХ століття. Передумови теорії фразеології були закладені в працях О. Потебні, І.Срезневського, О. Шахматова і Ф. Фортунатова. Вплив на розвиток фразеології зробили також мовознавчі праці швейцарського лінгвіста Ш. Баллі.

У західноєвропейському й американському мовознавстві фразеологія не віділяється в особливий розділ лінгвістики. Питання про вивчення стійких сполучень слів у спеціальному розділі мовознавства – фразеології було поставлено в навчально-методичній літературі в 20-40-х роках у роботах С. Абакумова, Л.Булаховського, С. Поліванова. Вивчення фразеології стимулювалося лексикографічною практикою та працями В. Виноградова, у яких були розглянуті питання про основні поняття фразеології, її завдання та обсяг. У 50-х роках основна увага приділялася питанням подібності та розходженням фразеологізмів зі словом і сполученням слів; проблематика фразеології вичерпувалася в основному з'ясуванням критеріїв фразеологічності й уточненням основ класифікації фразеологізмів. У кінці 50-х років виникла тенденція системного підходу до проблем фразеології, почали вивчатися питання, пов'язані з описом фразеологізмів як структурних одиниць мови (О. Ахманова, А. Смирницький). У 60-70-х роках ХХ ст. інтенсивно почали розроблятися власне фразеологічні методи дослідження об'єктів фразеології, засновані на ідеях системно-рівневого аналізу фактів мови (В. Архангельський, В. Жуков, М. Тагієв), популярності набуло вивчення системної організації фразеологічного складу (І. Чернишова, Н. Шанський) і його розвитку (В.Мокієнко, Ф. Попов, А. Федоров). Особлива увага приділялася семантиці фразеологізмів і її номінативному аспекту (В. Теля), фразеоутворенню в його динаміці (С. Гаврін, Ю. Гвоздарьов), ознакам сполучуваності слів-компонентів (М. Копиленко, З. Попова), зіставно-типологічному вивченню фразеологічного складу (Ю. Аваліані, Л. Ройзензон), а також розробленню опису фразеологізмів у словниках (А. Бабкін, А. Молотков) [1].

Помітно активізуються дисертаційні дослідження різних аспектів літературної фразеології: місце фразеології в системі мови (Я. Баран), фраземіка в системі ідіостилю, фразеологізовані речення, фразеологія як вираження національного менталітету, фразеологічні інновації, системні відношення компонентів фразеоло-

логічних одиниць, компоненти у складі фразеологічних одиниць, символи у фразеологічній системі мови, семантика і динаміка окремих тематичних груп.

Теоретичні дослідження з фразеології охоплюють у сучасній лінгвістиці широке коло проблем. Можна виділити кілька основних: вивчення фразеологізму як основної одиниці фразеології, функціонування фразеологізмів у мові, мовленні, визначення методів дослідження тощо. Однак незважаючи на помітні досягнення у дослідженні фразеології, актуальними продовжують залишатися проблеми, що стосуються специфіки фразеології як лінгвістичної дисципліни, семантики і форми фразеологічних одиниць, класифікації фразеологізмів, джерела їх виникнення, системні зв'язки у фразеологічній системі, розвиток діалектної фразеології, місце фразеологічних одиниць у мові письменників, еволюційні процеси у фразеологічному фонді тощо.

**Метою** нашої розвідки є огляд та аналіз здобутків сучасної української фразеології у контексті новітніх парадигм лінгвістичних досліджень. Для реалізації поставленої мети плануємо розв'язати такі **завдання**:

- відібрати та проаналізувати найновішу наукову літературу за темою дослідження;
- простежити розвиток фразеології кінця ХХ – поч. ХХІ століть;
- виокремити найвагоміші проблеми новітньої фразеології.

За словами Л. Ройзензона, фразеологія – це найбільш самобутнє і складне явище із усіх творінь мовного генія людини. Вона більшою мірою, ніж інші пласти мовних одиниць, відображає своєрідність світобачення через призму мови й національної культури. Особливістю фразеологічних одиниць є й те, що вони виступають знаками не первинної номінації, а вторинно номінують дійсність, пересомислюючи її [2, с. 329-336].

Як наука фразеологія вивчає стійкі словосполучення двох і більше слів, що створюють семантичну цілісність і в процесі мовлення сприймаються як готові словесні формули. Крім спільних із лексикологією аспектів розгляду, фразеологія має свої специфічні завдання: вивчення особливостей структури фразеологічних одиниць і механізму витворення семантичної цілісності у сполученнях слів; аналіз причин їх фразеологізації; дослідження взаємодіючих фразеологічних зворотів з іншими лінгвістичними одиницями – словом, словосполученням, реченням; з'ясування історико-етимологічної основи фразеологічних одиниць; визначення законів розвитку фразеологічного складу, вироблення наукової системи опрацювання різнотипних фразеологічних структур у загальномовних та в спеціальних фразеологічних словниках; склад фразеологічної системи мови в її сучасному стані та в історичному розвитку тощо [3, с. 192].

Дослідники вважають, що фразеологізми – це знаки мовної культури. Наприклад, О. Галинська [4, с.72] розглядає фразеологізми як особливі мовні знаки, як засоби зберігання і передачі культурної інформації. Науковець зазначає, що лінгвокультурологічний напрям у фразеології досліджує взаємодію мови і культури крізь призму культурно-національної свідомості та її фразеологічної презентації (Н. Брагіна, В. Телія). Лінгвокультурологія, на думку В. Маслової, зосереджена на дослідженні взаємодії мови, яка виступає транслятором культурної інформації, культури з її установками і преференціями та людини, що створює цю культуру, користуючись мовою. В. Маслової розглядає фразеологізми як тексти, що зберігають культурну інформацію [5, с.75]. У розумінні М. Алефіренко, сучасна лінгвокультурологія вивчає: а) способи і засоби представлення в мові об'єктів куль-

тури; б) особливості представлення в мові менталітету того чи іншого народу; в) закономірності відображення в семантиці мовних одиниць цілісно-смыслових категорій культури [6, с.29].

На думку багатьох дослідників, саме в мові втілюється історична пам'ять народу, мова відображає як культурний, так і мовний досвід народу. Лінгвокультурологічні дослідження на матеріалі фразеології допомагають нам уявити духовні цінності, витворені окремими етносами протягом тисячоліть. Фразеологія – це «дзеркало, в якому лінгвокультурне суспільство ідентифікує своє національне самоусвідомлення» [7, с.104].

Проблематиці «мова (фразеологія) і національна культура» присвячені роботи багатьох дослідників. Зокрема, це праці Т. Григоренко, Л. Даниленко, С.Денисенко, В. Жайворонка, В. Ковалья, Н. Мазур, Ф. Медведєва, Л. Мельник, Л.Скрипник, Д. Ужченка, В. Ужченка та інших. Особливо цінними для науковців є фразеологізми, що відбивають народні традиції, обряди та звичаї того чи іншого народу, історичні факти його життя. Чільне місце серед етнофразем (В. Телія) посідають побажання, які за словами М. Сумцова, становлять великий інтерес для істориків побуту, літератури, культури, загалом для розуміння народної психології. Серед інших фразеологічних одиниць вони вирізняються особливою функціональною активністю та яскраво експресивною конотацією [див. : 8, с. 77].

Н. Хома зазначає, що фразеологія кожного народу виражає його ментальність, образність і спосіб мислення, а тому вона характеризується значною стабільністю. Науковець досліджує ономастичний простір в українських фразеологізмах (прислів'ях, приказках) та робить висновок, що ономастикон українських фразеологізмів не лише багатий, але й різноманітний. Його основу складають чоловічі та жіночі особові імена. Чоловічі особові імена значно поширеніші в паремійному ономастиконі, ніж жіночі. Топоніми у прислів'ях та приказках зумовлюють регіональний характер фольклорного тексту, надають оповіді місцевого колориту і є одним з найголовніших факторів у досягненні ефекту достовірності [9, с. 411-413].

На думку Л. Савченко, фразеологія – це відбиток картин реальності, у якій містяться фрагменти культури, історії, етнографії, психології, світогляду, релігії, менталітету, відтворюється національний характер народу, це своєрідний зразок ретельного та пильного кодування його духовної культури [10, с. 522].

В. Коваль у своїх дослідженнях розглядав слов'янські фразеологізми, що належать до сфери народної духовної культури з точки зору відображення ними основних фрагментів мовної картини світу. Погоджуємося з думкою Л. Ю. Буянової про те, що етнофраземи, як і фразеологізми в цілому, мають здатність концептуалізувати буденну свідомість і створювати структури, «в яких в образно-символічній формі кодуються і передаються з покоління в покоління морально-етичні норми та стереотипи» [11, с.142].

Етнофразеологія, розглянута крізь призму мовної картини світу, маркує основні життєві цикли, важливі сегменти «життєвого кола»: внутрішньоутробний стан → народження → створення сім'ї → життя в його різнобічних проявах → больовий стан → відхід в інший світ. В. Коваль проілюстрував це на матеріалі слов'янських фразеологізмів, генетично пов'язаних із сферою народної духовної культури [12, с.29-30].

Погоджуємось із твердженням В. Ужченка, який зазначає, що фразеологізми відображають національну картину світу або всім словокомплексом, зокрема при

називанні обрядів, прикмет, ворожіння, побутових ситуацій, або виразно маркованими складниками фразеологічних одиниць [13, с.282].

Національна своєрідність фразеологізмів різних мов пов'язана насамперед із їх образністю. Фразеологізми є неповторними, своєрідними за своєю внутрішньою формою. Вони становлять собою складний феномен, що відображає як власне лінгвістичні фактори, що визначаються специфікою лексико-семантичної і граматичної системи конкретних мов, так і екстралінгвальні фактори, пов'язані з життям нації, – особливості національного характеру, духовного складу, культури, своєрідності етнічного побуту, традицій, звичаїв, специфіка історичного розвитку народу. Особливості образної мотивації в структурі значення ідіом є важливими для з'ясування мовної картини світу і її бачення народом, який розмовляє тією чи іншою мовою. Фразеологічна одиниця, будучи номінативною, висвічує процес номінації у вигляді мовного знака, кінцевим результатом якого є мовна картина світу [14, с. 633].

Способом утворення фразеологічної одиниці, зауважує Н. Венжинович, є метафоризація як когнітивний процес, пов'язаний із діяльністю підсвідомості. Інтерес до цього питання збільшився у зв'язку з зверненням лінгвістів до вивчення мовної картини світу та виникненням лінгвокультурології як науки синтезуючого характеру. Крім того, метафора має важливу властивість «нав'язувати» тим, хто розмовляє якою-небудь мовою, специфічний погляд на світ. Метафори характеризуються національною специфічністю і навіть антропоцентричністю, оскільки людина постійно намагається порівнювати конкретне і абстрактне, досяжне і недосяжне. В новому метафоризованому значенні можуть залишатися сліди і буквального значення, яке ґрунтується на основі подібності, схожості двох або більше сутностей, що знаходяться в центрі уваги [15, с. 113].

Семантика фразеологізмів, незважаючи на інтенсивність та тривалість її вивчення, залишається центральною проблемою фразеології. Це пов'язано з невирішеністю цілої низки питань, які мають принципово важливе значення для подальшого розвитку фразеологічної науки. Існують, зокрема, значні розбіжності у розумінні сутності фразеологічного значення, у тлумаченні аспектів змістової структури фразеологічної одиниці, її смислового обсягу, у визначенні категоріальних ознак фразеологізму. Залишається спірною проблема семантичної цілісності фразеологічної одиниці порівняно зі словом, можливість моделювання семантики фразеологізму тощо.

Відсутність єдності у вирішенні центральних питань теорії фразеології пояснюється, на думку І. Теплякова [16, с.394], не лише надзвичайною складністю та суперечливістю фразеологічного значення, а й змішуванням семасіологічного і ономасіологічного підходів при вивченні мовних фактів. Подібної плутанини у поглядах можна уникнути, якщо послідовно враховувати, що існує об'єктивна можливість визначення значущості мовної одиниці (у тому числі фразеологічної одиниці) як за її сигніфікатом, так і за денотатом. Встановлення семантичної цілісності фразеологічної одиниці на рівні визначення значення за сигніфікатом і на рівні визначення значення за денотатом дає змогу відбити як онтологічний, так і функціональний бік мовного знака, й тим самим уникнути абсолютизації одного з них [17, с. 54-61].

О. Левченко [18] у своїй дисертації досліджує символи у фразеологічних системах. На її думку, дослідження механізмів фразеологізації за допомогою лінгвокультурологічного аналізу суттєво поглиблює наші знання про цей процес, до-

зволяє вийти за межі традиційних уявлень про те, що значення фразеологічних зрощень жодним чином не пов'язані зі значеннями компонентів, вони не мотивовані; значення фразеологічних єдностей потенційно виводяться зі значень компонентів; фразеологічні сполучення творяться як реалізація зв'язаних значень слів. Урахування сфери знань за допомогою концептуального аналізу дає змогу подолати суперечності компонентів, вони не мотивовані; значення фразеологічних єдностей потенційно виводяться зі значень компонентів; фразеологічні сполучення властиві традиційному поглядові на механізми творення фразеологічної одиниці, зокрема, й коли йдеться про невмотивованість та псевдомотивацію одиниць.

Як і О. Левченко, вважаємо, що в основі символу міститься прототипна інформація, тобто те, що є елементом концептуальної картини світу; символ виникає в результаті метафоризації чи метонімізації; в основі символу перебуває кілька ознак, що випливає з особливостей, зокрема, метафори; поняття метафори й символу не тотожні, не перетинаються, не доповнюють один одного, вони співвідносяться як причина й наслідок. Отже, і метафорам, і символам властива конвенційність. Символ – це вербальний предметний знак, утворений унаслідок операцій метонімії чи метафори, який у певному лінгвокультурному просторі перебуває у стійкому зв'язку з абстрактним позначуваням. Специфіка фразеологічного символу полягає в його багатозначності, спричиненої тим, що він сформований на основі різноджерельних уявлень. Слово, якому властива символічна функція, зокрема й у фразеології, може бути компонентом фразеологізму, не виконуючи роль символу. Символи, належні до певної концептосфери, дослідниця поділяє на дві групи: 1) символи власне цієї концептосфери; 2) символи, залучені до вербалізації цієї концептосфери. Роль компонента-символу стає очевидною завдяки аналізу трансформацій фразеологічної одиниці під час її вживань.

Досить цікавим для нас виявилось дослідження М. Жуйкової, яка розглядає образну основу фразеологізмів та фреймове моделювання. Вона слушно, на наш погляд, зазначає, що розвиток нової лінгвістичної парадигми – антропоцентризму – вимагає нових прийомів аналізу фразеологічних одиниць, передусім таких, які скеровано на виявлення особливостей мисленнєвої діяльності людини у процесах фразеотворення. Ономазіологічний підхід до семантики фразеологічних одиниць, поєднаний із методиками концептуального аналізу, дозволяє виразно побачити дію загальних когнітивних механізмів, що позначаються на виникненні фразеологічних одиниць. При застосуванні новітніх методик для встановлення генетики фразем повинна враховуватися як їхня «історична глибина» і культурно-національна специфіка, так і міра прозорості плану вираження [19, с.23].

Оскільки фразеологія – це молода лінгвістична наука, яка потребує систематизації різних підходів до визначення ознак фразеологічних одиниць, дотримуючись певних принципів (семантичного, генетичного, функціонального), дослідники запропонували низку класифікаційних систем, що використовуються у теоретичній і методичній літературі.

Широкого визнання у вітчизняному й світовому мовознавстві здобула семантична класифікація, опрацьована В. В. Виноградовим. В основу його фразеологічної теорії покладено ступінь видозміни значення слова у різних синтаксичних і стилістичних умовах фразеотворення [20]. Відштовхуючись від синтаксичних ідей академіка О. Шахматова й узявши до уваги деякі думки Ш. Баллі, академік В.Виноградов виділив три типи фразеологічних одиниць: фразеологічні зрощення, фразеологічні єдності і фразеологічні сполучення.

Зберігши три основні класи фразеологічних одиниць за схемою В. Виноградова, М. Шанський [21, с. 84] виділив четвертий клас – фразеологічні вирази.

Генетична класифікація – передбачає групування фразеологічного матеріалу за джерелами походження, вона найбільш детально опрацьована в дослідженнях Л. Булаховського [22, с. 102-103], який визначає такі групи: 1) прислів'я і приказки; 2) професіоналізми, що набули метафоричного вжитку; 3) усталені вислови з анекдотів, жартів і под.; 4) цитати й образи зі Старого і Нового Заповіту; 5) численні ремінісценції античної старовини; 6) переклади поширених іншомовних висловів; 7) крилаті слова іноземних письменників; 8) влучні фрази видатних людей.

Спробу систематизації стійких (фразеологічних) сполук у функціональному аспекті здійснив С. Гаврин [див. : 23, с. 340]. Він виділяє шість основних типів: 1) образно-виразні стійкі сполуки (*пустити червоного півня, із гряди в князя, свиня свинею, яблуко незгоди*); 2) еліптичні сполуки (*рад не рад, хоч куди*); 3) термінологічні фразеологізми (*заломлення променів, річ у собі*); 4) афористичні фразеологізми (*друзі пізнаються в біді*); 5) контекстологічні сполуки, які ототожнюються із стійкими утвореннями, що в класифікації В. Виноградова називаються фразеологічними сполученнями; 6) ідіоми (*собаку з їсти, була не була*).

Розглянуті класифікаційні схеми кожна по-своєму допомагають з'ясувати природу фразеологічних одиниць, охарактеризувати особливості їх функціонування і еволюцію їх у мовній системі.

Як зазначено вище, фразеологізми будь-якої мови віддзеркалюють духовну та матеріальну культуру народу, характерні риси побуту, національно-культурну самобутність. Одним із джерел збагачення національної фразеології є мова письменника. Протягом всієї історії розвитку національної культури зі сторінок видатних майстрів слова в літературну мову входили подібні вирази.

Місце фразеологічних одиниць у мові окремих письменників, певних літературних жанрів та стилів досліджували в своїх працях багато українських мовознавців, а саме: А. Авксентьев, Л. Булаховський, Н. Бабич, О. Демська-Кульчицька, Л. Добржанська, Ф. Медведєв, П. Плющ, В. Ужченко, Д. Ужченко та ін. Однак актуальними продовжують залишатися проблеми, пов'язані із вивченням індивідуально-авторського фразеовживання. Фразеологічні одиниці, функціонуючи в системі художніх структур, виконують важливу інтенсифікаційну роль, зокрема виступають виразними репрезентантами народнопоетичної стихії в літературному творі. Авторські видозміни (структурні, образно-сміслові) значною мірою розширюють функціональне поле таких висловів, з урахуванням композиційних, власне, стилістичних особливостей.

Актуальність висвітлення фразеологічної системи творів окремого письменника впливає із загальних проблем розвитку мовної науки. Сучасна лінгвістика прогресує у напрямі поглиблення та поширення конкретних досліджень усіх аспектів та особливостей мови. Тому глибоке та всебічне вивчення процесів та явищ мовного розвитку з метою теоретичних узагальнень є першорядним і постійним завданням лінгвістики.

Особливості смислової реалізації фразеологічного значення в художньому дискурсі зумовлюються такими факторами: 1) жанровою приналежністю тексту; 2) комунікативно-прагматичними установками автора і читача, що передбачають семантичну варіацію фразем; 3) ініціацією сенсу за пропозиційними і екстралінгвальними факторами. Л. Золотих [24, с.27] слушно відзначає, що названі фактори

«працюють» комплексно, що частіше за все проявляється при використанні такого популярного прийому, як подвійна актуалізація (подвійне кодування), або буквалізація фразеологічного значення.

На думку А. Мойсієнка, індивідуально-художній стиль письменника становить систему мовних засобів, яка постає в результаті відбору і творчого використання насамперед лексичних реалій національної мови не тільки для вираження певного змісту, але й для естетичного впливу на читача. Категорія індивідуального формується сукупністю мовних одиниць, які мають значне смислове навантаження (культурологічне, історіософське, філософське тощо), зумовлене контекстним оточенням, сюжетними лініями, емоційно-експресивним наповненням. До таких одиниць належать фразеологізми [25, с. 115-116].

Г. Морараш акцентує увагу на тому, що фразеологізми здавна вважаються одним із найяскравіших та найвиразніших знаків мови. Містячи в собі значну кількість експресії та емоційної наснаги, вони є потужним засобом підсилення зображуваного у певному тексті. У мовленні фразеологізми виконують функцію образної характеристики конкретного об'єкта, суб'єкта, дії, ситуації. Саме тому, на нашу думку, останнім часом лінгвісти дедалі більше уваги приділяють функціональному аспекту фразеологічних одиниць, тобто вживанню їх у різних ситуаціях спілкування з різними комунікативно-прагматичними цілями, а також у мові творів письменників [26, с. 312-315].

Цікавими для нас видалися дослідження Ю. Прадіда, він спробував виділити три періоди в історії вивчення української фразеології, а саме: 1) підготовчий (50-60-і роки XX століття) – обґрунтування нових понять фразеології, стилістичного використання фразеологізмів у художніх текстах тощо; 2) структурно-семантичного опису фразеології (70-80-і роки XX століття) – систематизація фразеологічного матеріалу за структурою, семантикою, граматичними і стилістичними параметрами; 3) функціонального вивчення фразеології (90-і роки XX ст. – поч. XXI ст.) – комплексне дослідження фразеології в прагматичному, культурологічному, ідеографічному та інших аспектах із залученням досягнень наук, які досліджують людський феномен [27, с. 12].

На сучасному етапі у фразеології продовжують розроблятися синхронічний і діахронічний аспекти, уточнюється термінологія, досліджуються системні зв'язки фразеологічних одиниць, розкривається – із залученням генетичних і типологічних паралелей – механізм фразеотворення. Багато з таких питань утрадиційнілося. Новими аспектами у фразеології вважаються не тільки нові напрями досліджень фразеології, а й фундаментальне висвітлення й раніше окреслених, але недостатньо опрацьованих питань.

У працях сучасних мовознавців спостерігаємо нові аспекти у вивченні фразеології. На зміну структурно-семантичній парадигмі поступово приходять *психокогнітивний аспект* (О. Баранов, С. Бартмінський, С. Денисенко, Д. Добровольський, О. Забуранна, О. Левченко, С. Небжеговська), найбільш виразно він представлений у працях О. Селіванової. Особливо посилилося вивчення *ареальної (діалектної) фразеології* української мови. Учені намагаються звернути увагу на подальше накопичування діалектного матеріалу, на необхідність подати ареальну фразеологію як систему, розробити ефективну методику ареального опису, проаналізувати фразеологію в ідеографічно-тематичному аспекті, уточнити дериваційну базу, способи й чинники фразеотворення. На останні роки припадає комплексне дисертаційне вивчення фразеології окремих регіонів. Також зростає увага

до *жаргонно-арготичної фразеології*. Гостро ставиться й питання конотації фразеологічних одиниць як важливого аспекту їх семантичної структури. Активно розробляється у сфері фразеологічного значення *антропоцентризм* як рушійна сила розвитку номінативних мовних засобів, що дає можливість аналізувати мову як систему культурних категорій, як константи культури (О. Баранов, Д. Добровольський, О. Забуранна, Ю. Караулов, Н. Кирилова, Ю. Степанов).

Швидкий розвиток суспільства, необхідність системного вивчення фразеології, можливість активніше застосовувати комп'ютерні технології, потреба укладання ідеографічних словників привела до *ономасіологічного (ідеографічного, тематико-ідеографічного)* опису фразеологічних систем літературної та ареальної фразеології.

Актуальними є фразеологічні інновації певних часових зрізів як вияв їх динаміки на синхронному зрізі мови. До дії інтеграційних, глобалізаційних процесів, процесів європеїзації та інтернаціоналізації, узагалі до змін у суспільстві найчутливіші лексико-семантична та фразеологічна системи. Потребують дослідження, зокрема, образно-емоційна основа фразеологізмів на внутрішньомовному та міжмовному рівнях, виявлення тенденцій становлення (особливо в засобах масової інформації), моделювання в межах лексико-семантичних систем, становлення фразеологічної одиниці в тісному зв'язку з екстралінгвальними умовами, багатоаспектний зв'язок фразеологізмів і суспільства, ідеографічна класифікація фразеологічних одиниць, виявлення найпродуктивніших фразеотвірних сфер (комп'ютерна мова), відродження стійких сполук, механізми мовної еволюції, інтенсивність поповнення фразеологічними неологізмами, стратифікація фразеологічних одиниць із погляду їх функціональної доцільності та фразеографічного статусу. У зв'язку з цим постає необхідність вивчення розвитку неографії і неофразеології. На думку В. Ужченка [13, с. 430–440], тут доречними були б словники «Нове в лексичі і фразеології», із чим ми цілком погоджуємося.

Українська фразеологія пройшла довгий і складний шлях свого становлення. Вона постійно поповнюється новими одиницями, частково або й повністю архаїзуючи чи трансформуючи семантичну структуру питомих чи давно запозичених фразем. Фразеологізми є надзвичайно розгалуженими за своєю семантикою і тісно пов'язані з культурою та ментальністю народу. Із поглибленим вивченням фразеології з'явилися новітні погляди вчених на природу зазначених мовних одиниць.

Підсумовуючи проведене нами дослідження, зазначимо, що зроблено в цій галузі чимало, але все ще залишається низка нез'ясованих питань. Перспективу подальших наукових пошуків убачаємо в поглибленому студіюванні фразеологічних одиниць у контексті новітніх парадигм мовознавчих досліджень, зокрема на матеріалі творів закарпатських письменників кінця XX – початку XXI століття.

#### Список використаних джерел

1. Мокієнко В. М. Слов'янська фразеологія [Текст] : підручник для вузів за спец. «Слов'янська мова і література» / В. М. Мокієнко. – М. : Вища школа, 1989. – 287с.
2. Руснак В.І. Зоосемічні фразеологічні одиниці як носії національно маркованої вторинної номінації [Текст] / В. І. Руснак // Наукові записки. Серія «Філологічна». Острог: Видавництво Національного університету «Острозька академія». – Вип. 19. – 2011. – С. 329–336.

3. Кожуховська Л. Системні класифікації фразеологічних одиниць в українській [Текст] / Л. Кожуховська // Мовознавчі студії. Випуск 2: Фразеологізм і слово у тексті і словнику (За матеріалами Всеукраїнської наукової конференції на пошану 75-річчя від дня народження професора Мар'яна Демського) / упорядники : К. Іваночко, О. Кушлик, П. Мацьків, М. Стедик, М. Яким, Я. Єрмоленко, Л. Баранська. – Дрогобич : Посвіт, 2010. – С.192-198.
4. Галинська О. М. Фразеологізми як знаки культурної інформації [Текст] / О. М. Галинська // Проблеми зіставної семантики: збірник наукових статей. – Вип. 10 / відп. ред. Корольова А. В. – К. : Вид. центр КНЛУ, 2011. – Ч. 2. – С. 72-76.
5. Маслова В.А. Культурно-національная специфика русской фразеологии [Текст] / В.А.Маслова // Культурные смыслы во фразеологизмах и дискурсивных практиках. – М.: Языки славянской культуры, 2004. – С.69-76.
6. Алефиренко Н. Ф. Лингвокультурология : ценностно-смысловое пространство языка [Текст] / Н. Ф. Алефиренко. – М. : Флинта : Наука, 2010. – 288 с.
7. Телия В.Н. Коннотативный аспект семантики номинативных единиц [Текст] / В. Н. Телия. – М. : Наука, 1986. – 141 с.
8. Головіна Н. Б. Топонім як національний виразник фразеологічної системи побажань (на матеріалі німецької та української мов) [Текст] / Н. Б. Головіна // Проблеми зіставної семантики: збірник наукових статей. – Вип. 10 / відп. ред. Корольова А. В. – К. : Вид. центр КНЛУ, 2011. – Ч. 2. – С. 77–82.
9. Хома Н. Ономастичний простір в українських фразеологізмах (прислів'ях, приказках) [Текст] / Н. Хома. // Вісник Прикарпатського національного університету. Філологія / М-во освіти і науки, молоді та спорту України / редкол.: В. Г. Матвійшин та ін. – Івано-Франківськ, 2011. – Вип. 29/31. – С.411-413.
10. Савченко Л. В. Феномен етнокодів духовної культури у фразеології української мови : етимологічний та етнолінгвістичний аспекти: монографія [Текст] / Любов Василівна Савченко. – Сімферополь : Доля, 2013. – 600 с.
11. Буянова Л. Ю. Русская фразеология как ментально-оценочная система и культурный код познания [Текст] / Л. Ю. Буянова // Фразеология, познание и культура : сб. докладов 2-й Международной научной конф. (Белгород, 7-9 сентября 2010 года) : в 2 т. / отв. ред. проф. Н. Ф. Алефиренко. – Белгород : Изд-во БелГУ, 2010. – Т. 1. Фразеология и познание. – С. 142-146.
12. Коваль В. И. Языковая картина мира и ее отражение в славянской этнофразеологии [Текст] / В. И. Коваль // Славянская фразеология в синхронии и диахронии : сб. науч. статей. Вып. 1 / М-во образования РБ, Гомельский гос. ун-т им. Ф. Скорины / редкол. : В. И Коваль (отв. ред.). – Гомель : ГГУ им. Ф. Скорины, 2011. – С. 29-32.
13. Ужченко В. Д. Фразеологія сучасної української мови [Текст] : навч. посібник / В. Д. Ужченко, Д. В. Ужченко. – К. : Знання, 2007. – 494 с.
14. Полюжин М. М. О когнитивном и лингвокультурологическом изучении фразеологии [Текст] // Горизонты современной лингвистики : Традиции и новаторство : сб. в честь Е. С. Кубряковой / М. М. Полюжин, Н. Ф. Венжинович. – М. : Яз. славян. культур, 2009. – С. 628-637.
15. Венжинович Н. Ф. Лингвокультурологические особенности фразеологизмов в русском и украинском языках [Текст] / Н. Ф. Венжинович // Материалы XXXIX международной филологической конференции (15-

- 19 марта 2010 года). Вып. 22 : Фразеология и языковая динамика. / под ред. проф. В. М. Мокленко и доц. А. В. Савченко. – Greifswald – Санкт-Петербург, 2011. – С. 113-117.
16. Тепляков І. М. Конфронтація фразеологізмів на рівні системи та функціонування [Текст] / І. М. Тепляков // Мовознавчі студії. Випуск 2: Фразеологізм і слово у тексті і словнику (За матеріалами Всеукраїнської наукової конференції на пошану 75-річчя від дня народження професора Мар'яна Демського) / упорядники : К. Іваночко, О. Кушлик, П. Мацьків, М. Стедик, М. Яким, Я. Єрмоленко, Л. Баранська. – Дрогобич : Посвіт, 2010. – С. 394-403.
  17. Тепляков І. М. До проблеми розмежування системної і функціональної фразеології [Текст] / І. М. Тепляков // Проблеми слов'янства. – Львів. 1990. – Вип. 41. – С. 54-61.
  18. Левченко О. П. Символи у фразеологічних системах української та російської мов: Лінгвокультурологічний аспект [Текст] : дисертація на здобуття наукового ступеня доктора філологічних наук : 10.02.01 / Левченко Олена Петрівна. – Львів. – 2007. – 465 с.
  19. Жуйкова М. В. Образна основа фразеологізмів і фреймове моделювання [Текст] / М. В. Жуйкова // Славянская фразеология в синхронии и диахронии : сб. науч. статей. Вып. 1 / М-во образования РБ, Гомельский гос. ун-т им. Ф. Скорины / редкол. : В. И. Коваль (отв. ред.). – Гомель: ГГУ им. Ф. Скорины, 2011. – С. 22-26.
  20. Виноградов В. В. Основные понятия русской фразеологии как лингвистической дисциплины [Текст] / В. В. Виноградов // Труды Юбилейной сессии ЛГУ, 1819-1944. – Ленинград, 1946. – 190 с.
  21. Шанский Н. М. Фразеология современного русского языка [Текст] / Н. М. Шанский. – М., 1969. – 412 с.
  22. Булаховский Л. А. Курс русского литературного языка [Текст] / Л. А. Булаховский, 1952. – Т. I. – 276 с.
  23. Сучасна українська літературна мова : Лексика і фразеологія [Текст] / за заг. ред. акад. І. К. Білодіда. – К. : Наукова думка, 1969. – 438 с.
  24. Золотых Л. Г. Функциональная специфика фразем в художественном дискурсе [Текст] / Л. Г. Золотых // Славянская фразеология в синхронии и диахронии : сб. науч. статей. Вып. 1 / М-во образования РБ, Гомельский гос. ун-т им. Ф. Скорины / редкол. : В. И. Коваль (отв. ред.). – Гомель : ГГУ им. Ф. Скорины, 2011. – С. 26-29.
  25. Мойсієнко А. К. Актуалізація фразеологічних одиниць у художньому тексті [Текст] / А. К. Мойсієнко // Українська лексикографія в загальнослов'янському контексті : теорія, практика, типологія. Ларисі Григорівні Скрипник. – К. : Видавничий дім Дмитра Бураго, 2011. – С. 115-121.
  26. Морараш Г. В. Фразеологічне багатство мови творів Євгенії Ярошинської [Текст] / Г. В. Морараш // Наукові праці Кам'янець-Подільського національного університету імені Івана Огієнка : Філологічні науки. Випуск 28. – Кам'янець-Подільський : Аксіома, 2011. – С. 312-315.
  27. Прадид Ю. Развитие фразеологической науки в Украине (II пол. XXст.-начало XXI ст.) [Текст] / Юрий Прадид // Ученые записки Таврического национального университета имени В. И. Вернадского. Серия : Филология. Социальные коммуникации. – 2012. – Том 25 (64), № 2 (1). – С. 11–42.

---

## MULTIROBOTIC SYSTEM FOR EDUCATION

*Ing. Vladimír Baláž Ph.D.*

*Department of Manufacturing Machinery and Robotics,  
Technical University  
(Košice, Slovakia)*

*The contribution describes a design of automated robotized system for education with robot OTC suited for manipulation and robot Motoman that provides assembling of chosen parts. The transport of every part is realized from / to stock through conveyor belt Bosch. Superior control system is equipped by computer with visualization program of whole workplace.*

**Keywords:** *robotic system, robot, assembly.*

### INTRODUCTION

The solutions of many problems emerging in production process require a deployment of more robots in present times. Particularly touch in to assembly of complex parts, welding of longer parts etc. Application of more robots at workplace requires a perfect prepare at design area also like at programmed equipment robots area. In operation with more robots is mainly important to avoid their mutual collisions. As solution for these situations are preferred to use off-line system program at programming at robots.

### MULTIROBOTIC SYSTEM

Automated robotized system is designed in CAD program. The workplace for manipulation is situated around conveyor belt Bosch. Every object for assembling is transported to required position at pallet. Every pallet is equipped by RFID element MDT-2K for entry of information. At loading up of object to pallet is through transmitter ID-40 activated a memory MDT-2K and writes data, which determines, where pallet stops and what kind of operation follows at object. The control of conveyor belt is realized by PLC Simatic S7/300 DP. To profibus is connected to RFID elements ID-40 for writing and reading information from memories at pallets. Change direction of pallet movement at conveyor belt is possible by transport units. Conveyor belt is equipped by inductive sensors for monitoring of pallet movement. At places, where is necessary stops the pallet are situated pneumatic stopper, which prevent to their any movement. Pneumatic stopper is fitted by inductive sensor for pallet monitoring at exactly place. The workplace for manipulation is realized with assembling robot by addition of RFID element ID-40, that after reading of information from pallet determines, if objects continue to assembly, or continue at conveyor belt.

The workplace is situated with two robots. Robot OTC Daihen AX-V6 is situated for loading up from stock to pallet that are designed to assembly or storing of finished products to stock. Searching of objects at stock is realized through barcodes. Robot OTC has six degrees of freedom that allows good reachability in envelope to arbitrary point in space. Function of effector is secured by pneumatic two-fingered gripper. Control of robot is realized through control system AX-C with input / output unit and 32 inputs / outputs. Accuracy of robot is 0,08mm that is sufficient for manipulation with chosen objects.

The second one robot is situated to assembly. Robot Motoman SDA 10F is dual arm robot with 15-teen degrees of freedom. Each arm of robot can be loaded at flange

by weight 10kg. For assembly purpose is one of arm equipped by two-fingered gripper and second one by three-fingered pneumatic gripper To control of robot was designed control system FS100, where is touch screen programmed unit (pendant) connect. Control system FS100 is equipped by input / output card that allows connecting 16 inputs and 16 outputs.

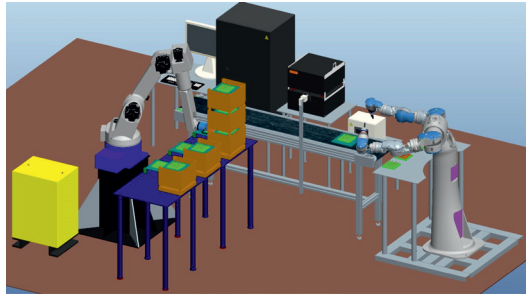

Fig. 1. Design of workplace in CAD system

Design of workplace with conveyor belt tray is on Fig. 1. Workplace contains also a superior control system and camera system Omron 150 with two cameras. This camera system allows determining most effective method for off take objects from pallet. Whole automated robotized workplace is controlled by superior control system on PLC base components. At Fig.2 is presented basic flowchart for information flow of workplace.

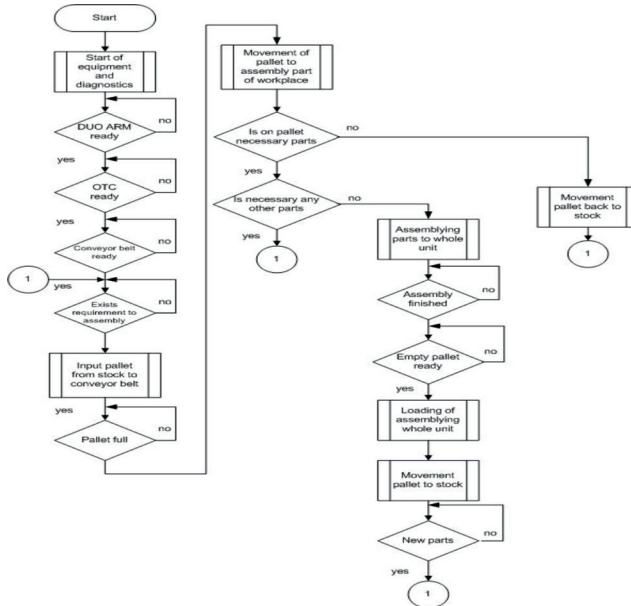

Fig. 2. Basic flowchart for information flow of workplace

Block diagram for transmission of information at workplace is on Fig.3.

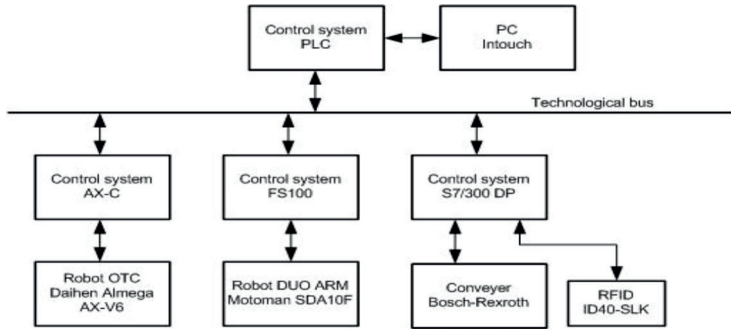

Fig. 3. Block diagram for transmission of information at workplace

## CONCLUSION

Automated robotized system is built to verification purpose for behavior of robots designed in more numbers at one workplace. The workplace is built gradually and first phase of solution in present time. Assembling part of workplace will be used for recognition of non-oriented objects through camera system that rapidly increases the possibilities at workplace.

Contribution was created under projects VEGA 1/0810/11 Princípy profilácie a kooperácie multirobotických systémov

## REFERENCES

1. Buda, J., Kováč, M.: Projektovanie a prevádzka robotizovaných systémov. Bratislava: TU, 1990. 335 s. ISBN 80-05-00680-2
2. Sukop M., Hajduk M., Varga J., Vagaš M.: Increasing degree of automation of production systems based on intelligent manipulation, Acta Mechanica Slovaca, roč. 15, č.4, 2011, ISSN 1335-2393
3. Hajduk, M, Baláž, V, Sukop, M, Evin, M, Vagaš, M.: Robotized Cell for Palletization with CCD Camera, IN: Optirob 2007: Bren Publishing House, ISBN 9789736486562

## ПРОБЛЕМА ПОДВІЙНОГО ГРОМАДЯНСТВА В УКРАЇНІ

**Браун А.А.,**

*студент 5 курсу юридичного факультету  
ДВНЗ «Ужгородський національний університет»  
(м. Ужгород, Україна)*

*In this article made analysis some problems of current legislation on citizenship, analyzed the positive and negative aspects of the dissemination of dual citizenship in Ukraine and made suggestions for improvement of certain regulations regarding dual citizenship.*

**Keywords:** *citizenship, dual citizenship, receiving citizenship, termination of citizenship.*

На сучасному етапі держава Україна зустрілася з таким глобальним питанням, як подвійне громадянство. Одним із основних прав людини відповідно до Загальної декларації прав людини є право на громадянство. Громадянство безпосередньо встановлює зв'язок особи-громадянина з державою, яка надає громадянство. Громадянство встановлює комплекс взаємних прав і обов'язків між державою і громадянином. Постійна зміна законодавства України про громадянство свідчить про невизначеність політики нашої держави з цього питання. Незважаючи на складність проблеми, українська юридична наука, на жаль, не приділила їй належної уваги. Саме тому вона не втрачає своєї актуальності та потребує детального аналізу і на сьогоднішній день.

В Україні проживають понад 100 національностей, тому питання подвійного громадянства для нашої держави є дуже актуальним. Сьогодні це є одним із найбільш суперечливих і дискусійних питань в законодавстві України. Інститут громадянства знайшов відображення у працях вчених В.Я Бойцова, А.І Денисова, В.Ф Погорілка, Ю.М Тодики, В.М Шаповала, О.А Коломійця та інших.

**Мета статті** – проаналізувати негативні і позитивні тенденції подвійного громадянства в Україні.

Біпатриди – люди з подвійним громадянством. Українським законодавством передбачено лише громадянство України, правила та підстави його набуття та втрати. Подвійне громадянство не передбачено ні Конституцією України, ні її законами, тому для громадян України воно є незаконним [1, с.3]. У міжнародному праві поняття подвійного громадянства розглядається в якості більш широкого поняття множинного громадянства, а саме як одночасної належності особи до громадянства двох або більше держав ( стаття 2 Європейської конвенції про громадянство 1997 року) [2,с.1]. Відповідно до статті 2 Закону України «Про громадянство України» у разі, якщо громадянин України набув громадянства іншої держави або держав, то у правових відносинах з Україною він визнається лише громадянином України [3,с.1]. Останніми роками багато європейських країн запровадили інститут подвійного громадянства. Багато з цих країн є географічними сусідами України ( Угорщина, Румунія). Практика застосування подвійного громадянства в Україні запроваджувалося ще з початку 90-х років минулого століття, хоча Конституція України визначає в Україні єдине громадянство. На сьогоднішній день багато етнічних угорців, румунів, росіян України прийняло подвійне громадянство. Погляди вчених і політиків щодо подвійного громадянства кардиналь-

но відрізняються. Противники стверджують, що подвійне громадянство загрожує національній безпеці держави, оскільки велика частина населення окремих регіонів України може стати громадянами іноземних держав. Також негативним інститут подвійного громадянства є з огляду на консолідацію української нації. Прихильники подвійного громадянства обґрунтовують позитивний вплив цього інституту тим, що він дасть можливість об'єднати українців усього світу, сприятиме євроінтеграції України, поліпшить правовий і соціальний захист громадян України за кордоном [4, с.300]. Проблема подвійного громадянства на сьогодні набула особливої гостроти: з кожним днем збільшується кількість осіб, які отримують громадянство іноземних держав. Подвійне громадянство – результат колізії законів про громадянство різних держав. В одних випадках це зіткнення принципів «права землі» (особа здобуває громадянство тієї держави, де народилася) і «права крові» (особа набуває громадянство своїх батьків, незалежно від місця народження), наприклад (Чилі-Україна, Бразилія-Великобританія) [4,299]. Сучасне міжнародне право не знає єдиної, загальновизнаної регламентації питань, пов'язаних з подвійним громадянством. Більшість держав негативно ставляться до подвійного громадянства: 74 держави забороняють його з певними винятками, 59 – дозволяють з певними заборонами, ще близько 60 держав повністю забороняють подвійне громадянство. Данія, Швеція, Єгипет, Індія, Індонезія, Китай, Монголія, Узбекистан та ін. забороняють або не визнають подвійного громадянства. На Україні подвійне громадянство є особливо актуальним в таких регіонах, як Буковина, Закарпаття. З 1 січня 2011 року парламент Угорщини прийняв закон, який спрощує процес отримання угорського громадянства. Завдяки цьому громадянам України та інших країн буде достатньо просто отримати паспорт громадянина Угорщини. Якщо до цього процедура отримання угорського громадянства становила приблизно 1,5 року, то на сьогодні отримати угорське громадянство можна за 3 місяці. Для отримання угорського громадянства необхідно надати документи, що підтверджують угорське походження або ж громадянство Угорщини ваших найближчих родичів. Достатньо, щоб хтось з найближчих родичів народився на території Закарпаття до 1920 року або у воєнний період (1938 – 1945). Умови для отримання громадянства мінімальні – угорське походження, базове знання мови і несудимість. Необхідним є складення присяги, в якій людина визнає Угорську Республіку своєю батьківщиною та присягає її захищати. Прийняття громадянами України угорського громадянства може стати каталізатором для крайніх правих сил і спонукати їх до антиугорських акцій [5,26]. Нещодавно в Угорщині було створено міністерство у справах закордонних угорців. Планується створити закордонні виборчі округи для угорців. Це дасть можливість закарпатським угорцям стати депутатами угорського парламенту. В законодавстві Румунії зазначається, що етнічні румуни, які були позбавлені громадянства до 22 грудня 1989 року з незалежних від них причин, мають право на повернення румунського громадянства. Таким чином жителі Буковини, предки яких мали громадянство Румунії до 28 червня 1940 року, мають право на отримання румунського громадянства. За різними підрахунками на Буковині приблизно 40 тисяч наших співвітчизників можуть бути одночасно і громадянами Румунії.

Польща дозволила подвійне громадянство з 15 серпня 2012 року. Президент Польщі зможе надавати польське громадянство усім іноземцям, незалежно від того, чи вони жили та як довго жили у Польщі. Новий закон також дозволив надавати польське громадянство усім, без обмежень, іноземцям в рамках процедури,

---

яку веде воєвода (аналог голови обласної державної адміністрації в Україні) та скоротив термін необхідного для подачі такої заявки терміну проживання в країні з дозволом "на постійне перебування" до трьох років.

Для отримання громадянства Польщі від воєводи, крім трьох років проживання з таким дозволом, необхідно мати регулярний дохід, підтвердження наявності місця проживання (договір оренди чи власності квартири) та знати польську мову. У міністерстві відзначили, що до набуття чинності нового закону польське громадянство могли отримати лише особи без громадянства, іноземці, котрі одружилися з поляками, та особи, котрим батьки після народження вибрали інше громадянство ніж польське.

Наші співвітчизники, обираючи іноземне громадянство, роблять це дуже часто не з патріотичних міркувань, а з економічних. Адже громадянство таких країн, як Угорщина, Румунія та інших членів ЄС дає для них багато переваг [6,132]. Наприклад, легальне працевлаштування або навчання в Європейському Союзі. На уникнення випадків подвійного громадянства спрямовані двосторонні угоди України з питань громадянства, укладені з Республікою Білорусь, Республікою Казахстан, Республікою Таджикистан, Киргизькою Республікою та Грузією. Ці угоди передбачають набуття нового громадянства з одночасним припиненням попереднього громадянства.

У 2012 році Кабінетом Міністрів України було подано законопроект „Про внесення змін до деяких законодавчих актів України щодо громадянства”, який, зокрема, передбачає внесення змін до КУпАП та інших законодавчих актів, пов’язаних з подвійним громадянством. Зокрема планується запровадити штрафи за порушення обов’язку громадянина України щодо повідомлення про набуття іноземного громадянства (підданства), а також ті самі дії, вчинені службовими особами органів державної влади та органів місцевого самоврядування, для яких розмір штрафів буде набагато вищим. Відповідно до проекту закону громадяни України, які у повнолітньому віці добровільно набули іноземне громадянство (підданство), зобов’язані протягом шести місяців з дня набуття іноземного громадянства (підданства) письмово повідомити про це спеціально уповноваженому центральному органу виконавчої влади з питань громадянства або підпорядкованому йому органу за місцем проживання або дипломатичному представництву чи консульській установі України за місцем проживання за кордоном, подавши про це відповідну заяву та копію документа, що підтверджує набуття ними іноземного громадянства. Законопроект запроваджує обмеження щодо зайняття посад в СБУ, прокуратурі, Антимонопольному комітеті, Податковій службі і Рахунковій палаті та інших державних органах. Передбачається, що не будуть прийматися на роботу в державні органи особи, які набули громадянство іноземної держави.

Невдовзі, на початку 2013 року, народним депутатом Л. Миримським був зареєстрований законопроект, який би легалізував подвійне громадянство в Україні. У ньому пропонується дати громадянам України право на отримання іноземного громадянства з можливістю збереження українського паспорта. Потрібно лише надати документи, що підтверджують наявність громадянства іноземної держави, в центральний орган виконавчої влади з питань громадянства (МВС України), який поставить у паспорті України відмітку про наявність у громадянина України громадянства іноземної держави. Також, відповідно до цього законопроекту, іноземці (крім злочинців і засуджених) мають право, за власним бажанням, не

---

відмовляючись від громадянства своєї держави. клопотати про прийняття їх до громадянства України.

Отже, питання подвійного громадянства є дуже неоднозначним і саме тому потребує подальшого докладного розгляду аргументів противників і прихильників подвійного громадянства. Видається доцільним встановити обов'язок громадянина повідомляти про факт отримання іншого громадянства уповноважені органи держави. Держава повинна підвищувати рівень життя свого населення, створювати комфортні умови для того, щоби громадяни пишалися і цінували громадянство своєї держави. Національна свідомість громадян повинна домінувати над меркантильними поглядами. Міжнародні договори повинні бути ефективним засобом для розв'язання цієї проблеми.

#### **Список використаних джерел**

1. Конституція України від 28 червня 1996 року.//Вісник Верховної Ради України, 1996.
2. Європейська конвенція про громадянство від 6 листопада 1997 року Стаття 2.//Офіц. вісн.України.
3. Закон України «Про громадянство України» від 18.01.2001 зі змінами та доповненнями // ВВР України №13. – 2001.
4. Коломієць О.А. Інститут подвійного громадянства у міжнародному праві: проблеми і перспективи/ О.А Коломієць// Наукові праці МАУП. – 2010. – Вип.1(24). – С. 296–301.
5. Мартин В. «Присягаю на вірність Угорщині...»// «Дзеркало Тижня» / В.Мартин. – №17, 13 травня 2011 року. – С.25-27.
6. Тарасюк Г. Проблема реалізації принципу єдиного громадянства в Україні / Г.Тарасюк // Економіка, фінанси, право. – №8. – 2009.

## DETERMINANTY VÝROBY PRIVÁTNÝCH ZNAČIEK

*Ing. Anna Hrnčiarová Turčiaková,  
Ekonomická univerzita v Bratislave,  
Podnikovohospodárska fakulta v Košiciach  
(Slovenská republika)*

*The producing of private labels is a very important issue for food industry in terms of future prospects. Producers of manufacturer brands are in competition with independent producers of private labels. This paper examines the distributor's and food manufacturer's private label strategy for production within a framework featuring store brand quality, bargaining power and a potential capacity constraint.*

**Keywords:** *capacity constraint, private label, production, outside option*

### Úvod

V období posledných dvoch desaťročí neustále narastá podiel výrobkov privátnych značiek v ponuke obchodných reťazcov.

Privátna značka (privatelabel) je značka vo vlastníctve retailerov, obchodníkov a ďalších členov distribučného reťazca. Charakteristickým znakom privátnych značiek je ich príslušnosť ku konkrétnemu obchodnému reťazcu, v ktorom sú predmetom ponuky (Hesková, 2006).

Privátne značky (PL) sa stali neodvratnou súčasťou života predajcov v súvislosti s imidžom obchodu, kvality výrobkov i reklamy ako aj výrobcov v kontexte investícií do výroby. Štúdie o vlastnostiach výrobcov PL sú veľmi zriedkavé a dáta vhodné na porovnanie medzi jednotlivými krajinami neexistujú. Podľa Moatiho, Mazarsa a Ranviera (Moati, 2007) sa vo Francúzsku postupom času zvýšil počet agropotravinárskych firiem, ktoré vyrábajú PL, a v roku 2005 ich podiel na celkovej počte firiem v tomto odvetví bol 27%. Spolu vytvorili 11,4% celkových tržieb v rámci francúzskeho agropotravinárskeho odvetvia. Výroba PL je zabezpečená hlavne cez malé alebo stredne veľké firmy s trhovým podielom 82% v rámci veľkých potravinárskych obchodov vo Francúzsku v roku 2006. Výrobcovia výrobných značiek producentov, ktoré v zahraničnej literatúre poznáme ako nationalbrand (NB) mali podiel 12%. Avšak podiel malých a stredne veľkých firiem na produkcii PL má klesajúcu tendenciu v prospech veľkých výrobcov NB.

Ekonomická odborná literatúra sa doteraz poväčšine venovala vplyvu PL na vertikálny vzťah výrobcu-predajca s dôrazom na rozhodnutia smerom nadol (Bergès, 2004). Jeden z hlavných záverov hovorí, že PL posilnili pozíciu predajcov vo vzťahu ku výrobcovi, pretože takéto značky predstavujú spoľahlivú náhradu značkového tovaru a tým zvyšujú predajcov rezervné zisky. Konkurencia medzi PL a značkovým tovarom na regáloch u predajcu umožňuje distribútorom získať u výrobcov cennikové zľavy (Mills, 1998). Toto tvrdenie je viditeľné v zmluvách, ktoré podpísali predajcovia s výrobcami (Caprice, 2000), ako aj pri stratégiách predajcov pri výbere kvality PL (Bon-tems, 1999). Ďalší aspekt vývoja PL sa týka konkurencie medzi predajcami. V časoch absencie PL, a to hlavne pri potravinárskych výrobkoch, predajcovia zvykli predávať rovnaké výrobky ako klasické výrobné značky producentov a ich konkurenčný boj o priazeň zákazníka prebiehal na interbrandovej báze. Po tom, ako sa objavili PL, sa však tento rámec významne zmenil. Komerencializáciou svojich značiek predajcovia nielen zostrili interbrandový konkurenčný boj v predajniach, ale taktiež zmenšili konkurenčný

boj so svojimi rivalmi. Na základe faktu, že privátna značka sa dá kúpiť len v danom obchode (alebo v sieti obchodov), zákazníci už viac nemajú možnosť porovnávať privátne značky medzi sebou len na základe ceny. PL preto zvyšujú u predajcov mieru diferenciácie ponúkaného sortimentu a tým znižujú konkurenčný boj. Zavedenie PL sa teda dá považovať za dvojitý úspech (vertikálny i horizontálny) pre predajcov, čo je na škodu výrobcov značiek producentov.

Keď predajcovia predávajú PL, jedným z dôležitých rozhodnutí je to, kto bude výrobcom PL. Pri rozhodovaní sa predajcu o výrobnnej stratégii jeho vlastnej značky existujú dve možnosti. Predajca môže zveriť výrobu svojej vlastnej značky nezávislej firme, ktorá vyrába len PL alebo predajca môže zveriť výrobu svojej PLproducentovi brandových výrobkov. Výber producenta pre výrobu PL sa v odbornej literatúre veľmi neanalyzuje. Bergès-Sennou (Bergès-Sennou, 2006) vo svojom článku dokázal, že distribútor zverí výrobu svojej vlastnej značky výrobcovi, ktorý vyrába produkty pod svojou výrobnou značkou, ak je vyjednávací sila predajcu alebo lojalita zákazníka voči obchodu dostatočne vysoká. Avšak charakteristiky dopytu sú dosť obmedzujúce a kvalita tovaru (PL a NB) je exogénna. Okrem toho je dopyt absolútne nepružný, čo vylučuje kapacitné obmedzenia.

Takáto analýza čisto z downstreamovej pozície (predajcovia) nemusí podávať celkový obraz o tom, čo sa naozaj deje s PL. Výroba PL je taktiež dôležitou záležitosťou pre samotných výrobcov (upstream). Veľké agropotravinárske firmy, čo sa týka veľkosti ich portfólia značiek, ako sú v USA Kraft alebo Unilever, priznávajú, že vyrábajú pre predajcov i PL. Zaujímavé je teda zistiť, čo motivuje značkového výrobcu, aby vyrábal konkurenčný tovar. Jedna z odpovedí na túto otázku je fakt, že ak takýto výrobca odmietne vyrábať PL, bude to robiť niekto iný a získa takýto dodatočný výnos. Ďalšou možnou odpoveďou je to, že PL môže byť pre značkového výrobcu cestou k vylepšeniu zmluvných podmienok pre samotné PL tým, že predáva i PL. Ako tvrdia producentivlastných značkových produktov (Gomez-Arias, 2008) jedným z ďalších vysvetlení môže byť aj to, že keď vyrábajú PL, využívajú pritom nadbytočné výrobné kapacity, čo by ináč bolo veľmi nákladné. Výroba PL je tak spôsobom, ako pokryť náklady. Avšak v prípade, že producent vlastnej výrobnéj značky súhlasí s výrobou PL, existuje možnosť, že bude kapacitne obmedzovaný a bude musieť upraviť i výrobu samotnej PL.

Cieľom tohto článku je preskúmať rozhodnutia tak predajcov, ako i výrobcov značkových produktov súvisiace s výrobou PL. Inými slovami, či má kapacitne obmedzený výrobca záujem vyrábať PL a či bude od neho v takomto prípade predajca požadovať výrobu PL.

Navrhujeme rámec, v ktorom predajca rokuje s výrobcom PL alebo inou firmou o výrobe privátnej značky. Takýto model berie do úvahy endogénne vlastnosti PL, vyjednávaciu silu firmy, mieru atraktívnosti a potenciálne kapacitné obmedzenia značkového výrobcu.

Najprv sme zistili, že ak výrobca PL nie je kapacitne obmedzovaný, predajca si ho aj tak nemusí vybrať. Platí, že predajca zverí svoju privátnu značku konkrétnej firme, ak nie je kvalita značkového produktu dostatočne vysoká. Naopak, výrobca PL môže byť vybraný, ak atraktívnosť konkurenčnej firmy nie je dostatočná. Ak je celková produkcia (NB spolu s PL) značkového producenta kapacitne obmedzená, štúdia ukazuje, že predajca môže stratiť záujem o zverenie PL značkovému výrobcovi aj vtedy, ak by bola kvalita PL vysoká. Ak sa kapacitné obmedzenia týkajú len PL (nadbytočné výrobné možnosti), predajca sa môže rozhodnúť pre priemernú atraktívnosť konkurenčnej firmy v prípade, že to nie je až príveľmi nevýhodné z pohľadu nákladov.

## 1 Rámec a časový rozpis procesu

Downstreamový predajca – Rpredáva dva druhy tovarov rôznej kvality. Jeden z tovarov je značkový (výrobná značka producenta) exogénnej kvality  $qNB$ , ktorý vyrá-

ba upstreamový výrobca  $Mza$  jednotkové náklady  $cM(qNB) = \frac{q^2NB}{2} \cdot D$  ruhy tovar je privátna značka exogénnej kvality  $qPL$ . Kvalita je predovšetkým kombináciou vlastností výrobku, ako sú suroviny a postupy, ktoré majú vplyv na medzné náklady. Avšak presvedčivá reklamná kampaň výrobcu môže tiež ovplyvniť rozhodnutia spotrebiteľov. Predpokladá sa, že kvalita PL je nižšia ako kvalita NB:  $qPL < qNB$ . Existuje na to veľa vysvetlení, avšak najrelevantnejšie z nich je to, že výrobky NB sú silno medializované značkovými výrobcami, zatiaľ čo toto sa nedá povedať o privátnych značkách.

Takto sa vytvára u spotrebiteľov odlišné vnímanie vlastností výrobkov (okrem vnímania obalu a surovín), čo prináša väčšiu ochotu zaplatiť za NB ako za PL (Bell, 2000). Toto sa empiricky testuje pomocou štrukturálnych ekonometrických modelov založených na údajoch zo skenera zákazníckych prieskumov od Bergès (Bergès, 2007). Predajca má pre výrobu PZ dve možnosti: buď požiada nezávislú firmu z konkurenčného prostredia alebo sa obráti na značkového výrobcu a snaží sa vyjednať výhodnú zmluvu o výrobe značky. Vyjednávacia sila výrobcu značkového produktu označíme  $a$  vyjednávacia sila predajcu bude  $(1 - a)$ . Je dôležité dodať, že tieto alternatívy pre výrobu PL nemajú rovnaké implikácie pre obe strany. V prvom prípade, keďže upstreamový nezávislý výrobca je považovaný za súčasť konkurenčného sektora, nebude vytvárať maržu (klasická Bertrandová konkurencia) a tak všetok zisk z PL bude patriť predajcovi. Avšak, tak ako Bontems (Bontems, 1999) klasicky predpokladáme, že v záujme výroby PL rovnakej kvality sa nezávislá firma dostane do nevhodny ohľadom jednotkových nákladov v porovnaní so značkovým výrobcou :  $cM(qPL) = \frac{q^2PL}{2}$

zatiaľ čo  $cI(qPL) = \frac{c \cdot q^2PL}{2}$  a  $c \geq 1$ .

Táto situácia môže byť dôsledkom rozdielneho technologického vybavenia u skúseného výrobcu NB alebo spôsobu, akým zvláda služby výrobcu NB v porovnaní s nezávislým producentom pri výrobe PL. Viac vysvetlení ponúkajú Comanor a Rey (Comanor, 2000).

Predajca čelí dopytu, ktorý je vytváraný kontinuom spotrebiteľov, ktorého vzorec od Mussa (Mussa, 1978) je:  $U(\theta, q, p) = \theta \cdot q - p$  kde  $\theta$  je spotrebiteľova „ochota platiť“ za kvalitu a  $q$  kvalita výrobku zakúpeného za cenu  $p$ . Parameter  $\theta$  je rovnomerne rozložený naprieč  $[0, 1]$ .

### Časový rozpis procesu je takýto:

1. krok: Predajca si vyberie svoj sortiment. Môže predávať buď značkový produkt producenta (NB), privátnu značku (PL) alebo oba druhy výrobkov. Ak sa predajca predsa rozhodne pre privátnu značku, zároveň si vyberá i kvalitu výrobku ( $qPL$ ) a toho, kto ho bude vyrábať. Privátnu značku môže zveriť buď výrobcovi NB alebo nezávislej firme. Predajca dojedná s vybranou firmou veľkoobchodnú cenu ( $wPL$ ) a franchisingový poplatok ( $F$ ). Ak sa predajca rozhodne predávať i NB, tak si tiež dojedná so značkovým výrobcou veľkoobchodnú cenu NB ( $wNB$ ). V tejto situácii sa dojedná jeden franchisingový poplatok ( $F$ ) pre rozdelenie celkového zisku z predaja PL i NB.

Ďalšou možnosťou je mať dojednanú kvalitu vlastnej značky ešte pred začiatkom procesu, keďže kvalita sa zdá byť viac konštantná ako veľkoobchodné ceny a franchisingové poplatky. Tento článok sa však sústreďuje na výber výrobcu privátnej znač-

ky. Tento výber má vplyv na použité technológie a tým pádom i na kvalitu privátnej značky. Aby sme sa vyhli komplikovanej schéme, kde sa kvalita vlastnej značky môže zmeniť v závislosti od výberu výrobcu PZ, čo vedie ku zmene veľkoobchodných cien a franchisingových poplatkov, náš model predpokladá, že predajca o týchto veciach rozhodne (i s návrhmi) naraz.

2. krok: Predajca určí konečné ceny tovaru privátnej značky (pPL) a/alebo výrobnej značky producenta (pNB). Takto navrhnutý proces zahŕňa nasledujúce postupy: Poprvé, výber sortimentu prebieha súbežne s rozhodnutiami o výrobe PL. Podruhé, dohodnuté zmluvy obsahujú namiesto dvoch poplatkov jeden franchisingový poplatok pre oba druhy tovarov od výrobcu NB. Takto sa berie do úvahy fakt, že tieto dve značky počas vyjednávania strategicky spolu súvisia. Tento predpoklad posilňuje vyjednávaciu pozíciu výrobcu NB a umožňuje mu dosiahnuť lepšiu polohu pre jeho značkové výrobky (Galizzi, 1997). Prepojenie NB a PL, keď sú tieto vyrábané jedným výrobcom, nám umožňuje vziať do úvahy riziko pre predajcu, ak je jeho zisk plne závislý na jednom výrobcovi (t.j. nulový zisk pri neúspešných rokovaniach o cene NB). Tento argument sa často objavuje v prípadoch konkurenčnej politiky. Ak je naopak výrobok PL produkován inou firmou, má predajca aj pri neúspešnom rokovaní pozitívny výtazok (rezervný profit), pretože objem dodávok PL je nezávislý od výsledkov rokovaní o NB. Bergès (Bergès, 2006) podáva ďalšie ekonomické vysvetlenia, podobne ako Caprice (Caprice, 2000).

## 2 Strategické rozhodovanie predajcov

Je možné konštatovať, že predajcova voľba má dve roviny: ktoré tovary ponúknuť vo svojom obchode (NB a/alebo PL) a v prípade potreby kto by mal vyrábať PL (výrobca NB alebo nezávislá firma). Ďalším strategickým rozhodnutím pre predajcu je i kvalita PL a dôležitá je i identita výrobcu privátnej značky. Tento proces vyriešime klasicky spätnou indukciou.

### 2.1. Predaj výhradne značkových produktov výrobcu (NB)

Ak sa predajca rozhodne ponúknuť len NB o kvalite  $qNB$  za cenu  $pNB$  (prípado označíme  $nb1$ ), spotrebiteľia kúpia tovar len ak  $\theta \cdot qNB - pNB > 0 \Leftrightarrow \theta > \frac{pNB}{qNB}$ . Trh nie je pokrytý spotrebiteľský dopyt po výrobkoch NB je definovaný ako:

$$D_{NB}(p_{NB}) = 1 - \frac{p_{NB}}{q_{NB}}.$$

Keďže počítame s rámcom Nash pre vyjednávanie cien, výrobca a predajca spolu maximalizujú vertikálny profit tak, že nastavia veľkoobchodnú cenu podľa medzných nákladov, kým fixná časť  $F$ , ktorú zaplatí predajca výrobcovi, poskytuje výrobcovi podiel na vertikálnom zisku v závislosti od jeho vyjednávacjej sily. Detailný analytický rámec a jeho princípy popísal Osborne (Osborne, 1990).

### 2.2 Predaj výhradne privátnych značiek (PL)

Predajca môže predávať spotrebiteľom len svoju privátnu značku o kvalite  $qPL$  za cenu  $pPL$  namiesto predaja NB. V takomto prípade definujeme dopyt po výrobkoch privátnej značky ako:

$$D_{PL}(p_{PL}, q_{PL}) = 1 - \frac{p_{PL}}{q_{PL}}.$$

Ak predajca zverí výrobu PL o kvalite qPL nezávislej firme, veľkoobchodná cena sa nastaví podľa jednotkových nákladov a franchisingových poplatkov je nulový z dôvodu konkurenčných tlakov v tomto odvetví. Predajca berie všetok zisk z predaja PL.

Druhou možnosťou pre predajcu je zveriť výrobu PL značkovému výrobcovi. Táto stratégia môže mať pre predajcu dva dôsledky. Na jednej strane ťaží z nižšej jednotkovej ceny za výrobok PL vďaka efektívnosti výrobného procesu u producenta. Na druhej strane predajca nemá k dispozícii úplnú vyjednávaciu silu ako v prípade využitia nezávislej firmy a musí si deliť zisk z predaja PL podľa jeho vyjednávacjej sily.

### 2.3 Predaj značkových produktov (NB) aj privátnych značiek (PL)

Prvou možnosťou je zveriť výrobu PL nezávislej firme. Keďže vyjednávanie prebieha vo vyjednávacom rámci Nash a predajca v tomto prípade uzatvára zmluvu s nezávislou firmou, optimálne riešenie (outsideoption) pre predajcu pre prípad, že sa nedosiahne dohoda s výrobcom NB, je pozitívne. Ak predajca odmietne dohodu o predaji NB so značkovým výrobcom, stále ešte môže predávať svoju PL a na regál umiestniť nie dva, ale jeden produkt. V tomto prípade nemôže zmeniť kvalitu výrobku, keďže táto už bola definovaná. Predajca však môže zmeniť cenu PL s ohľadom na fakt, že sa stáva monopolistom jedného výrobku. Zisk, ktorý takto ziska, tvorí jeho optimálne riešenie pri vyjednávaniach s výrobcom o cenách NB.

Druhou možnosťou je zveriť výrobu privátnej značky producentovi NB. V tomto prípade predajcov zisk z oboch tovarov závisí na rovnakom agentovi. Aby sme namodelovali túto situáciu, podobne ako Bergès (Bergès, 2006), predpokladáme, že franchisingový poplatok dojednaný s výrobcom NB sa týka PL aj NB. Inými slovami vyjednávanie medzi predajcom a výrobcom sa týka oboch tovarov, aj vtedy, ak PL je manažovaná výhradne predajcom. Takéto zmluvné obmedzenie je vlastne akousi skratkou, ktorá štruktúralne mení hru tým, že oberá predajcu o možnosť využiť PL ako optimálne riešenie (outsideoption) pri vyjednávaní o značkovom produkte. Z toho vyplývajúca strata vyjednávacjej sily u predajcu sa prejavuje vo vyjednávacjej výhode u značkového výrobcu. Preto je jedným z dôsledkov to, že zisk z PL musí byť predmetom vyjednávania a rozdelený podľa vyjednávacjej sily jednotlivých agentov. Okrem toho nemá predajca žiadny rezervný zisk v prípade, že dôjde k nezhode pri vyjednávaniach o cenách NB, keďže oba tovary sa vyjednávajú spoločne. Tu prichádza do úvahy možnosť vymeniť výrobcu PL zo strany predajcu, avšak toto sme už predtým zavrhlí s tým, že začať novú spoluprácu ako aj zadefinovať vlastností výrobku trvá určitý čas.

### Záver

Výroba privátnej značky je kľúčovou záležitosťou pre potravinársky priemysel, čo sa týka vyhliadky do budúcnosti. Výrobca NB, ktorý stojí proti konkurenčným firmám v boji o výrobu privátnych značiek, stále považuje za výhodnejšie vyrábať privátne značky, ako ponechať takúto výrobu nezávislej firme.

Rozhodnutie zo strany predajcu týkajúce sa týchto dvoch potenciálnych výrobcov (výrobca NB a nezávislá firma z konkurenčného prostredia) nie je priamočiare a jeho hľadanie kompromisu si zaslúži ekonomickú analýzu. Keď nie je výrobná kapacita producenta NB obmedzená, rozhodnutie predajcu bude hlavne záležať na kompromise medzi efektívnosťou výroby a ziskovosťou. Pri danej úrovni kvality PL predajca bude profitovať z nákladovej výhodnosti pri využití výrobcu NB, čoho výsledkom je vyššia kvalita jeho vlastnej značky, kým využitie služieb konkurenčnej firmy vedie k nižšej kvalite PL. Keďže má však distribútor nižšiu vyjednávaciu silu pri jednaniach s výrobcom NB ako s nezávislou firmou (plná vyjednávacía sila), ziska menší podiel na

ziskupri vyjednávaniach s výrobcem NB. Čím je nižšia vyjednávacía sila distribútora, tým je jeho nižší podiel na čistom zisku.

Treba poukázať aj na skutočnosť, že pri takomto rozhodovaní hrá úlohu i kapacitné obmedzenie. Ak sa však kvôli špecifíčnosti výrobného procesu kapacitné obmedzenia týkajú len výrobku privátnej značky, predajca sa môže rozhodnúť zveriť privátnu značku výrobcovi NB. Potom PL profituje z vyššej kvality i vyššej ceny tým, že sa obmedzí množstvo privátnej značky, aby sa naplnili kapacitné obmedzenia. Udržať ten pravý konkurenčný boj s výrobkom NB je pre predajcu veľmi atraktívna stratégia. Takéto rozhodnutie je ohrozené, ak konkurenčná firma nie je až tak neefektívna čo sa týka výrobných nákladov, pretože efekt nadobudnutia všetkých príjmov z predaja vlastnej značky vykompenzuje nákladovú nevýhodnosť nezávislej firmy.

Záveru tejto práce sčasti potvrdzujú spôsob myslenia značkových výrobcov, ktorí môžu vyrábať privátnu značku, ak nie sú kapacitne obmedzovaní v rámci celkovej produkcie. Ak je však výrobný proces špecifický pre daný produkt tým, že vyžaduje, napríklad, pridanie ďalších výrobných krokov (na dosiahnutie požadovaného postupu), vtedy spomínané zmýšľanie výrobcov je len sčasti pravdivé. Predajca môže naozaj zveriť PL výrobcovi NB, i keď je ten kapacitne obmedzený.

Prezentovaný model je limitovaný tým, že neberie do úvahy konkurenciu medzi rôznymi značkovými produktmi. V tomto kontexte si môže značkový výrobca zvoliť výrobu privátnej značky ako kontra - stratégiu a takto požadovať od predajcu, aby stiahol z predaja konkurenčné značky ako kompenzáciu pri vyjednávaniach. Predovšetkým treba poznamenať, že takéto „dohoda“ je z pohľadu konkurenčných pravidiel nezákonná. Stiahnutie konkurenčných značiek by znížilo rozmanitosť ponuky pre spotrebiteľa bez zvýšenia efektívnosti vo vertikálnom vzťahu. Ďalej je potrebné si všimnúť, že predajca nemusí byť ochotný pristúpiť na takúto riskantnú dohodu, keďže existuje kompromis medzi PL vyrobenou pri nižších nákladoch a poklesom konkurenčného boja medzi značkami v rámci obchodu (nie je súčasťou modelu). V dlhodobom meradle môžu nedostatky takejto stratégie prevýšiť zisky z efektívnej výroby PL. Čo sa týka konkurencie medzi predajcami, ďalší výskum sa môže zaoberať konkurenciou pri viacerých predajcoch alebo detailne preskúmať alokáciu výroby tovarov medzi NB a PL a medzičasové investície v danom období.

### **Zoznam použitej literatúry**

1. BELL, D., CUTHBERTSON, R., KOSKINEN, S. 2000. Consumer Loyalty and Private Label Products. KPMG Global Consumer Markets. Dostupné na internete <<http://www.kpmg.co.uk>> [Citované 5.11.2013]
2. BERGÈS-SENNOU, F. 2006. "Store loyalty, bargaining power and the private label production issue". European Review of Agricultural Economics, Vol. 33(3), p. 315-335.
3. BERGÈS-SENNOU, F., BONTEMS P., RÉQUILLART V. 2004. "Economics of Private Labels: A Survey of Literature". Journal of Agricultural and Food Industrial Organization. Vol. 2(3), 23 pages.
4. BERGÈS-SENNOU, F., HASSAN, D., MONIER-DILHAN, S., RAYNAL, H. 2007. Consumers' decision between private labels and national brands in a retailer's chain: a mixed multinomial logit application, forthcoming in Gestion 2000, 13 pages.
5. BONTEMS, P., MONIER, S., RÉQUILLART, V. 1999. Strategic effects of private labels. European Review of Agricultural Economics, vol. 26(2), p. 147-165.

- 
6. CAPRICE, S. 2000. Contributions à l'analyse de la puissance d'achat dans les relations verticales : Interactions stratégiques et marques de distributeurs. Thèse pour le Doctorat en Sciences Économiques, Université PARIS I, s/d de Anne PERROT.
  7. COMANOR, W., REY, P. 2000. „Vertical Restraints and the Market Power of Large Distributor“. *Review of Industrial Organization*. Vol. 17, p. 135-153.
  8. GALIZZI, G., VENTURINI, L., BOCCALETTI, S. 1997. Vertical Relationships and Dual Branding Strategies in the Italian Food Industry. *Agribusiness*, Vol. 13(2), p. 185-195.
  9. GOMEZ-ARIAS, J., BELLO-ACEBRON, T. 2008. Why do leading brand manufacturers supply private labels? *Journal of Business and Industrial Marketing*, Vol. 23(4), p. 273-278.
  10. HESKOVA, M. 2006. *Category management*. Praha: Grada Publishing. ISBN 80-7259-049-9.
  11. MILLS, D. 1998. Private Labels and manufacturer counterstrategies. *European Review of Agricultural Economics*, Vol. 26(2), p. 125-145.
  12. MOATI, P., MAZARS, M., RANVIER, M. (2007), Le développement des marques de distributeur et les stratégies des industriels de l'alimentaire. *Rapport du Credoc*, Vol. 242, 68 pages.
  13. MUSSA, M., ROSEN, S. 1978, "Monopoly and Product Quality". *Journal of Economic Theory*. Vol. 18 p. 301 – 317.
  14. OSBORNE, M., RUBINSTEIN, A. 1990. *Bargaining and Markets*. Academic Press. ISBN 0-12-528632-5.

## ПРОБЛЕМА ПРАЦЕВЛАШТУВАННЯ ВИПУСКНИКІВ ВИЩИХ НАВЧАЛЬНИХ ЗАКЛАДІВ В УКРАЇНІ

**Брешко В.В.,**

*студентка 4 курсу*

*факультету міжнародних відносин*

*Науковий керівник: Цалан М.І.,*

*викладач кафедри міжнародних економічних відносин*

*факультету міжнародних відносин*

*Інститут економіки та міжнародних відносин*

*ДВНЗ «Ужгородський національний університет»*

*(м. Ужгород, Україна)*

*The article defines the main problems of higher educational system in Ukraine that affect the employment of graduating students and the possible ways of their solution.*

**Постановка проблеми.** Вища освіта у сучасному світі відіграє важливу роль. Якість освіти є одним з головних показників рівня розвитку суспільства тієї чи іншої країни. За підрахунками ЮНЕСКО достатнього рівня цивілізаційного розвитку сьогодні і в майбутньому можуть досягти країни, в яких 40-60% працездатного населення мають вищу освіту. В Україні цей показник становить тільки 25%. Тому, щоб наблизитися до європейських стандартів, чисельність людей з вищою освітою треба подвоїти.

Не випадково освіта належить до найважливіших напрямів державної політики України. Держава виходить з того, що освіта – це стратегічний ресурс соціально-економічного, культурного і духовного розвитку суспільства, поліпшення добробуту людей, забезпечення національних інтересів, зміцнення міжнародного авторитету й формування позитивного іміджу нашої держави, створення умов для самореалізації кожної особистості.

За роки незалежності не раз робилися спроби реформувати систему вищої освіти, однак не всі цілі та завдання були реалізовані. Економічний спад та бюрократизація призвели до формального навчального процесу, замінивши досягнення реальних результатів та формування загальних уявлень про світ та розвитку уяви у дітей на складання звітності та одноманітне викладання матеріалу, що й спостерігається у вищих навчальних закладах.

Враховуючи те, що політика України спрямована на євроінтеграцію, потрібно проводити також ефективне реформування освітнього сектору і замінити застарілі методи навчання на інноваційну стратегію розвитку освіти. Адже результати освітнього процесу безпосередньо впливають на економіку країни в цілому.

**Аналіз останніх джерел і публікацій.** Сьогодні проблема ефективності освіти займає важливе місце в наукових та практичних дослідженнях науковців. Проблемами реформування освіти в останні десятиліття займалися такі науковці, як: Войтенко Г.О., Войтенко В.П., Телис Л.А., Ю. Жук. У суспільстві і серед вітчизняних освітян, на думку Ю. Жука, відсутнє усвідомлення, що освіта, і вища зокрема, є основою добробуту в державі [1].

**Метою статті** є аналіз основних проблем в системі вищої освіти України та можливі шляхи їх подолання для підвищення її якості та конкурентоспроможності, враховуючи досвід країн-членів Європейського Союзу (ЄС).

**Виклад основного матеріалу дослідження.** В Україні має місце реальна потреба здійснення раціональних реформ у галузі освіти, науки та молодіжної політики. Хоча раніше вважалося, що випускники українських вузів отримують хорошу освіту радянського зразка, на сьогодні ця ситуація змінилася. З огляду на застарілі методи викладання, застарілі освітні фонди та низький рівень матеріально-технічного, інформаційного та фінансового забезпечення, а також на поточну політичну та економічну ситуацію в країні у студентів зникає мотивація до здобуття якісної вищої освіти.

Щоб підвищити якість української системи освіти та наблизити її до європейських стандартів, було підписано Указ Президента № 344/2013 від 25 червня 2013 року «Про Національну стратегію розвитку освіти в Україні на період до 2021 року». Цей документ на основі аналізу сучасного стану розвитку освіти визначає мету, стратегічні напрями та основні завдання, на виконання яких має бути спрямована реалізація державної політики у сфері освіти [2].

Особлива увага в цьому документі приділяється вищій освіті, окремо виділені основні проблеми у її сфері, серед яких зокрема такі:

- недостатня відповідність освітніх послуг вимогам суспільства, запитам особистості, потребам ринку праці;
- обмеженість доступу до якісної освіти окремих категорій населення;
- недостатня зорієнтованість структури і змісту професійно-технічної, вищої та післядипломної освіти на потреби ринку праці та сучасні економічні виклики;
- невідпрацьованість ефективної системи працевлаштування випускників ВНЗ, їх професійного супроводу;
- наявність у системі освіти фактів корупції, неефективного використання фінансових і матеріальних ресурсів, «розбазарювання» приміщень навчальних закладів;
- неефективність управління системою та закладами освіти, недостатній рівень самоврядування навчальних закладів, залучення до управління громадських інституцій, роботодавців та інших користувачів освітніх послуг [3].

Вказані проблеми проявляються в подальшому у працевлаштуванні молодих спеціалістів. Рівень безробіття серед молоді є достатньо високим і становить 17%. За даними Державного комітету статистики України на 1 вересня 2013 року кількість зареєстрованих безробітних становила 422,1 тис. осіб, з них молоді – 183,3 тис. осіб або 42,1%. За законодавством молоддю вважаються громадяни віком від 15 до 35 років. Найменший рівень зайнятості – серед 15–24-річних. Але це обумовлено тим, що молодь у такому віці ще навчається і не має конкурентних переваг на ринку праці. Водночас росте рівень безробіття серед молоді віком 24–29 років порівняно з 2011 роком – до 9,5% проти 9,2% [4].

У 2012 році на обліку в Державній службі зайнятості перебувало 887,9 тис. незайнятих громадян віком до 35 років або 48,6% від загальної чисельності осіб, які перебували на обліку. З них 52,9 тис. були випускниками вузів, 33,5 тис. закінчили професійно-технічні заклади і 6,3 тис. – середні загальноосвітні школи. Це вказує на те, що більшість безробітних молодих людей мають вищу освіту, яка не забезпечує їм стовідсоткового працевлаштування [5].

Та в ЄС ситуація не набагато краще. Згідно з даними Євростату, безробіття в ЄС серед молоді в травні поточного року сягнуло 23,1%. Найнижчий рівень

молодіжного безробіття традиційно в Німеччині (7,5%), а найвищий — у найбільш ураженій кризою Греції (62,5%). З цієї причини 27 — 28 червня в Брюсселі на саміті 20 голів країн ЄС і 28 представників міністерств праці розробили заходи з боротьби з молодіжним безробіттям. Було ініційовано «Пакет заходів для зайнятості молоді», згідно з яким державам-членам Євросоюзу рекомендується запровадити гарантії для молоді, які передбачають, що кожній молодій людині до 25 років надається високоякісна пропозиція на роботу, навчання або тренінгові програми протягом чотирьох місяців для уникнення безробіття. З цією метою з бюджету ЄС планується виділити 6 млрд євро. На цьому ж саміті вирішили надати за допомогою Європейського інвестиційного банку 10 млрд євро дотацій, які використовуватимуться для заохочення комерційних банків активніше кредитувати малий та середній бізнес, особливо в країнах Південної Європи, найбільш уражених кризою. Це пояснюється тим, що малі та середні підприємства забезпечують до 70% робочих місць у ЄС.

Однією з причин безробіття молоді в Україні також є те, що випускники відмовляються від роботи через низьку заробітну плату. Молоді без досвіду пропонують працювати за 1,5-2 тис. грн. Це стосується різних сфер. На роботу з такою зарплатою можна влаштуватися оператором в колл-центр, кур'єром, касиром, секретарем, помічником бухгалтера чи юриста. Але молодь орієнтована на вищу заробітну плату, хоча не завжди ці претензії є обґрунтованими, оскільки роботодавці не готові надавати високооплачувані місця людям без досвіду роботи.

Держава певним чином намагається вирішувати проблему працевлаштування студентів. Ще у 1993 році було прийнято Закон України "Про сприяння соціальному становленню та розвитку молоді в Україні", який підтримує тих, хто вирішив працювати в селі. Щоб залучити молодого працівника на роботу в провінції, йому надають житло на термін його роботи та одноразову допомогу в десятикратному розмірі зарплати за рахунок бюджету. Умовою надання такої допомоги є укладання працівником договору з роботодавцем, який розташований у сільській місцевості, не менш ніж на три роки. Також працівнику надається право отримати це житло у власність, якщо він відпрацює у даному населеному пункті не менше десяти років. Та відповідних результатів це не дало [6].

Одним із нещодавніх кроків у цьому напрямі було те, що у січні 2013 року набрав чинності Закон України "Про зайнятість населення". Згідно з ним студентам, які здобули ступінь "кваліфікований робітник", "молодший спеціаліст", "бакалавр", "спеціаліст" і продовжують навчатися на наступному кваліфікаційному рівні, надано право проходити стажування за спеціальністю. Найбільшим плюсом для молоді є запис про проходження стажування до трудової книжки. Термін стажування не повинен перевищувати 6 місяців. І за цей час студент може здобути мінімальні навички і показати свої ділові якості. Втім стажування скоріш за все буде безоплатним [7].

Та на жаль, ці державні ініціативи повільно запроваджуються. Також існує велика недовіра до держави, і тому небагато людей наважується на такі програми сприяння.

В ЄС також не у всіх країнах реалізуються заходи з подолання безробіття. Так, наприклад, у Португалії молодь краще буде отримувати допомогу по безробіттю, яка становить 500-1000 євро, ніж влаштується на роботу. На противагу Німеччині пройшла структурні реформи та випробувала на собі систему подвійної освіти, під час якої студенти одночасно навчаються і працюють. Не дарма Іспанія вже

почала запроваджувати дуальну систему освіти. Інші країни, такі, як Італія, Португалія чи Греція, мають теж піти цим шляхом.

Також на високий рівень безробіття впливає дисбаланс між освітою та ринком праці. Федерація роботодавців України (ФРУ) провела дослідження, під час якого в Україні було виявлено надлишок молодих фахівців, що опанували управлінські та гуманітарні спеціальності. Натомість в країні не вистачає професіоналів інженерно-технологічного напрямку, агрономів, агроінженерів, апаратників, механіків, токарів, операторів промислових машин, слюсарів і електрогазозварювальників, здатних забезпечити роботу промислових підприємств. Через п'ять років – до 2017 року – перелік найбільш затребуваних професій поповниться будівельниками, налагоджувальниками промислових комп'ютерів, газопровідниками, інженерами контрольно-вимірвальних приладів і медсестрами, прогнозують в ФРУ, посилаючись на результати експертного опитування, проведеного Федерацією серед власників і керівників промислових підприємств і об'єднань, які входять до її складу [8].

Очевидно, що освітня система не задовольняє інтереси ринку, і тому необхідно провести її переорієнтацію на реальні потреби української економіки, що дозволить значно скоротити молодіжне безробіття. А саме потрібно переглянути модель фінансування системи вищої освіти таким чином, щоб спеціальності та обсяги держзамовлення відповідали обумовленим потребам суспільства з урахуванням плану його розвитку на найближчі 10 років. Також потрібно проводити освітні кампанії та популяризацію пріоритетних професій у середніх навчальних закладах. Адже саме в 9–11 класах учні починають робити вибір, на якій із спеціальностей продовжити навчання, тому їм варто звернути увагу на потрібні в майбутньому предмети.

Але не тільки держава повинна допомагати та орієнтувати молодь. Роботодавці також повинні бути зацікавлені у підготовці висококваліфікованих працівників. Доцільними були б підтримка та фінансування потрібних їм спеціальностей, проведення днів відкритих дверей на підприємствах та в організаціях, сприяння у проходженні практики студентами. На сучасному етапі система української освіти орієнтована на опанування тільки теоретичного матеріалу. Отож у студентів немає значних можливостей здобувати практичний досвід, що також впливає на їх подальше влаштування на роботу. Як показує практика, більшість випускників знаходять роботу за допомогою знайомих, в мережі Internet або газетах. Близько 10% з них звертаються у Державну службу зайнятості або в університетські центри зайнятості. Було б доцільно, якби роботодавці співпрацювали з університетами і брали участь у навчальному процесі студентів, надавали їм відповідних практичних знань з подальшим працевлаштуванням. Не дарма у ЄС хочуть запровадити програму "гарантії роботи" для молоді, яка передбачає, що не пізніше ніж через чотири місяці після закінчення навчання у школі чи в університеті кожен повинен одержати місце для здобуття професійно-технічної освіти або місце роботи.

**Висновок.** Враховуючи зазначене вище, можна зробити висновок, що сучасна вища освіта в Україні не взаємодіє з реальним ринком праці та економікою в цілому, оскільки існує велика невідповідність між попитом та пропозицією стосовно тих чи інших спеціальностей.

Щоб вирішити цю проблему, потрібно використовувати нові методи навчання, роблячи акцент на здобутті саме практичних знань. Оскільки сучасний ринок

---

праці вимагає від випускника не лише глибоких теоретичних знань, а й здатності самостійно їх застосовувати в нестандартних, постійно змінюваних життєвих ситуаціях, переходу від суспільства знань до суспільства життєво компетентних громадян. Одним із методів є запровадження дуальної системи освіти, яка вже виправдала себе у Німеччині, коли паралельно відбувається навчання у вищих навчальних закладах та на виробництві. Це полегшить доступ молоді на ринок праці.

#### Список використаних джерел

1. Жук Ю. Треба вміти дивитись у вічі, або в Болонський процес слід входити з українським позитивним досвідом, враховуючи реалії / Ю.Жук. // Вища школа. 2005. – 16-23 березня. – С.12-17.
2. Президент схвалив Національну стратегію розвитку освіти в Україні до 2021 року / Урядовий портал [Електронний ресурс]. – Режим доступу: [http://www.kmu.gov.ua/control/uk/publish/article?art\\_id=246469522&cat\\_id=244276429](http://www.kmu.gov.ua/control/uk/publish/article?art_id=246469522&cat_id=244276429)
3. Національна стратегія розвитку освіти в Україні на 2012–2021 роки / Департамент науки та освіти Харківської обласної державної адміністрації [Електронний ресурс]. – Режим доступу: <http://guonkh.gov.ua/content/documents/16/1517/Attaches/4455.pdf>
4. Зареєстроване безробіття у 2013 році / Державна служба статистики України [Електронний ресурс]. – Режим доступу: [http://www.ukrstat.gov.ua/operativ/operativ2013/gr/sz\\_br/sz\\_br\\_u/zb\\_2013\\_u.htm](http://www.ukrstat.gov.ua/operativ/operativ2013/gr/sz_br/sz_br_u/zb_2013_u.htm)
5. Статистичний збірник "Ринок праці України - 2012" / Державна служба зайнятості України [Електронний ресурс]. – Режим доступу: <http://www.dcz.gov.ua/control/uk/statdatacatalog/list>
6. Закон України "Про сприяння соціальному становленню та розвитку молоді в Україні" (N 2999-ХІІ від 05.02.93) [Електронний ресурс]. – Режим доступу: <http://zakon2.rada.gov.ua/laws/show/2998-12>
7. Закон України "Про зайнятість населення" (№ 406-VII від 04.07.2013) [Електронний ресурс]. – Режим доступу: <http://zakon4.rada.gov.ua/laws/show/5067-17>
8. Баланс між освітою та ринком праці скоротить молодіжне безробіття / Федерація роботодавців України. [Електронний ресурс]. – Режим доступу: <http://ua.fru.org.ua/balans-mizh-osvitoyu-ta-rinkom-praci-skorotit-molodizhne-bezrobittya/>

---

## ОРГАНІЗАЦІЯ САМОСТІЙНОЇ РОБОТИ СТУДЕНТІВ ЯК ЗАСІБ ФОРМУВАННЯ ПРОФЕСІЙНОЇ КОМПЕТЕНЦІЇ МАЙБУТНІХ ФАХІВЦІВ

*Геревич М.О.,*

*студент 3 курсу факультету європейського права та правознавства*

*Науковий керівник: Олексик Х.М.,*

*кандидат історичних наук, завідувач кафедри, доцент,*

*член союзу адвокатів України, заслужений працівник освіти України*

*ДВНЗ «Ужгородський національний університет»*

*(м. Ужгород, Україна)*

*The article analyzes the advantages of the independent work of students and names the basic problems that arise with the tendency to use this kind of training constantly.*

*Keywords: testing work, system, collection and analysis of information, creative and research work.*

**Постановка проблеми.** Життєвий досвід підтверджує, що тільки знання, здобуті студентом самостійно, завдяки власному досвіду, думці і дії стають насправді міцними і стабільними. За даними ЮНЕСКО в процесі викладання навчального матеріалу засвоюється 15 % інформації, що сприймається на слух, 65 % – слух і зір. Якщо навчальний матеріал опрацьовується самостійно (індивідуально), виконується завдання від його підготовки до аналізу отриманих результатів, то засвоюється не менше 90 % інформації. Саме тому вища школа поступово, але неухильно переходить від передачі інформації до керівництва навчально-пізнавальною діяльністю, формування у студентів навиків самостійної творчої роботи [1, с. 12].

**Актуальність даної теми визначається ступенем її наукової розробки.** У дослідженнях, присвячених плануванню та організації самостійної роботи студентів (Л. Г. Вяткін, М. Г. Гарунова, Б. П. Єсіпов, В. А. Козаков, І. Я. Лернер, М. І. Махмутов, Н. А. Половнікова, П. І. Підкасистий та ін.) розглядаються загальнодидактичні, психологічні, організаційно-діяльні, методичні, логічні та інші її аспекти, розкрито багато особливостей досліджуваної проблеми, зокрема в традиційному дидактичному плані. Однак особливої уваги потребують питання мотиваційного, процесуального, технологічного забезпечення самостійної аудиторної та позааудиторної, пізнавальної діяльності студентів – цілісна педагогічна система, що врахує індивідуальні інтереси, здібності і схильності учнів.

Нашою метою є визначити найефективніший метод побудови самостійної роботи студентів, який би сприяв їхньому всебічному розвитку в процесі становлення як фахівців.

**Виклад основного матеріалу.** Головне в стратегічній лінії самостійної роботи студентів у ВНЗ полягає не в оптимізації її окремих видів, а в створенні умов для прояву і реалізації високої активності, самостійності та відповідальності студентів в аудиторії та у процесі іншої навчальної діяльності.

Важливою умовою для цього є зменшення кількості аудиторних занять на користь самостійної роботи, хоч це й не вирішує проблеми підвищення або навіть збереження на колишньому рівні якості освіти, оскільки зниження обсягів аудиторної роботи не обов'язково супроводжується реальним збільшенням самостійної роботи, яка може бути реалізована в пасивному варіанті [4, с. 111-112].

У стандартах вищої професійної освіти на позааудиторну роботу відводиться не менше половини часу студента – 27 годин на тиждень в середньому за весь період навчання. Цей час повністю може бути використано на самостійну роботу. Крім того, значна частина часу, відведеного на аудиторні заняття, так само включає самостійну роботу. Отже, часу на самостійну роботу цілком достатньо, питання в тому, як ефективно використовувати цей час. У загальному випадку можливі два основних напрями побудови навчального процесу на основі самостійної роботи студентів. Перший – збільшення ролі самостійної роботи в процесі аудиторних занять. Реалізація цього шляху потребує від викладачів розробки методик та форм організації аудиторних занять, здатних забезпечити високий рівень самостійності студентів та поліпшення якості підготовки. Другий – підвищення активності студентів за всіма напрямками самостійної роботи в позааудиторний час. Підвищення активності студентів при роботі в позааудиторний час пов'язане з низкою труднощів.

У першу чергу, це – неготовність до нього як більшості студентів, так і викладачів, причому і в професійному, і в психологічному аспектах.

По-друге, існуючого інформаційного забезпечення навчального процесу недостатньо для ефективної організації самостійної роботи [1, с. 15].

При вивченні кожної дисципліни організація СРС повинна являти собою єдність трьох взаємопов'язаних форм:

- позааудиторна самостійна робота;
- аудиторна самостійна робота, яка здійснюється під безпосереднім керівництвом викладача;
- творча, в тому числі науково-дослідницька робота.

Розглядати кожную вищенаведену форму самостійної роботи в цій статті нема сенсу. Результативність самостійної роботи студентів багато в чому визначається наявністю активних методів її контролю. Існують такі види її контролю:

- вхідний контроль знань і умінь на початку вивчення чергової дисципліни;
- поточний контроль, тобто регулярне відстеження рівня засвоєння матеріалу на лекціях, практичних та лабораторних заняттях;
- проміжний контроль по закінченні вивчення розділу або модуля курсу;
- самоконтроль, здійснюваний студентом у процесі вивчення дисципліни при підготовці до контрольних заходів;
- підсумковий контроль з дисципліни у вигляді заліку чи іспиту;
- контроль залишкових знань і умінь через певний час після завершення вивчення дисципліни [4, с. 23].

В останні роки поряд з традиційними формами контролю – колоквіумами, заліками, іспитами – широко вводяться нові методи. Це, зокрема, організація самостійної роботи студентів на основі сучасних освітніх технологій. В якості такої технології в сучасній практиці вищої професійної освіти часто розглядається рейтингова система навчання, що дозволяє студенту і викладачу виступати суб'єктами освітньої діяльності, тобто бути партнерами [5, с. 52].

Рейтингова система навчання передбачає багатобальне оцінювання студентів. Але це не простий перехід від п'ятибальної шкали, а можливість об'єктивно відобразити в балах розширення діапазону оцінювання індивідуальних здібностей студентів, їхніх зусиль, витрачених на виконання того чи іншого виду самостійної роботи. Існує великий простір для створення блоку диференційованих індивідуальних завдань, кожне з яких має свою «ціну». Правильно організована технологія рейтингового навчання дозволяє перехід від п'ятибальної системи оцінювання

лише при підбиті підсумків, коли зароблені студентами бали переводяться у звичні оцінки (відмінно, добре, задовільно, незадовільно). Крім того, в систему рейтингової оцінки включаються додаткові заохочувальні бали за оригінальність, новизну підходів до виконання завдань для самостійної роботи або розв'язку наукових проблем. У студента є можливість підвищити навчальний рейтинг шляхом участі у позанавчальній роботі (участь в олімпіадах, конференціях, виконання індивідуальних творчих завдань, рефератів, участь у роботі наукового гуртка і тощо). Однак при зловживанні часом, виділеним на виконання роботи, студенти можуть отримати і негативні бали. Разом з тим заохочується більш швидке проходження програми окремими студентами. Наприклад, якщо він готовий здавати залік або писати самостійну роботу раніше групи, можна додати йому додаткові бали [4, с. 32].

На сучасному етапі існує думка про те, що самостійна робота студентів приносить мало користі, а бажані наслідки від її невиконання не настають. Тому в усіх ВНЗ повинні створюватися необхідні умови для виконання студентами покладеної на них самостійної роботи [6, с. 123].

Активна самостійна робота студентів можлива тільки при наявності серйозної та стійкої мотивації. Найсильніший мотивуючий фактор – переконаність студента в необхідності даної роботи для подальшої ефективної професійної діяльності.

Розглянемо внутрішні чинники, що сприяють активізації самостійної роботи.

➤ Корисність виконуваної роботи. Якщо студент знає, що результати його роботи будуть використані в лекційному курсі, в методичному посібнику, у лабораторному практикумі, при підготовці публікації чи іншим чином, то ставлення до виконання завдання істотно змінюється в кращий бік і якість виконуваної роботи зростає. При цьому важливо психологічно налаштувати студента, показати йому, наскільки потрібна виконувана робота. Іншим варіантом використання чинника корисності є активне застосування результатів роботи в професійній підготовці. Так, наприклад, якщо студент отримав завдання на дипломну (кваліфікаційну) роботу на одному з молодших курсів, він може виконувати самостійні завдання з низки дисциплін гуманітарного та соціально-економічного, природничого і загальнопрофесійного циклів дисциплін, які потім увійдуть як розділи в його кваліфікаційну роботу.

➤ Участь студентів у творчій діяльності. Це може бути участь у науково-дослідній, дослідно-конструкторській або методичній роботі, що проводиться на тій чи іншій кафедрі.

➤ Інтенсивна підготовка. Вона припускає введення в навчальний процес активних методів, перш за все ігрового тренінгу, в основі якого лежать інноваційні та організаційно-діяльні ігри. У таких іграх відбувається перехід від односторонніх приватних знань до багатосторонніх знань про об'єкт, його моделювання з виділенням провідних протиріч, а не просто придбання навички прийняття рішення. Першими кроками у такому підході є ділові та ситуаційні форми занять, у тому числі з використанням ЕОМ.

➤ Участь в олімпіадах з навчальних дисциплін, конкурсах, науково-дослідних або прикладних робіт і т. д.

➤ Використання мотивуючих факторів контролю знань (накопичувальні оцінки, рейтинг, тести, нестандартні екзаменаційні процедури). Ці чинники при певних умовах можуть викликати прагнення до змагальності, що саме по собі є сильним мотиваційним чинником самовдосконалення студента.

➤ Заохочення студентів за успіхи у навчанні та творчій діяльності (стипендії, преміювання, заохочувальні бали) та санкції за погане навчання. Наприклад, за роботу, здану раніше терміну, можна проставляти підвищену оцінку, а в іншому випадку її знижувати.

➤ Індивідуалізація завдань, що виконуються як в аудиторії, так і поза нею, постійне їх оновлення.

➤ Важливим мотиваційним чинником в інтенсивній навчальній роботі і, в першу чергу, самостійній, є особистість викладача. Викладач може бути прикладом для студента як професіонал, як творча особистість. Викладач може і повинен допомогти студенту розкрити свій творчий потенціал, визначити перспективи свого внутрішнього зростання.

➤ Мотивація самостійної навчальної діяльності може бути посилена при використанні такої форми організації навчального процесу, як циклове навчання («метод занурення»). Цей метод дозволяє інтенсифікувати вивчення матеріалу, оскільки скорочення інтервалу між заняттями з тієї чи іншої дисципліни вимагає уваги до змісту курсу чи зменшує ступінь забування. Різновидом цих занять є проведення багатогодинного практичного заняття, що охоплює кілька тем курсу і спрямоване на вирішення наскрізних завдань [3, с. 48-50].

**Висновки.** На сьогоднішній день в системі вищої освіти України відбуваються різні нововведення. Вони знайшли своє застосування і в сфері самостійної роботи студента, де зіштовхнулися з масою проблем, зокрема:

- відсутністю відповідної мотивації для студентів щодо виконання подібної роботи;
- відсутністю єдиної системи оцінювання такої роботи;
- потребою ВНЗ у матеріально-технічному обладнанні, необхідному для виконання самостійної роботи;
- залежність можливості виконання студентом самостійної роботи від його матеріального стану [2, с. 98].

Позитивні сторони самостійної роботи:

- 1) наявність розгалуженої системи позааудиторних робіт;
- 2) кращий рівень сприйняття інформації, що опрацюється самостійно (до 90%);
- 3) повна свобода дій в питанні опрацювання інформації, що дається на самостійне вивчення, відсутність залежності від викладача.

Отже, Україна успішно долає труднощі щодо використання зарубіжного досвіду впровадження в систему освіти широкої системи індивідуальних (самостійних) робіт, але існують проблеми матеріально-технічного та фінансового характеру для якомога кращої реалізації цих інновацій.

### Список використаних джерел

1. Андрущенко В. Основні тенденції розвитку вищої освіти в Україні на рубежі століть (спроба прогностичного аналізу) / В.Андрущенко //Вища освіта України. – 2000. – № 1. – С. 11-17.
2. Грішнова О.А. Людський капітал (формування в системі освіти і професійної підготовки) / О.А.Гріншова. – К.: Знання, КОО, 2001. – С. 112.
3. Кремень В. Г. Філософія освіти ХХІ століття / В.Г.Кремень // Освіта України. – 2002. – 28 грудня. – № 102 – 103. – С. 45-53.
4. Литвин В. М. Українська культура й освіта в контексті суспільних трансформацій / В.М.Литвин // Урядовий кур'єр. – 2002. – 24 вересня. – № 175. – С. 87-94.
5. Джури́нский А.Н. Развитие образования в современном мире / А.Н.Джури́нский. – М.: Владос, 1999. – С. 201.
6. Янушкевич Ф. Технология обучения в системе высшего образования / Ф.Янушкевич. – М.:Высшая школа, 1996. – 136 с.

**THE ARTICLE DISCUSSES AN OVERVIEW  
OF GRAMMAR KOLYMA DIALECT LANGUAGE**

*Eva Stepankova*

*University doctoral student*

*Masaryk University in Brno*

*(Czech Republic)*

*The article discusses an overview of grammar Kolyma dialect language.*

**Keywords:** *Yukagir; Kolyma dialect, grammar*

Jazyk Jukagirů je tradičně zařazován do skupiny, která je označována jako „paleosijské jazyky“, spolu s ostatními izolovanými a menšími jazykovými skupinami původem ze Sibíře (eskaleutské, čukčo-kamčatské apod.).

Přestože paleosijské jazyky sdílejí některé důležité typologické znaky (např. převážně aglutinační morfologie, pořádek slov s kořenem věty na konci aj.), jen velmi těžko mohou být považovány za „lingvistickou oblast“ v pravém slova smyslu, neboť jejich společné znaky jsou rozšířené po celém světě.

Jukagirové jsou jedním ze starobylých národů severo-východní části Sibíře, kde žili kočovným způsobem života a pokrývali území zasahující od řeky Leny na západě až po řeku Anadyr na východě.

**Fonetika**

V kolymském dialektu jukagirského jazyka se nacházejí následující samohlásky:

Poloha jazyka	řada		
	přední	střední	zadní
vysoké	i ī		u ū
střední	e ē ö ö	ɛ	o õ
nízké		a ā	

Samohláska ɛ nemá podle pramenů specifický význam a předává se prostřednictvím a, e, o (kolísání jsou podmíněna grafickým znázorněním pramene). Zkontrolovat kvality této samohlásky lze pouze pomocí jeho specifických morfologických vlastností. Mimo některých synsemantických slov (předložky, spojky apod.) nevystupuje tato samohláska na pozici prvních slabik.

Podle způsobu tvoření		Podle místa tvoření					
		Labiály	Dentály	Palatály	Veláry	Uvuláry	
Šumové souhlásky	Oklusivy	neznělé	p	t	tʰ	k	q
		znělé	b	d	dʰ	g	
	Frikativa	neznělé		ʃ			
		znělé		ʒ			
Sonory	Nazály		m	n	ɲ	ŋ	
	Laterály			l	lʰ		
	Vibranty			r			
	Přechodové hlásky		w		j		

V některých nářečích se můžeme setkat s:

- 1) polozávěrovými souhláskami (afrikáty) č, ʒ ~ nebo c, ʒ na místo š, ž.
- 2) Akrikáty č, ʒ ~ sibilanty (sykavky) š, ž na místo okluziv t', d', 3) frikativní uvulára χ na místo q. 4) Frikativní φ, β na místo p, b.

Přízvuk je různomístný. Přízvuk je závislý na struktuře slova a konkrétně připadá na těžkou slabiku (což je slabika s dlouhou samohláskou nebo zavřená slabika typu CVC) slovního tvaru. Pokud v daném výrazu těžká slabika není, případně přízvuk na poslední slabiku slovního tvaru. Například: šoromeč 'člověk', nánmeč 'vrboví', jelōdēč 'slunce'.

Úkazy synharmonismu jsou spojeny s následujícími faktory. V kmenech předního řadu se nacházejí velární souhlásky k a g, ale v kmenech zadního řadu jsou uvulární souhlásky q a h: qojl 'bůh', kōj 'mladík', qolhut 'mamut', pugil 'hospodář'. Některé afixy mají dvě varianty. Například afixy inchoativní (počínavé) -ē-/ā-: ejr-ē- 'začal chodit', ale mad-ā- 'sedl'. Koncové ē se střídá s ē a ā v závislosti na syntagmatické řadě při spojení některých afixů jako například afixu diminutivu: terikēdē 'staženka' (od terikē), ale t'olherādē (od t'olherē) 'zajíček'. Určování synharmonické řady kmene probíhá obvykle podle samohlásky první slabiky.

Synharmonické „přední“ jsou samohlásky e, ē, ō, ō, ū, ū, í, ī. Synharmonické „zadní“ jsou samohlásky a, ā, ō, o, ī a i.

Jednotlivé typy strukturních slabik v jukagirském jazyce: CV, V, CVC, VC. Slabika nemůže být zakončena znělou souhláskou a na začátku slabiky se nemůže objevit ŋ. Spojení souhlásek obvykle bývá rozděleno „slabičnou hranicí“. Jako například u -CV- a -VC- je uvnitř slova hranice málo (např. uvulární souhlásky sousedí se samohláskami zadního řadu). Spojení samohlásek není pro jukagirský jazyk charakteristické. Příznačné je na morfémových švech využití zřetelného slabičného předělu: ejrē- 'chodit' – ejrēj 'načal chodit', ale pōñ- 'položít' – pōñ-ī-ēm 'začít pokládat'.

Fonetická délka samohlásek je závislá na slabičné struktuře. V jednoslabičných slovech, ale také v slabikách předcházející slabice s ē, získávají samohlásky alofonickou délku, u samohlásek středního zdvihu může docházet k diftongizaci. Dlouhé souhlásky se v jukagirském jazyce nevyskytují.

Na začátku, konci a v kořenových morfémech se nevyskytují spojení se samohláskami. Výskyt znělých souhlásek je ohraničen především tzv. „inlautní“ pozicí (jejich historickým pramenem v mnohých případech je spojení sonantů s neznělými souhláskami: adō 'syn' při rannější formě \*antō). Ve slovech přejatých mohou být vyjádřeny tzv. „anlautní“ pozici, tedy pozici na začátku slova (buot'kē 'sud'). Na začátku fonetického slova se nemohou vyskytovat ŋ, r, w. Hranice slabik a morfému se nemusejí shodovat (např.: morfémové členění leg-u-l 'jídlo' a při členění slabičném le-gul).

Fonetická struktura kmenů a slovníků tvarů, které se vztahují k různým slovním druhům, je principiálně stejná. V expresivní slovní zásobě se mohou využívat některé specifické segmentní elementy (laryngální souhlásky ? v citoslovcích ma? 'vem, na!, ta? 'no tak!' . Sufixální morfémy, na rozdíl od kořenových, mají délku ne větší než jedna slabika a mohou začínat kombinací souhlásek.

Mezi široce rozšířeně jevy morfologických alternací patří v jukagirském jazyce následující.

#### **Dochází ke:**

- 1) střídání znělých souhlásek (v pozici před samohláskou) s nosovou souhláskou (v pozici před souhláskou): kudul (z \*kuntul) 'nečistota' – kunteč (<\*kunteč) 'zašpinil'. Stejněho původu jsou rovněž dva sufixy genitivu: -d (+V) a -n (+C)

2) u řady sufixálních morfémů dochází k výskytu dvou alternantům, z kterých se jeden (obvykle kratší) spojuje se kmeny na *ɛ*, druhý (obvykle delší) s jinými vokalicími a se všemi konsonantními kmeny: *aŕɛ* 'jelen' – *aŕɛtɕə* (augment), ale *mure* 'obuv' – *muretɛɕə* (augment), *amun* 'kost' – *amutɛɕə* (augment)

3) došlo k zániku koncové souhlásky jmennými kmeny na -l, méně na -r, -n, -ŋ, -t, při spojení určitých afixů: *qar* 'kůže', *qan/qad* (genitiv)

4) přechod šumové souhlásky (z neznělé souhlásky na znělou souhlásku) v pozici po sonantě (samotná sonanta se může v takových případech někdy vytratit, ale to je spíše specifické pro dialekt tundrový)

5) dochází k nastavování konsonantního kmene (před sufixem, který začíná souhláskou) slučovací samohláskou -i- (po palatálních souhláskách) nebo -u- (po ostatních souhláskách): *pel-u-m* 'dohnal'

6) dochází k celé řadě alternací, více specifických a v historicko-fonetickém plánu jukagirského jazyka ne k zcela jasných. Při změně ve formách sloves existují pravidla *nj > dʒ* (po na n- l- kmenů), *tʃ* (po j- kmenech).

Jukagirský jazyk patří k aglutinačním typům jazyka. Často se setkáváme s fúzí ve styčných bodech jednotlivých morfémů. V morfologii převládá syntetismus a můžeme se setkat rovněž s analytickými konstrukcemi např.: (kudedeđin l'ɛm 'je připraven zabít'), tvoření kombinace dativu-lativu jména se tvoří pomocí slovesa *byti*, které přitom nabývá gramatické vlastnosti významového slovesa. V jukagirském jazyce neexistují přídavná jména samostatně jako slovní druhu, ale existuje skupina intranzitivních sloves, která do sebe zahrnuje kvalitativní vlastnosti předávající význam přídavných jmen, např.: -t'omō 'být velkým'. Jejich využití v atributivních a predikativních funkcích je podřízeno těm samým pravidlům, které jsou platné rovněž pro procesní intranzitivní slovesa. V níže uvedené tabulce jsou v překladech vyznačena zdůrazněné výrazy:

	procesní intranzitivní sloveso	kvalitativní intranzitivní sloveso
<b>Finitní forma</b>	<i>šorome ere-t</i> 'člověk sjel (spustil se po řece)	<i>šorome omo-t</i> 'člověk <u>dobrý</u> '
<b>Jména děje</b>	<i>šoromeļek erb-l</i> 'člověk sjel' <i>erb-l šorome monni</i> 'spustivší se člověk řekl'	<i>šoromeļek omo-l</i> 'člověk <u>dobrý</u> ' <i>omo-l šorome monni</i> 'dobrý člověk <u>řekl</u> '
<b>Participium</b>	<i>ere-t'e šoromek l'el</i> 'spustivší se člověk byl'	<i>omo-t'e šoromek l'el</i> ' <u>dobrý</u> člověk byl'

O kategorii číslovek můžeme hovořit pouze ve vztahu k atributivním formám vybavených koncovkou genitivu (irki-n šoromek l'ɛl 'jeden člověk byl'). V primárních syntaktických funkcích se využívají pro kvalitativní intranzitivní slovesa deriváty od těchto forem (šorome irkē-j 'člověk jeden', šoromek irkē-l 'člověk jeden', irkē-l jolod 'ānunam 'jednoho nechávají').

Kategorii zájmen v jukagirském jazyce můžeme dále rozdělit na: osobní, ukazovací, tázací (*kin*, *qadi* 'kdo', *leme*, *numun* 'co', *qodimē* 'který', *qabun* 'kolik', *qon* 'kde', *qanjide* 'kudy', *qanin* 'kdy', *qodit* 'proč'), záporná (*nilgi* 'nikdo', 'jelema' 'nic', *neqanjide* 'nikam'), neurčitá (*kinere* 'někdo', *lemenerē* 'něco', *šar* 'něco') a jiná.

Kategorie čísla má dva kategoriální významy a je vlastní kategoriím podstatných jmen (singulár: Ø, plurál: -, -pul, -pe, -p-), sloves (čísla objektu) a zájmen. Zdůrazňuje se nedelimitovanost pl. posesora a pl. předmětu v posesivní formě, např.: *ataqud almek l'ɛl* 'jeho otcové', 'jejich otec', 'jejich otcové'. Význam množnosti jmen se může vyznačovat i ve formě jednotného čísla (*ataqud almek l'ɛl* 'dva šamani [jedn. č] byli') nebo

pomocí ukazatele 3. os. mn.č. u predikátu (mitkəḷə kuded̥t̥ ʃarŋitəm 'nás vojáci [jedn. č.] nepronásledují').

Jukagirský jazyk má následující pády: nominativ, remativ (pád subjektu nebo objektu, na který připadá logický důraz), akuzativ, genitiv, instrumentál, komitativ, dativ-lativ, lokativ, ablativ, prolativ, translativ.

Subjekt děje se vyjadřuje pomocí následujících pádů (pádových sufixů):

- nominativem (1, 3, 4, 5, 6) a remativem (2, 9, 10)

Subjekt děje se vyjadřuje pomocí následujících pádů:

- akuzativem (4, 5, 10, 14)
- nominativem (3, 9)
- remativem (7, 8)
- ablativem, který je charakteristický pro partitivní objekt při slovese v imperativu (12)

Vlastní a podstatná jména v posesivních formách pádovou podobu remativu nemají a odpovídající pádovou funkci u nich vykonává nominativ (13, 14 x 2, 10). Remativ je rovněž pádem jmenného přívlastku při subjektu 3. os.(15), jmenný přívlastek se při subjektu 1.os. a 2. os. se upravuje ne remativem, ale nominativem v kombinaci s pomocným slovesem ḡol- 'být (něčím)(16):

1) *mət modoḡe 'já sedím'*

2) *mətək modol 'já sedím'*

3) *mət ʃoromeḡ kudedeḡ 'já člověka zabil'*

4) *mēmēt'en ʃoromeḡ kudedeḡ 'medvěd člověka zabil'*

5) *mēmēt'en tətkeḷə kudedeḡ 'medvěd tebe zabil'*

6) *mət tətul kudedeḡ 'já tebe zabil'*

7) *mət ʃoromeḡ kudedeḡ 'já člověka zabil'*

8) *mēmēt'en ʃoromeḡ kudedeḡ 'medvěd člověka zabil'*

9) *mətək ʃoromeḡ kudedeḡ 'já člověka zabil'*

10) *mēmēt'eleḡ ʃoromeḡ kudedeḡ 'medvěd člověka zabil'*

11) *jodod'ubə l'əḡeḡeḡ, kunel'ōl kededeḡḡ kelununuj 'Veverka jestli je, [on]'*

12) *kejl'ōd omot'ə ʃalḡet aḡtḡ 'suchého dřeva hledej'*

13) *Debegej modol 'Debegej sedí'*

14) *könmeḡi ʃoromeḡ kudedeḡ 'jeho přítel člověka zabil'*

15) *Debegej omot'ə 'Debegej je dobrý člověk'*

16) *mət ʃoromeḡ ḡōd'ə 'já jsem člověk'*

Význam nepřímého předmětu a lokativní významy se vyjadřují pádovými sufixy a postposice. Mají zvláštní formy pro vyjádření prostředku (instrumentalis), výsledku (translativ), současnosti (komitativ), předurčenosti (destinativ), adresata děje (dativ-lativ). Poslední pád společně s lokativem, ablativem a prolativem patří do čtveřice lokálních pádů. Některé formy (například, s významem nasměrování na -lanjideḡ a upotřebení na -titeḡ) se nacházejí na rozraní pádů a pospoz. konstrukcí.

Posesivnost (přívlastňování) v jukagirském jazyce se vyjadřuje pomocí:

- genitivu (využívá se také pro prepozitivní přívlastky všech typů: ʃoromeḡ ḡ 'syn člověka', našmən t'ohojə 'nuž vrboví'. U vlastních a podstatných jmen s určením genitivu dochází k záměně s nominativem: Debegej ḡ 'syn Debegeje', mət könmeḡ ḡ 'syn mého přítele'. Je možné, že dojde k vypuštění ukazatele genitivu -n, což je podmíněno morfologicky. V tundrové dialektu k tomu dochází např.: lukun burubə ~ luku burubə 'povrch země'.

• posesivních (přivlastňovacích) sufixů pro 3.os. posedora: nume-gi 'jeho dům', nume-de-ge 'v jeho domě'. Využití těchto sufixů při výskytu fakultativního genitivního určení, náležitost possessoru 1. a 2. os. se vyjadřuje odpovídajícími osobními zájmeny (meť nume 'můj dům'), ale také jejich samostatnými (neatributivními) přivlastňovacími formami (tiŋ nume meťl'ε 'tento dům můj').

• nepřechodných sloves s významem vlastnění předmětu: meť mure-ňε-je 'já mám boty', od mure 'obuv'.

• konstrukcí se slovesem l'ε- 'být', ve kterých se posezor vyjadřuje formou lokativu: irkēl'εge tabaq l'εj 'u jednoho tabák je'.

• konstrukcí se slovesem l'Ṭ- 'mít': omni t'ulε niŋō l'ṭjam 'lidé masa hodně měli'.

Významy se vyjadřují derivací od sloves: pasivně výsledné: (ujō- 'být hotovým' od uj- 'udělat', qodō- 'lehnout si a ležet' od qodo- 'ležet'), kauzativní (āš- 'přimět udělat' od ā- 'udělat'), reflexivní (meť-kudede- 'zabít sebe' od kudede- 'zabít'), konektivní (jōňε- 'hajeďnou, společně se dívat' od jō- 'dívat se').

Derivací se může vyjadřovat o způsob děje: (pandā- 'začít vařit' od 'vařit'), (pandε- t'i- 'trochu vařit'), jednorázovost (pandεj- 'vařit jednou'), vícekrátnost (pandānu- 'mnohokrát vařit'), uzuální (pandānun- 'neustále vařit').

Kategorie způsobu se v jukagirském jazyce rozlišuje na indikativ (oznamovací), latentiv (inferenciál<sup>1</sup>, způsob nezřetelného děje), interrogativ (který se používá při kladení otázek), oplativ (který vyjadřuje naději, přání či rozkaz), konjunktiv, intercionalis (způsob dokončenosti děje), imperativ, prohibitiv. Irreální (slovesný) způsob se tvoří pomocí sufixálních ukazatelů (latentiv, oplativ, prohibitiv), prefixů (konjunktiv) a využitím specifických koncovek (interrogativ, imperativ s prohibitivem), analyticky (intencionalis). Existují ještě způsoby mající koncovky -mibi-/bibi- a -moži, které vyjadřují modální význam nutnosti, předpokladu.

Kategorie transitivnosti (přechodnosti) a typy konjugace. V jukagirském jazyce se rozlišují čtyři druhy konjugace sloves: (Itr, Tr, Pc, Po). Každý z typů je charakteristický specifickými koncovkami v jednotlivých osobách. Výběr jedné ze čtyř typů konjugace se určuje přechodností slovesa a tím, který z členů věty je jeho rémou, ten pak nese logický přízvuk

V irreálním způsobu, s výjimkou latentivu, se formy konjugace PC a PO nevyužívají. Transzitivní (přechodná) slovesa se záporem a objektem ve formě remativu se časují, navzdory všem pravidlům, ne podle Po, ale podle Itr: meť at'εlek εl' kudedeje 'já nezabil jelena', ve srov. meť at'εlek kudedεme 'já zabil jelena' (záporu tu není) a meť omot'εd at'εk kudedεme 'já zabil dobrého jelena' (objekt má referenční podobu). Transzitivní slovesa se liší od intransitivních (nepřechodných) také podle svých tvaroslovných přípon (např. kauzativ se tvoří pouze od intransitivních sloves). Kategorie osoby

Kategorie referentnosti. Tato kategorie je blízká kategorii přivlastku. Vyjadřuje se ve tvarech: subjektivně-objektivních pádů (remativ, akuzativ [a v tundrovém dialektu nominativ]). Referenční tvary (remativ -k, akuzativ -gele [nominativ v tundrovém dialektu Ø] poukazují na předmět, který zůstává předmětem projevu nebo je jediným předmětem v dané situaci. Nereferenční tvary (remativ -k, akuzativ -gele [nominativ v tundrovém dialektu -ŋ u kmenů na vokál (samohlásku)]). U vlastních a podstatných jmen v posesivní (přivlastňovací) formě se nereferenční tvary v jukagirském jazyce

<sup>1</sup> Inferenciál vyjadřuje informaci o nějaké události, které však nebyly řečníkem přímo pozorovány.

nevyskytují. Příznačně je však využití referenčních tvarů u podstatných jmen s přívlastkem (irkin šoromek nūtñel 'jeden člověk stojí' a podstatných jmen obohacených o slovtvorné afixy, např.: diminutivním sufixem -dē (terikēdēgēlē kudedēnam 'stařenku zabili').

Kategorie času se existuje (vyskytuje) u sloves v indikativu, latentivu, interogativu, které rozeznávají aorist (předávající význam přítomného nebo minulého času v závislosti na kontextu) a futurum. Význam přítomného času se může při zdůrazňování kontinuitnosti děje (do protikladu perfektnosti) předávat tvary uzuálního způsobu děje. Tvary časů jsou vlastní rovněž přechodníkům.

Vedení a prostorová orientace se vyjadřuje pomocí celé řady zájmen a zájmenná slova, která se tvoří od slov ti-, tu- a od některých dalších (dělení podle příznaku blízkosti/vzdálenosti, ale je možné že jejich dělení probíhá i podle jiných parametrů). Pro vyjádření anafory se využívá tñe 'tento, ten' (bližší anafora), tiñetañ (vzdálenější anafora) a s nimi spojené etymologická zájmena a zájmenná slova.

### **Způsoby vyjádření záporu:**

1) prepozitivní částice el'(el'ē): při spojení s imperativem dochází k přeměně na prohibitiv: el' amid'ē ālēk 'nedělej ze sebe hospodáře' (srov. āk 'dělej'), někdy se el'(el'ē) doplňuje o přejatou zápornou částici ñē (ñē el', ñē el'ē)

2) sloveso v záporu ojl'ē- 'nebýt, nebýt přítomen' se často využívá jako predikát (přísudek) záporové existenciální věty: polutki ojl'ē- 'jehož muže není'

3) záporné zájmeno i zájmenná slova, která se ve větě pojí se slovesem ojl'ē- nebo s adverbálním záporom el' (případ dvojího záporu)

4) současná podoba jmen vybavených zápornou částicí el' a postpozicí: t'ōn 'bez': el' t'ohojē tōn kōbēt' 'bez nože odešel'

5) prepozitivní částice moli, která se pojí se slovesem v imperativu a vyjadřuje kategoričský zákaz: moli ewrējek 'nechod' v žádném případě'

V jukagirském jazyce se vyčleňují následující slovní druhy: substantiva, verba, numeralia, pronomina, adverbia, postpozice, partikule, interjekce.

#### **Substantiva**

V kolymském dialektu se augmentativní tvary substantiv tvoří prostřednictvím sufixu teḡe. Příklad: numoteḡe 'velký dům'

Deminutivní tvar substantiv se tvoří prostřednictvím sufixu diē (polundie 'stařeček').

#### **→ Nominativ**

Nominativ představuje výchozí tvar substantiv. Substantiva v nominativním pádu nemají žádné koncovky. Substantiva jsou podmět, intransitivní sloveso je přísudek: piēd monni 'los řekl', koi kobēč 'hoch šel'. Substantiva jsou podmětem, tranzitivní sloveso je přísudkem: šoromo ajim 'člověk vystřelil'. V následujících případech je substantivum přímý předmět: meḡ minde, monni 'zavazující obuv, říká'.

#### **→ Instrumentál**

Tvar instrumentálního pádu se tvoří koncovkou lē. Pomocí instrumentálního pádu se vyjadřuje např. následující:

a) prostředky jěde šale pait 'pálkou udečíc'

b) prostředky přemístění

meḡ ilē kobēingi 'na nartu přijela'

#### **→ Lokál**

Tvar lokálního pádu se tvoří pomocí koncovky *gę*: *nutogę irkin polundia modoi* 'v domě jeden stařeček sedí'; *męd' ilę imdom* 'na nartru položil'; *numogę l'achail* 'do domu došla'.

→ Prolativ

Tvar prolativu se tvoří v tundrovém dialektu koncovkou *gęn*. Koncovka tohoto pádu se tvoří z koncovky lokálního pádu *gę* a koncovky *n*: *irkin męčimęgęn ęnud* 'ubogi n'utn'ęi, tęriki tangę čukogęn kobęč' 'v jednom místě stopa jeho stojí, žena jeho po té cestě šla'.

→ Ablativ

Tvar ablativu se v tundrovém dialektu tvoří koncovkou *gęt*. Můžeme se setkat také v tomto pádu s koncovkou *gętę*, která má významově zesilující význam. V jukagirském jazyce je významem ablativu poukázat na konkrétní místo, od kterého plyne pohyb: *ločilgęn kięč* 'z lesa přišla'; *ačęgęt l'ę kudędzgik* 'z jelenů (jednoho) zabijte'.

→ Dativ-Lativ

Tvarem dativu-lativu jsou označena místa nebo osoby, ke kterým je děj směřováný. Koncovka dativu-lativu se různí: *n*, *ngin*, *langudę*, *langi*. Koncovkou *n'* se tvoří tvar dativu-lativu v souvislosti s názvy geografických míst a vlastních jmen: *Almādięn monngik* 'Šapančikovi řekněte', *Koborodę Kutuęngin monni* 'Skorod Kutusovi řekl'; *tudę-čięi kobę* 'k svému otci přistoupil'.

→ Genitiv

Genitivem se v jukagirském jazyce vyznačují nejruznější vztahy předmětu k předmětu. Ale také vztah části k celku: *n'an'mę* 'talíř', *čogoję* 'nůž'; *n'an'męn-čo* 'hojo' 'nůž z talíře', *šoromo* 'člověk', *ōb'i* 'voda'; *ōb'in-* šoromo 'vodní člověk'.

Vzory paradigmát:

#### Koncovky podstatných jmen

(varianty, které se připojují ke kmenům na souhlásky nebo na samohlásku *ę*)

		Neposivní forma		Posivní forma	
		<i>sing.</i>	<i>plur.</i>	<i>sing.</i>	<i>plur.</i>
<b>Nom.</b>		-Ø	- <i>pę</i> , - <i>pul</i>	- <i>gi</i>	- <i>peggi</i>
<b>Rem.</b>	<i>ref</i>	- <i>k</i>	- <i>pęk</i>	-	-
	<i>neref</i>	- <i>lęk</i>	- <i>pęlęk</i>	-	-
<b>Akuz.</b>	<i>ref.</i>	- <i>gęlę</i>	- <i>pęgęlę</i>	- <i>dejlę</i>	- <i>pędejlę</i>
	<i>neref.</i>	- <i>lę</i>	- <i>pęlę</i>	-	-
<b>Gen.</b>		- <i>n</i> , - <i>d</i>	- <i>pęn</i> , - <i>pęd</i>	-	-
<b>Instrum.</b>		- <i>lę</i>	- <i>pęlę</i>	- <i>dęlę</i>	- <i>pędęlę</i>
<b>Komit.</b>		- <i>ńę</i>	- <i>pęńę</i>	- <i>dęńę</i>	- <i>pędęńę</i>
<b>Dativ-Lativ</b>		- <i>nin</i> , - <i>n</i>	- <i>pęnin</i>	- <i>din</i>	- <i>pędin</i>
<b>Lok.</b>		- <i>gę</i>	- <i>pęgę</i>	- <i>dęgę</i>	- <i>pędęgę</i>
<b>Abla.</b>		- <i>gęt</i>	- <i>pęgęt</i>	- <i>dęgęt</i>	- <i>pędęgęt</i>
<b>Prola.</b>		- <i>gęn</i>	- <i>pęgęn</i>	- <i>dęgęn</i>	- <i>pędęgęn</i>
<b>Transla.</b>		- <i>nōt</i>	- <i>pęnōt</i>	- <i>dęnōt</i>	- <i>pędęnōt</i>
<b>Dest.</b>		- <i>nōn</i>	- <i>pęnōn</i>	- <i>dęnōn</i>	- <i>pędęnōn</i>

### Koncovky sloves

(varianty, které se připojují ke kmenům na souhlásky na rozdíl od samohlásek e)

Indikativ									
		Aorist				Futurum			
		Itr	Tr	Pc	Po	Itr	Tr	Pc	Po
<i>sing.</i>	1. os.	-jɛ	-Ø	-l	-mɛ	-tɛjɛ	-t	-tɛl	-tɛmɛ
	2. os.	-jɛk	-mik	-l	-mɛ	-tɛjɛk	-tɛmik	-tɛl	-tɛmɛ
	3. os.	-j	-m	-l	-mɛlɛ	-tɛj	-tɛm	-tɛl	-tɛmɛlɛ
<i>plur.</i>	1. os.	-jɛjl'i	-j	-l	-l	-tɛjl'i	-tɛj	-tɛl	-tɛl
	2. os.	-jɛmɛt	-mɛt	-l	-mɛk	-tɛjɛmɛt	-tɛmɛt	-tɛl	-tɛmɛk
	3. os.	-ɲi	-ɲam	-ɲil	-ɲimɛlɛ	-ɲitɛj	-ɲitɛm	-ɲitɛl	-ɲitɛmɛlɛ

Latentiv							
		Aorist				Futurum	
		Itr	Tr	Pc	Po	Itr	Tr
<i>sing.</i>	1. os.	-l'ɛld'ɛ	-l'ɛl (?)	-l'ɛlul	-l'ɛlmɛ	-l'ɛltejɛ	-l'ɛlte (?)
	2. os.	-l'ɛld'ɛk	-l'ɛlmik	-l'ɛlul	-l'ɛlmɛ	-l'ɛltejɛk	-l'ɛltɛmik
	3. os.	-l'ɛl, -l'ɛli	-l'ɛlum	-l'ɛlul	-l'ɛlmɛlɛ	-l'ɛltej	-l'ɛltɛm
<i>plur.</i>	1. os.	-l'ɛld'ɛjl'i	-l'ɛlluj (?)	-l'ɛlul	-l'ɛlul (?)	-l'ɛltejl'i	-l'ɛltej (?)
	2. os.	-l'ɛld'ɛmɛ't	-l'ɛlmɛt	-l'ɛlul	-l'ɛlmɛk (?)	-l'ɛltejɛmɛt	-l'ɛltɛmɛt
	3. os.	-l'ɛlɲi	-l'ɛlɲam	-l'ɛlɲil	-l'ɛlɲimɛlɛ	-l'ɛlɲitɛj	-l'ɛlɲitɛm

		Interrogativ				Oplativ		Imperativ		Prohi- bitiv
		Aorist		Futurum				Aorist	Futurum	
		Itr	Tr	Itr	Tr	Itr	Tr			
<i>sing.</i>	1. os.	-m	-m	-tɛm	-tɛm	-lɔl'd'ɛ	-lɔl'	⌈⌈ ⌋⌋	-gɛ	-
	2. os.	-jɛk	-mik	-tɛjɛk	-tɛmik	-lɔl'd'ɛk	-lɔl'mik	-k	-gɛk	-lɛk
	3. os.	-Ø	-m	-t	-tɛm	-lɔl'i	-lɔl'im	-	-gɛn	-
<i>plur.</i>	1. os.	-ɔk	-ɔk	-tɔk	-tɔk	-lɔl'd'ɛjl'i	-lɔl'i	-	-gɛ	-
	2. os.	-jɛmɛt	-mɛt	-tɛjɛmɛt	-tɛmɛt	-lɔl'd'ɛmɛt	-lɔl'mɛ	-ɲik	-ɲigɛk	-ɲilɛk
	3. os.	-ɲi	-ɲam	-ɲit	-ɲitɛm	-lɔl'ɲi	-lɔl'ɲam	-	-ɲigen	-

Konjunktiv se tvoří přidáním prepozitivní částice ɛt od tvarů aoristu indikativu (1. os., sing. ɛt -jɛ apod.). Záporná částice ɛl' má pozici mezi ɛt a kmen slovesa. Intentionalis se tvoří spojením dativu-lativu jmenného děje (-lɲin, -din) od sémantického slovesa a tvarů aoristu indikativu od existenciálního slovesa l'ɛ-.

Jmenný děj: -l, 3. os. -ɲil. Vystupuje také v řadě podob jmenné deklinace (posesivní forma -lgi; instrum. -llɛ, -dɛllɛ; komit. -lɲɛ; dativ-lativ: -lɲin-din; ablat.: -lɛt; prolat.: -lɛn). Speciální tvary Jmenný děj temporální (časový) (mɛt jɔlɛ 'když já koukal') a

kondicionální (časový) (meṭ jölgəṇe 'jestli se podívám'), mění se podle osob (temporální: sing. 1. a 2. os. -lgə, 3. os. deḡe, plur. 1. a 2. os. -lukə, 3. os. -njideḡe; kondicionální (podminkový) sing. 1. a 2. os. -lgəṇe, 3. os. -dejne, plur. 1. a 2. os. -lukəṇe, 3. os. -njidejne).

Participium: -je (všeobecného atributivního významu); -ō a -jön/-šōn/-žōn (perfektního a preteritně-perfektního významu. Participa slouží pro tvoření celé řady slovesných tvarů, které můžeme klasifikovat jako perfekta a pluskvamperfekta); -meḡ (sing. 1. a 2. os.), -meḡe (sing. 3. os.), -njimeḡe (plur. 3. os.) (pasivní se tvoří pouze u tranzitivních sloves, indikuje na osobu logického subjektu děje).

Přechodníky: -t (současného děje), -de (předcházejícího děje)

### Numeralia

	atributivní	predikativní	pořádkové	druhové
1	irkin	irkěj	aḡnumə	irkēt
2	ataqun	ataqlōj	ataqləṣṣe	ataqlōt
3	jan	jalōj	jalməṣṣe	jalōt
4	jelekun	jeleklōj	jelekleṣṣe	jeleklōt
5	inħaṇbōd'ə	inħaṇbōj	inħaṇbeṣṣe	inħaṇbōt
6	malhajan	malhijalōj	malhijalməṣṣe	malhijalōt
7	purkin	purkijōj	purkijeṣṣe	purkijōt
8	malhijelekun	malhijeleklōj	malhijedekleṣṣe	malhijeleklōt
9	kunirkil'd'ōd'ə	kunirkil'd'ōj	kunirkil'd'eṣṣe	kunirkil'd'ōt
10	kunijin	kunel'ōj	kunel'eṣṣi	kunel'it

Neatributivní řadové (ataqləṣṣi 'druhý') a násobné (ataqləṣṣōn 'dvakrát') se tvoří od číslovek řadových. Distributivní tvary (ataqlōnut 'po dvou') jsou přechodníky kvalitativních sloves).

### Pronomina

Skloňování osobních zájmen

		'já'	'ty'	'on'	'my'	'vy'	'oni'
<b>Nom.</b>		meṭ	teṭ	tudel	mit	tit	tittəḷ
<b>Rem.</b>		meṭək	teṭək	tudel	mitək	titeḷ	tittəḷ
<b>Akuz.</b>	<i>ref.</i>	meṭkəḷe	teṭkəḷe	tudeḡeḷe	mitkəḷe	titekəḷe	tittəḡeḷe
	<i>neréf.</i>	meṭtul	teṭtul	tudel	mitul	titul	tittəḷ
<b>Gen.</b>		meṭ	teṭ	tude	mit	tit	tiitə
<b>Dativ-Lativ</b>		meṭin	teṭin	tudin	mitin	titim	titin
<b>Lok.</b>		meṭkə	teṭkə	tudeḡe	mitkə	titekə	tittəḡe
<b>Ablat.</b>		meṭkət	teṭkət	tudeḡet	mitkət	titekət	tittəḡet
<b>Prolat.</b>		meṭkən	teṭkən	tudeḡən	mitkən	titekən	tittəḡən

Osobní zájmena se upotřebují ve tvarech: určovací (meṭejl'ə nebo meṭejl'əde 'já sám'), zesilující (meṭejk 'já také'), záporový (meṭid'ə 'já sám'), neatributivní posesivní (meṭl'ə 'můj').

Nejrozšířenější strukturou slovního tvaru v jukagirském jazyce je: (prefixy/prepozitivní částice) – kořen – (derivační afixy) – (relační afixy). Posloupnost afixů ve jméně: číslo – posesivnost – pád. Ve slovesu: slovesný rod – způsob děje – způsob – čas – osoba a číslo subjektu; v 3. os. je ukazatel množ. čísla subjektu uváděn před ukazatelem času.

Pro tvoření slov je v jukagirském jazyce charakteristická sufixace od podstatných jmen (muredě 'holinky (vysoké boty)', mureteḡe 'šlápy', mureḡemodū 'to, co se používá jako holinky' – od mure 'sapogi'), od sloves s mající význam vlastnění, nabytí, přidělení (mureḡe- 'mít boty, být v botech', mureḡe- 'pořídít si holinky (vybavit se botami)', murete- 'opatřit si holinky (zapatřit se holinkami)'). Základní tvořící prostředky jmen od sloves je substantivizace (zpodstatňování) přičestí na –je (srov. v tundr. lawjeḡ 'voda' od law- 'voda') a jmen na –l, připojení substantivizujících sufixů pon 'cosi, něco, příroda' a taḡ 'tento, onen'. Rozšířeně jsou kompozita (složeniny) tvořeny pomocí: a) bez juxtaposice základů (aḡd 'černá' + emid 'černá' + emid 'černý'); b) splynutí genitivních konstrukcí (jaqadat 'černá' + at 'jelen') + at 'jelen'). V posledním příkladu můžeme pozorovat přechod ke skupině složených slov, u kterých se mohou využívat tvary subjektivně-objektivních pádů (jaqadat 'černá' + at 'jelen').

Obvyklý pořádek slov ve větě: subjekt – objekt – predikát; přívlastek – určovací. Příslušná určení času a místa inklinují k začátku věty. V jukagirském jazyce můžeme sledovat silnou morfolog. projevovalých (výrazových) prostředků syntaktického spojení. Dotaz, zvolání či žádost se vyjadřují morfologicky, lexikálně a intonačně. Intonace, ale rovněž způsoby vyjádření modálnosti a zdůraznění se vyjadřují pomocí částic (srov. omot 'černá' + mahilek 'hlavě' dobré šaty) – jök, omot 'černá' + de mahilek 'koukej [jaké] dobré šaty', jsou prozkoumány nedostatečně.

Složená věta v jukagirském jazyce jsou nedostatečně prozkoumány. Převládají bezspojková spojení, někdy se využívají anaforické (odkazovací) zájmenné tvary blízké se dle svého významu spojkám (taḡdēt 'nato, pak', tabunḡet 'z toho').

Starší vrstva přejaté slovní zásoby v současném jukagirském jazyce může pocházet z altajských (tunguso-mandžurských, mongolských), jenijských a možná i samojedských jazyků. Mezi relativně pozdní lexikální přejímání patří výrazy evenského, jakutského a ruského původu. Z evenského jazyka byla přejata významná část termínů z oblasti chovu jelenů (například celá řada výrazů používaných pro pojmenování jelenů (samců) ve věku do tří, čtyř a pěti let. Z jakutského jazyka byla přejata lexika, která je spojena především s hospodářským a sociálním systémem. Poměrně významnou část slovní zásoby tvoří přejímky z ruštiny. Ty přešly do jukagirského jazyka mezi 17. a 19. stol. (hlavně do kolymského dialektu jukagirského jazyka). Tyto přejímky jsou specifické fonetickou odlišností (d'erebe 'los', bobt 'černá', kiḡeš 'kněz'). V posledním desetiletí dochází k pronikání nových výrazů z ruštiny z oblasti současného hospodářství a životního stylu, kultury a společenských vztahů.

Kolymský dialekt je rozšířený v jižní části řeky Kolymy. V tomto dialektu hovoří přibližně 40% Jukagirů.

#### Použitá literatura:

- ВДОВИН И.С. История изучения палеоазиатских языков. М.: Л., 1954.  
КРЕЙНОВИЧ Е. А. Юкагирский язык. М.- Л.: Изд-во Академии наук СССР, 1958. 288 с.  
СТАРИЧЕНОК В. Д. Большой лингвистический словарь. Ростов на/Д: Феникс, 2008. 811 с.  
КРЕЙНОВИЧ Е. А. Юкагирский язык. Москва. Ленин-град, Изд-во АН СССР 1958.

**ВПРОВАДЖЕННЯ ПЕРЕДОВИХ БАГАТОФУНКЦІОНАЛЬНИХ  
НАВІГАЦІЙНИХ ТРЕНАЖЕРІВ  
У ПІДГОТОВЦІ ВИСОКОКВАЛІФІКОВАНИХ СУДНОВОДІВ  
ТА ЛОЦМАНІВ У ЄДИНОМУ ОСВІТНЬОМУ ПРОСТОРІ**

*Заболотько Ю.С.,*

*студентка факультету морського права та менеджменту  
Одеська національна морська академія  
(м. Одеса, Україна)*

На сучасному етапі науково-технічного прогресу вдосконалення всіх видів людської діяльності тісно пов'язане зі створенням інформаційної техніки і технологій, а також – з їх застосуванням для виконання окремих виробничих операцій або управління всім виробничим процесом. Так, інформатизацію та комп'ютеризацію сучасного судноводіння слід розглядати як стратегічний напрям науково-технічного прогресу, на якому вирішується проблема забезпечення безпечної навігації [1].

**Аналіз останніх досліджень і публікацій щодо розв'язання проблеми.** Питання тренажерно-практичної підготовки студентів та фахівців плавскладу в морських навчальних закладах України досліджував Л.Д. Герганов. Взаємозв'язок професійної підготовки судноводів та аварійності суден на морі вивчав А.І.Моргулев.

**Мета статті** – дослідити питання необхідності забезпечення сучасним обладнанням навчального процесу у підготовці судноводів як одного із основоположних напрямів вирішення проблеми безпечної навігації, а також розглянути роботу навігаційних тренажерів на прикладі Navy Trainer Pro 5000. Встановити відповідність навігаційних тренажерів Navy Trainer Pro 5000 вимогам, що пред'являються конвенцією ПДМНВ 78/95 до тренажерів, використовуваних при підготовці фахівців морських професій.

**Виклад основного матеріалу.** Аварійність суден на морі є об'єктивною реальністю, існування якої обумовлено, в першу чергу, складним характером зовнішніх і внутрішніх факторів, які супроводжують мореплавання і які будуть завжди існувати з незалежних від людини причин. Повне викорінення аварійності суден, на жаль, не уявляється можливим. Аварійність суден часто спричиняє людські жертви. Тому, незважаючи на відсутність будь-яких твердих гарантій у досягненні позитивних результатів щодо її зниження взагалі, в судноплавних компаніях повинна проводитися постійна боротьба з причинами, що породжують аварійність. Відповідно до даних дослідників і практиків, необхідно впливати на аварійність за допомогою всіляких дійових заходів і навіть досягти її відносно максимального зниження на якийсь досить обмежений період часу [2]. Зокрема, створюючи умови для якісної підготовки судноводів у професійній освіті.

Особливий інтерес при вирішенні завдань щодо забезпечення безпечної навігації викликає мінімізація кількості виробничих ризиків, пов'язаних з «людським фактором». Згідно з даними досліджень фахівців, людський фактор – це:

- психологічні та інші характеристики людини, її можливості та обмеження, які визначаються в конкретних умовах її діяльності;
- причина нещасного випадку, аварії, події в результаті неправильних дій людини.

Внесок «людського фактора» в аварійні ситуації на морі дуже істотний. Стосовно судноводіїв звичай розглядаються два аспекти: неправильне рішення, що приводить до помилкових дій, які можуть стати ініціюючими подіями для аварій або сприяти розвитку вже існуючої аварійної ситуації в морі; несанкціоновані дії, які є предметом спеціального розгляду. Вищеназвані аспекти залежать від якості професійної підготовки.

Основні способи підвищення надійності судноводіння пов'язані з адекватною організацією навчального процесу, що включає щорічну підготовку на тренажерах майбутніх судноводіїв, починаючи з третього курсу [1].

У сучасній інфраструктурі морського руху дедалі важливішу роль відіграють геоінформаційні та GPS технології, які уже сьогодні дають можливість забезпечити безпосередніми учасниками руху та всі ланки керування транспортними системами необхідною оперативною і якісною просторово-часовою інформацією. Глобальна супутникова система позиціонування GPS (Global Positioning System) дозволяє оперативно визначати координати місцеположення рухомих об'єктів практично в будь-якій точці земної кулі та в будь-який час, а геоінформаційні системи (ГІС) забезпечують відображення місцезнаходження об'єктів на електронних картах, моделювання та планування транспортних потоків, моніторинг стану транспортних систем в просторі та часі. Існуючі технології впроваджуються в системи моделювання та навчання користувачам навігаційними системами для судноводіїв, льотчиків і т.п. За допомогою сучасних методів розрахунку, а також нововведень в цифрове обладнання існує можливість побудувати емуляцію подібної системи, котра називається багатофункціональний навігаційний тренажер [3].

Конвенцією ПДМНВ 78/95 передбачено вимоги щодо спеціальної, конвенційної, а також загальної тренажерної підготовки майбутніх судноводіїв, лоцманів та інших фахівців у галузі мореплавання. Кандидат на отримання диплому, від якого вимагається отримання відповідної підготовки та оцінка здібностей і навиків несення вахти, повинен пред'явити доказ шляхом демонстрації або на тренажері, або на судні, в якості частини схваленої програми на судні, що навиків і вміння виконувати функції вахтового помічника капітана були отримані [4].

Загальні експлуатаційні вимоги до тренажера, що використовується при підготовці, зводиться до того, щоб він:

- 1) відповідав конкретним цілям і завданням підготовки;
- 2) був здатний відтворювати експлуатаційні можливості відповідного судового обладнання на рівні реальності, відповідної цілям підготовки, і виключав можливі помилки такого обладнання;
- 3) мав достатній поведінковий реалізм, що дозволяє особі, яка проходить навчання, отримати навиків, відповідні цілям навчання;
- 4) забезпечував контрольоване експлуатаційне середовище, здатне відтворювати велику різноманітність умов, які можуть включати аварію, небезпечні або незвичайні ситуації, що стосуються цілей підготовки;
- 5) забезпечував зв'язок, за допомогою якого особа, яка проходить підготовку, може взаємодіяти з обладнанням, відтворюваним навколишнім середовищем і, якщо необхідно, інструктором;
- 6) дозволяв інструкторові контролювати, спостерігати і реєструвати завдання для ефективного заслуховування звіту осіб, які проходять підготовку.

Конвенцією також встановлені рекомендовані експлуатаційні вимоги до факультативних тренажерів. Експлуатаційні вимоги до факультативного тренажер-

ного устаткування, використовуюваного для підготовки та / або оцінки компетентності або демонстрації навиків, наводяться нижче. Ці форми підготовки включають, не обмежуючись лише ними, такі типи:

- судноводіння та несення вахти;
- управління судном і маневрування;
- обробка та розміщення вантажів на судні;
- радіозв'язок;
- експлуатація головних і допоміжних механізмів.

Тренажерне обладнання по судноводінню та несенню вахти, на додаток до виконання всіх застосовних експлуатаційних вимог, викладених у розділі А - 1/12 Конвенції ПДМНВ 78/95, має бути здатне моделювати навігаційне обладнання та органи управління на містку, які, в свою чергу, відповідають усім чинним експлуатаційним вимогам, прийнятим організацією, включаючи пристрій, що подає звукові сигнали, а також:

1. Створювати експлуатаційне середовище в реальному часі, включаючи управління судноводінням і приладами зв'язку та обладнанням, що призначене для виконання навігаційних завдань, завдань з несення вахти і навиків маневрування, що підлягають оцінці.

2. Забезпечувати реальну візуальну ситуацію в денних або нічних умовах, включаючи мінливу видимість, або ситуацію тільки в нічних умовах, як вона спостерігається з містка, з мінімальним горизонтальним полем зору, доступним для учня при спостереженні секторів, відповідних навігаційним задачам з несення вахти.

3. Реалістично відтворювати динаміку «власного судна» в умовах відкритого моря, включаючи вплив погоди, припливів, течій і взаємодію з іншими суднами [4].

Як приклад навігаційного тренажера, який відповідає всім конвенційним вимогам, можна навести тренажерний комплекс Navy Trainer Professional 5000. Тренажери забезпечують моделювання руху різних типів суден і районів плавання. Вони забезпечують відтворення реальної навігаційної обстановки, включаючи стан моря і погоди, показання навігаційних приладів і органів управління судном [5].

Тренажер NTPRO 5000, виробником якого є ЗАТ "Транзас морські технології", має свідоцтво Міністерства транспорту Росії про схвалення типу апаратури, яке підтверджує, що він може використовуватися в навігаційних тренажерних центрах для підготовки судноводіїв по програмам: "Радіолокаційне спостереження і прокладка", "Використання ЗАРП", "Радіолокаційне спостереження та прокладання і використання ЗАРП", "Використання ЕКНІС", "Маневрування і керування судном", "Організація ходової навігаційної вахти", "Підготовка операторів СУРС". Тренажер NTPRO 5000 має сертифікат про типову схвалення від норвезького класифікаційного товариства Det Norske Veritas, який підтверджує, що тренажер відповідає стандартам тренажерів класу А, заснованим на вимогах Міжнародної конвенції ПДМНВ. Також тренажер NTPRO 5000 має сертифікат відповідності, виданий Регістром судноплавства України.

Нижче наводиться список завдань для тренажерної підготовки та оцінки компетентності судноводіїв, реалізованих в тренажері NTPRO 5000:

- планування та здійснення переходу і визначення місця розташування судна;
- забезпечення безпеки навігаційної вахти з використанням ECDIS, UAIS і Системи оповіщення про безпеку судна;

- використання РЛС і ЗАРП для забезпечення безпечної навігації;
- дії в аварійних ситуаціях;
- дії з отримання сигналу лиха у морі;
- маневрування судна;
- використання внутрішнього суднового і УКХ зв'язку;
- планування рейсу і його здійснення;
- визначення місця судна будь-якими можливими засобами і оцінка його точності;
- визначення та облік поправки компасу;
- координація пошукових і рятувальних операцій;
- організація і процедури спільного несення ходової вахти;
- забезпечення безпечної навігації за допомогою РЛС, ЗАРП і сучасних навігаційних систем як засобів прийняття командних рішень;
- маневрування і керування судном в різних умовах;
- використання систем Дистанційного автоматичного управління (ДАУ) двигуном, судною електростанцією і допоміжним обладнанням;
- навігація в льодових умовах;
- рибпромислові операції.

NTPRO 5000 здатний відтворити і проаналізувати складні навігаційні ситуації, включаючи аварійні, що насправді мали місце в морській практиці.

Тренажер NTPRO 5000 є програмно-апаратним комплексом, складається зі спеціалізованого і реального обладнання повнофункціональних навігаційних містків, що працюють під управлінням інструкторської станції на базі стандартних персональних комп'ютерів, об'єднаних в локальну комп'ютерну мережу. Тренажер, що має модульну структуру власного оригінального програмного забезпечення, може бути легко налаштований на будь-яку можливу конфігурацію робочих місць у складі навчальних містків для потрібного типу тренажерної підготовки. На навчальному містку передбачено використання консолей з вбудованими моніторами, панелей з реальними органами управління судном і їх індикаторами, великих екранів і проекторів для візуалізації, а також інформаційного табло, змонтованого у верхній частині лобової перебірки.

Робоче місце інструктора розташовується в окремому приміщенні, що дозволяє працювати з комп'ютерами для підготовки районів плавання, математичних моделей судів і вправ, для керування роботою навчальних містків і розбору результатів тренажерної підготовки. Воно може оснащуватися засобами внутрішнього зв'язку, радарного і візуального моніторингу роботи містків, принтерами, проекційною та іншою апаратурою.

В майбутньому тренажерний комплекс буде вдосконалено, будуть поліпшені дизайн і функціональні можливості програмного забезпечення [6].

**Висновки.** Необхідність поліпшення якості підготовки фахівців морських професій в першу чергу пов'язана з боротьбою з аварійністю на морі. Аварійність суден спричиняє людські жертви, тому виникає необхідність впливати на її зниження різними способами, зокрема, створюючи умови для якісної підготовки судноводіїв. Необхідно докласти конкретних зусиль для організації матеріально-технічного забезпечення сучасним обладнанням навчального процесу, а саме – впровадження передових багатофункціональних навігаційних тренажерів. Конвенція ЦДМНВ 78/95 встановлює загальні та рекомендовані експлуатаційні вимоги до тренажерів, що використовуються при підготовці судноводіїв. Як при-

клад навігаційного тренажера, який відповідає конвенційним вимогам, можна привести тренажерний комплекс Navy Trainer Professional 5000. Тренажер має сертифікат про типове схвалення від норвезького класифікаційного товариства Det Norske Veritas, який підтверджує, що тренажер відповідає стандартам тренажерів класу А, заснованим на вимогах Міжнародної конвенції ПДМНВ. Також тренажер NTPRO 5000 має сертифікат відповідності, виданий Регістром судноплавства України. Тренажери забезпечують моделювання руху різних типів суден і районів плавання. Вони забезпечують відтворення реальної навігаційної обстановки, включаючи стан моря і погоди, показання навігаційних приладів і органів управління судном. Необхідність застосування тренажерів обумовлена тим, що аварійні ситуації виникають порівняно рідко, і тому відповідні навички і вміння не автоматизуються у повсякденній професійній діяльності. Тренажер Navy Trainer Pro 5000 має відповідне програмне забезпечення, яке розширює сферу роботи тренажера, дозволяючи створювати ускладнені умови для роботи, передбачає подолання несправностей, аварій, виправлення допущених помилок. Впровадження таких навігаційних тренажерів дасть змогу позитивно змінити якість підготовки судноводіїв, зменшити ризик прийняття неправильних рішень, що приведуть до помилкових дій, які можуть стати ініціюючими для аварій або сприяти розвитку вже існуючої аварійної ситуації в морі.

#### Список використаних джерел

1. Моргульов А.І. Взаємозв'язок професійної підготовки судноводіїв і аварійності суден на морі // Наука, освіта, інновації: шляхи розвитку: Матеріали четвертої Всеросійської науково-практичної конференції (23-25 квітня 2013). – Петропавловськ-Камчатський: КамчатГТУ, 2013. – С.227–229.
2. Чконія В.А. Оптиміальне використання простору знань в інтелектуальних системах судноводіння. – М.: ФОРУМ: ИНФРА, 2006. – 150 с.
3. Просянко Д.В., Святний В.А. Навігаційний тренажер-Донецький національний технічний університет
4. Конвенція ПДМНВ 78/95. – 67 с.
5. Курси тренажерної підготовки Navy Trainer // Офіційний сайт Одеської національної морської академії [Електронний ресурс] – Режим доступу: [http://www.onma.edu.ua/index.php?navytrainer\\_ru](http://www.onma.edu.ua/index.php?navytrainer_ru)
6. NAVI-TRAINER 5000 (В. 5.30). НАВИГАЦИОННЫЙ МОСТИК. – 6 с.

## PSYCHOLOGICKÉ ASPEKTY KORPORATIVNÍ ZLOČINNOSTI

PhDr. *Ingrid Matoušková, Ph.D.,*  
Bankovní institut vysoká škola  
(Praha)

*The article informs about possible use of forensic psychology knowledge in the course of preventing and clearing up firm crime economic delicts and delicts against property.*

*Listing numerous crimes falling into financial crime and defining social and psychological particularities of firm crime the attention of the author is focused on the role of a human factor in committing such crime.*

*The personality of the individual the action of whom may result in potential or even real danger of firm crime origination appears to be the object of forensic psychology attention in solving firm crime problems. Instead of seeking "typical" features of criminals it prefers in seeking inner causes (motives) of financial crime commission so called interactive attitude towards the personality i.e. the assessment of the individuality in context of situation variables and particular conditions the individual (employee) occurs in.*

*To prevent firm crime or possibly to get social or psychological causes leading to its commission the particular procedure – forensic psychological audit can be used.*

*In conclusion general theoretical recommendations are applied on practical ones for making a forensic psychological audit in a firm.*

**Keywords:** *Firm criminality, interactive approach to the personality of offender, abilities, motivation, attitudes, forensic psychological audit, job position risk, employee reliability.*

Při předcházení, zamezování a odhalování trestné činnosti plní nezastupitelnou úlohu policejní a forenzní psychologie. O možnostech využívání poznatků policejní a forenzní psychologie při přecházení a odhalování trestné činnosti v oblasti firemní kriminality chci informovat ve svém článku.

Z pohledu forenzní psychologie pod pojem firemní kriminalita zařazujeme jednání zaměstnanců, kterým porušují nebo ohrožují práva a oprávněné zájmy zaměstnavatelů. Jedná se o delikty, páchané vlastními zaměstnanci především proti hospodářským zájmům či majetku zaměstnavatele.

Mezi nejfrekventovanější trestné činy, patřících do sféry firemní kriminality, patří krádeže ve firmě, zpronevěry, podvodná jednání (vylákání neoprávněných mezd, fingování dokladů), delikty porušující hospodářskou věrnost (zneužití zmocnění, poskytování neoprávněných výhod konkurenci, přijímání – poskytování úplatku, zneužití zájmu na nosiči informací, ničení a poškozování majetku firmy, porušení povinnosti při správě cizího majetku, neoprávněné užívání cizí věci, provádění jiné činnosti poškozující firmu). Z pohledu trestního práva se jedná o trestné činy proti majetku a trestné činy hospodářské příp. tr. činy proti pořádku ve věcech veřejných (přijímání úplatku, podplácení, nepřímé úplatkářství).

Někteří autoři sem řadí i hrubé porušování pracovní kázně, bezpečnosti práce, bezpečnostních pravidel organizace, (v důsledku čeho může vzniknout škoda, ohrožení života a zdraví zaměstnanců nebo jiná závažná újma), ale i osobní útoky (vyhrožování po telefonu, anonymy, fyzické útoky) vedoucí proti zaměstnancům firmy.

Svou roli hraje jistě skutečnost, že jde o výrazně specifický a složitý problém. Poškození organizace může mít různé podoby od nelояality (sdělení firemních záměrů konkurenci, upřednostnění osobních zájmů nad firemními) přes úmyslné vynášení fi-

remního kno-how až po jednoznačně kriminální akty (podvod, korupce, manipulace veřejné soutěže). V důsledku popsané jevové pestrosti leží tato problematika v zájmové sféře různých psychologických aplikací (psychologie práce a organizace, kriminální psychologie, personální psychologie). Je třeba otevřeně říci, že poznatky o tom, jaké motivy a incentivy (situační vlivy) podněcují nelояální chování na pracovišti, jsou čerpány především z kapitol o kriminální motivaci vůbec a dále z kasuistického zpracování známých případů.

Pro firemní kriminalitu je příznačné:

- a) Relativně snadná dostupnost předmětu zájmu pachateli (úzký vztah mezi pachatelem a předmětem chráněného zájmu)
- b) Rozmanitost forem, druhů a způsobů páchané činnosti, nové druhy trestné činnosti (umožňované nezřídka „kulháním“ legislativy)
- c) V jednání je v převážné většině případů přítomen úmysl
- d) jednání pachatelů je značně sofistikované
- e) „Iradiace“ – tj. „nabalování“ dalších trestných činů na páchaný skutek (krádež-podvod)
- f) Utajování páchané činnosti
- g) Latence a často i dlouhodobost
- h) Novým prvkem firemní kriminality je skupinovitost (týmovost) při jejím páchání, spolupráce interních pachatelů s externími.

Uvedené znaky výrazně limitují možnosti předcházení a zamezování páchání firemní kriminality, znesnadňují objasňování příčin jejího vzniku, vyvolávají zvýšené nároky na kontrolní činnost, na včasnou detekci signálů o páchání trestné činnosti.

Forenzní psychologie – na rozdíl od dalších vědních disciplín, zabývajících se problémem firemní kriminality (trestní právo, kriminalistika, kriminologie), se zaměřuje na porozumění osobnosti jedince, jež svým jednáním naplňuje znaky některého z trestných činů, zařazovaných do sféry firemní kriminality.

Psychologický přístup k fenoménu firemní kriminality umožňuje nalézat odpovědi na následující praktické otázky (vztahující se k roli lidského faktoru při páchání firemní kriminality):

- a) Jak chápat osobnost pachatele trestného činu (z pohledu forenzní psychologie)
- b) Které forenzně psychologické faktory (s akcentem na lidský faktor) umožňují vznik a existenci firemní kriminality (osobnostní a situační)?
- c) Jaké osobnostní kvality predisponují jedince k páchání firemní kriminality?
- d) Jaké jsou nejčastější motivy k páchání firemní kriminality?

Osobnost pachatele trestného činu z pohledu forenzní psychologie

Tendence vymezit „typickou“ strukturu osobnosti delikventa se setkaly se neúspěchem. (typické vlastnosti a jejich vztah k páchání určitého druhu trestné činnosti se nepotvrdily).

Za stejně neúspěšné teorie lze považovat pokusy vysvětlovat kriminální chování „zvláštnostmi“ v motivační struktuře, v rodinné výchově, kriminální infekci v partě vrstevníků, ve špatných ekonomických podmínkách apod. (to nejsou skutečné příčiny kriminálního chování).

Cestou k pochopení osobnosti pachatele a jeho jednání je analýza vnějších projevů, chování jedince a následně přisouzení vnitřních příčin těmto projevům – při zohlednění situace, v níž se chování, jednání jedince realizuje.

Z toho lze odvodit, že každé chování (kriminální nevylímáje) je výslednicí vzájemné souhry činitelů vnitřních – tj. osobnosti pachatele – a vnějších – situace (podmínek, které jedinec vnímá, zpracovává, hodnotí). Lidské chování je řízeno obvykle hierarchicky uspořádaným systémem plánů, vědomých a nevědomovaných (v těchto plánech se odrážejí naše schopnosti, emoce, zkušenosti, motivace, hodnoty aj.).

Podle toho, který z uvedených faktorů má výraznější vliv na chování a jednání jedince, rozeznáváme 2 typy deliktů. Tzv. situační delikty ( např.z afektu), a delikty programované, připravované – jichž se jedinec dopouští po přípravě, z vlastního rozhodnutí, – což je typické pro převážnou většinu deliktů, spadajících pod firemní kriminalitu (převládá jako určující faktor osobnost pachatele). Je nutné si uvědomit, že to, zda jedinec začne páchat trestnou činnost, produkovat kriminální chování, je výsledkem jeho svobodné volby a konkrétních podmínek (příležitosti), které k tomu má vytvořeny. Negativní vliv dříve zmíněných faktorů (rodina, vrstevníci, špatné ekonomické podmínky) spočívá jen v omezení možnosti volby.

Trestné jednání (trestnou činnost jedince, skupin) z psychologického hlediska (obecně, včetně firemní kriminality) chápeme jako interakci, vzájemné působení osobnostních a situačních faktorů, odrážejících konkrétní podmínky. Je produktem souhry, uspořádání, vhodné konstelace těchto dvou skupin činitelů.

Místo hledání a objevování osobnostních (trvalejších) vlastností a rysů typických pro pachatele firemní kriminality, považujeme za funkční interakční přístup k osobnosti pachatele. Psychologickým základem zmíněného přístupu je poznání a porozumění postojům, které jedinec zaujímá v konkrétních situacích (zejm. v podmínkách zvýšeného psychického zatížení). Jedná se především o postoje jedince k ostatním lidem (zejm.. vztahově významným osobám a jejich prostřednictvím k referenčním skupinám a celé společnosti), k vykonávané profesionální činnosti (a potažmo k firmě a jejím cílům) a k sobě samému (v nichž se odráží jeho sebepojetí a sebehodnocení), k situacím, v nichž se ocitá.

V postojích se odráží kognitivní (poznávací), emocionální a konativní pohotovost jednat určitým způsobem. Kognitivní procesy nám přinášejí poznatky. V emocích prožíváme jejich význam. V postojích, které kognitivní a emotivní aspekty psychiky integrují, zaujímáme vůči objektům hodnotící vztahy, tj. přiřazujeme jim určitou hodnotu, jeví se nám v určité míře žádoucí nebo nežádoucí, dobré nebo špatné.

V každém postoji je přítomná anticipace – tj. hodnocení předpokládaného efektu činnosti. Postoj není jen subjektivním odrazem skutečnosti. Úzce souvisí se sebepojetím člověka. Postoj si vytváříme nejen na základě poznání reality, a zároveň odpovídá tomu, co je pro nás žádoucí.

Obecně lze říci, že postoje determinují způsob jednání, resp. jsou konzistentní se způsoby jednání, pokud to situace dovoluje. Postoj tedy zakládá určitou konativní pohotovost, jejíž realizace v příslušném jednání však závisí na situačních podmínkách (např. jedinec zaujímá nesmířitelné postoje k nepoctivosti než zjistí, že díky nepořádku a nedostatku kontroly je poslední spravedlivý, a že riziko odhalení nepoctivého jednání je díky konkrétním podmínkám ve firmě minimální).

V kognitivní slozce postojů, jako nezbytného předpokladu podání jakéhokoliv výkonu (tedy i spáchání trestného činu) se projevují schopnosti a motivace jedince.

Schopnosti v souvislosti s firemní kriminalitou (a trestnou činností obecně) se projevují jako rozvinuté dispozice jedince:

- Analyzovat situaci (reálně vnímat podmínky, umožňující realizovat tr. činnost)
- Zhodnotit zisk, který jedinec trestnou činností získá
- Zhodnotit rizika, která z takového jednání plynou (anticipovat nebezpečí vyzrazení)
- Učinit rozhodnutí (vytvoření plánu, včetně zvážení aktivit pro utajení jednání

- jak naložit s produkty, získanými tr. činností, vytváření alibi a právně a společensky přijatelných verzí k vysvětlení svého jednání v případě odhalení)

➤ Připravit podmínky pro realizaci (příprava nástrojů, způsobů jednání, postupů k dosažení zamýšleného cíle)

➤ Realizovat záměr, spáchat tr. činnost

➤ Pracovat se zpětnou vazbou (v průběhu realizace, po dokonání tr. činu - ohlasy). Pozitivní zpětná vazba posiluje tendenci pokračovat v chování, zvyšuje aspirační úroveň jedince, může se stát návykem, automatismem, součástí životního stylu jedince. Naopak při vyskytnutí překážky (získání negativní zpětné vazby) se snižuje aspirační úroveň, jedinec má tendenci přerušit činnost. Může se však projevit i opačný účinek negativní zpětné vazby – tzv. efekt Zeigernikové – tj. tendence dokončit přerušenou úlohu (nebezpečí pokračování v trestné činnosti, recidivního chování).

Motivační sféra jedince souvisí úzce s jeho hodnotovým systémem. Pomocí motivů (pohnutek) vysvětlujeme, proč jedinec jednal určitým způsobem, co, jaká vnitřní pohnutka aktivovala jeho jednání, udržovala aktivitu a zaměřila ji k cíli.

Mezi vnější podněty, stimuly, které „osloví“ motivační sféru jedince, nabudí ho k aktivitě a směřování k cíli (v tomto případě k páčání firemní kriminality), patří především: ztráta zaměstnání některého člena rodiny, zadluženost pracovníka, klesající hodnota reálného příjmu, návyk na nákladný způsob života, návykové chování (alkoholismus, gamlerství, drogy), životní krize apod.

Proces motivace (utváření motivu) k páčání trestné činnosti probíhá v následujících fázích:

➤ Aktuální situace, ve které se jedinec nachází, vyvolává vnitřní nerovnováhu, potřebu (jako základní motiv) řešit situaci (takovou potřebou může být např. frustrace, potřeba něco si dokázat, něco získat, někomu se pomstít, realizovat se apod.)

➤ Konflikt motivů (častý typ intrapsyckého konfliktu apetence – averze – je to lákavé ale nebezpečné). Motivy musí mít přibližně stejnou valenci (přitažlivost pro jedince, jinak konflikt nevzniká)

➤ Kognitivní a emocionální zpracování konfliktu, vygenerování dominujícího motivu (pohnutky), který aktivuje jedince k chování, udržuje jeho snažení a zaměřuje jeho k cíli

➤ Uspokojením potřeby vzniká stav relativní rovnováhy, vznik „nové“ potřeby

Motivy jsou ve své podstatě psychologicky neutrální, hodnotící přívlastek (např. zavrhzeníhodná pohnutka ke spáčení tr. činu) získává až v procesu posuzování, hodnocení způsobu jednání a dosahování cílů (obvykle ex post), srovnáním s normou (právní skupinovou, společenskou). Delikventi jsou motivováni týmiž potřebami jako nedelikventi (tím se vyvrací mýtus o odlišné motivační struktuře delikventů a normálních jedinců). V čem se odlišují „pocitiví“ jedinci od „nepocitivých“ je specifický defekt rozhodovacího procesu, projevující se u „nepocitivých“ jako nezdrženlivost, bezprostřednost při uspokojení vzniklých potřeb, rozhodování na základě egocentrické orientace osobnosti a s tím spojená subjektivizace morálních a právních norem.

Jako vnitřní příčiny (motivy) protiprávního jednání (k páčání firemní kriminality) se nejčastěji uvádějí:

➤ Potřeba materiální (finanční) jistoty, vylepšení materiální či finanční situace

➤ Potřeba uznání (úspěšní a bohatí jsou akceptováni), zvýšení společenské prestiže, vyrovnat se ostatním (zejm. na nižších manažerských pozicích).

➤ Motiv pomsty (poškodit vlastní firmu, prospět konkurenci, pomstít se nadřízenému, kolegovi)

➤ Frustrace, pramenící z aktuální situace (dluhy, zátěž v rodině), konfliktních vztahů na pracovišti, reakce na propuštění

➤ Potřeba něco si dokázat (u frustrovaných, nedoceněných, silně ambiciózních jedinců s falešným sebevědomím). Extrémní ambicióznost, nereálné očekávání, pocit nedocnění jako průvodní projevy této potřeby, bývají personální slabinou, pro kterou bývá tento jedinec nezářka kontaktován externistou od konkurence (v procesu postupného namlouvání)

➤ Jiné (jedincem neuvědomované) motivy a pohnutky (kdy se původní profesní zájem „převrátí“ v protiprávní jednání, příp. motivy související s psychopatologickou strukturou pachatele (duševní poruchy a nemoci).

#### Forenzně psychologický audit

K poznávání a odhalování příčin selhání lidského faktoru ve firmě slouží tzv. forenzně psychologický audit (jako součást dalších auditorských aktivit firmy).

Forenzně psychologický audit představuje postup, při kterém se pomocí psychologických prostředků, postupů a metod získává přehled o kvalitě lidského činitele firmy, s cílem odhalit existenci faktorů a podmínek, které zvyšují potenciální či reálné nebezpečí projevů nepoctivosti ze strany zaměstnanců, vytváří vhodné podmínky pro vznik firemní kriminality.

Je zaměřen k posouzení sociálně psychologických podmínek ve firmě, k analýze rizikových pozic (zejm. manažerských) a osobností, tyto pozice zastávající.

Cílem forenzně psychologického auditu je na základě posouzení rizikovitosti konkrétní pracovní pozice, s důrazem na zjištění zdrojů a oblastí forenzně psychologického zájmu (kdy výkon profesionální role s sebou nese potenciální možnost - příležitost k nepoctivému, neloajálnímu jednání jejího realizátora), a současně s tím posoudit spolehlivost (loajalitu) pracovníka zastávajícího tuto pracovní pozici.

Rizikovitost konkrétní pracovní pozice představuje statickou část (související s funkčním zařazením), spolehlivost pracovníka při výkonu této pozice pak část dynamickou, jejíž smyslem je zachytit změny v chování, jednání, postojích, činnosti, profesní kariéře, osobním životě pracovníka za určité (hodnocené) období.

Výsledkem forenzně psychologického auditu je soubor psychologicky relevantních informací o faktorech a činitelích osobnostního i situačního rázu, a jejich vlivu na chování, jednání, postoje pracovníka. Jejich analýza a syntéza umožňuje vyslovit závěr o míře loajality (poctivosti) pracovníka vůči firmě, o změnách, k nimž ve sledovaném období u pracovníka došlo (a jejich vlivu na jeho spolehlivost), o přítomnosti potenciálních či reálných nebezpečí selhání, příp. o možných příčinách takového selhání (v případě provádění auditu ex post). Závěry forenzně psychologického auditu umožňují vedení firmy přijímat potřebná opatření právního, organizačního, bezpečnostního a personálního rázu.

Forenzně psychologický audit je proto zaměřen k postižení především následujícími skutečnostmi:

#### a) týkajících se rizikovitosti pracovní pozice

- jaký je charakter (klíčové charakteristiky) činnosti, kterou pracovník na konkrétní pracovní pozici vykonává, pracovní režim (pracovní doba)
- začlenění zastávané pracovní pozice v hierarchii firmy
- prostředky, užívané pracovníkem k výkonu jeho pracovní pozice
- které firemní zájmy při výkonu své profesní role může pracovník ohrozit (materiální, finanční informační zdroje), jakým způsobem a v jakém rozsahu (problém jeho kompetencí)
- jaké kontrolní mechanismy (jejich četnost, hloubka) se ve vztahu k zastávané pracovní pozici uplatňují
- jaký je charakter (četnost, pravidelnost, obsah) kontaktů (v horizontální i vertikální rovině, uvnitř firmy a mimo firmu), které souvisí s výkonem zastávané pozice
- materiální, finanční a další podmínky, související s výkonem zastávané pracovní pozice
- jaká bezpečnostní a režimová opatření ze strany firmy se vztahují na zastávanou pozici (ve vztahu k ochraně pracovníka na dané pozici)

- b) týkajících se spolehlivosti pracovníka
- jak pracovníka uspokojuje jeho pracovní zařazení a činnost, která z něho vyplývá (uplatňuje své zkušenosti, dovednosti, znalosti)
  - jak hodnotí kompetence, kterými s výkonem profesní role disponuje
  - jak je spokojen s prostředky a podmínkami, které k výkonu své funkce má k dispozici
  - jak je spokojen s finančním ohodnocením za vykonávanou práci, jaká je jeho představa o odpovídajícím hodnocení
  - jak je spokojen s materiálním a technickým zabezpečením, příp. dalšími firemními (zaměstnaneckými) výhodami
  - jaké charakter interpersonálních vztahů na pracovišti převládá při kontaktu s nadřízenými, podřízenými, kolegy
  - jak hodnotí kontrolní mechanismy ve firmě (ve vztahu ke své pracovní pozici)
  - jak hodnotí kontakty, do kterých vstupuje při výkonu své profesní role (dovnitř firmy, navenek)
  - jak hodnotí své mimopracovní kontakty a vztahy
  - v jakých interpersonálních konfliktech se v hodnoceném období pracovník ocitnul, s kým, z jakých důvodů
  - potkaly zaměstnance v hodnoceném období závažné změny v pracovním či osobním životě (stresující události)
  - jaké cíle chce pracovník dosáhnout v nejbližším období (profesní, životní)
  - co ovlivňuje celkovou životní spokojenost pracovníka (zejm. co snižuje jeho spokojenost?) aj.

Bezpečnostní management představuje oblast, ve které nachází uplatnění stále více psychologů. Problém nepoctivých zaměstnanců je pouze jeden z mnoha, se kterými se psycholog na tomto poli setkává. Protože jde o relativně nová aplikační témata, není snadné získat odborné informace a empirické poznatky z terénu. K zaplnění této mezery chtěl přispět tento materiál. Měl by posloužit i uživatelům psychologických služeb pro základní orientaci v tom, jakým dílem může psycholog specializovaný na bezpečnostní problematiku napomoci při zvládání praktických problémů s loajalitou zaměstnanců či přímo s nepoctivým chováním na pracovišti.

#### **Literatura:**

1. ČÍRTKOVÁ, L.: Kriminální psychologie. 1. vydání. Praha : Eurounion, 1998. 255 s. ISBN 80-85858-70-3
2. ČÍRTKOVÁ, L.: Problém nepoctivých zaměstnanců. IN: Psychologie v ekonomické praxi. XXXII. 1997, č. 3-4. s. 135-142.
3. KONRÁD, Z. a kol.: Metodika vyšetřování jednotlivých druhů trestných činů. 3. vydání. Praha : Policejní akademie 1999. 219 s. ISBN 80-7251-023-1
4. NAKONEČNÝ, M.: Motivace pracovního jednání a její řízení. 1. vydání. Praha Management Press 1992 258 s. ISBN 80-85603-01-2
5. NAKONEČNÝ, M.: Sociální psychologie. 1. vydání. Praha, Academia 1999. 287 s. ISBN 80-200-0690-7
6. NETÍK, K., NETÍKOVÁ, D.: Vybrané kapitoly z forenzní psychologie pro právníky. Praha: Ústav kriminalistiky Právnické fakulty UK, 1991. 69 s. ISBN 80-7066-518-1
7. SPURNÝ, J.: Psychologické otázky firemní kriminality (nepublikovaná přednáška). PA ČR 2001, 16 s.
8. ŠTIKAR, J.-RYMEŠ, M.-RIEGEL, K.-HOSKOVEC, J.: Základy psychologie práce a organizace. 1. vydání. Praha : Karolinum, 1996. 256 s.
9. TIPLICA, M a kol.: Kriminalistická taktika. 2. upravené vydání. Praha : Policejní akademie, 1999. 162 s. ISBN 80-7251-007-X [http:// www. parascope.com](http://www.parascope.com) (KUBARK Interrogation Manual) [http:// www. kacr.cz/audit.htm](http://www.kacr.cz/audit.htm)

## СПЕЦИФІКА ВИКОРИСТАННЯ БАЛЬНЕОЛОГІЧНИХ РЕСУРСІВ ЗАКАРПАТСЬКОЇ ОБЛАСТІ

**Коваль В.М.,**

*студентка магістратури, факультет туризму та міжнародних комунікацій  
ДВНЗ «Ужгородський національний університет»  
(м. Ужгород, Україна)*

*Balneological resources are examined in the article. Recreation descriptions of the Transcarpathian area are in particular probed. Actual is a question in relation to producing a new, more attractive image of tourist sanatorium-resort product of Carpathians.*

**Keywords:** *balneological resources, mineral water, treatments, resorts, medical dirt, infrastructure.*

**Постановка проблеми.** В сучасних умовах збереження існуючої бази туристично-рекреаційного та санаторно-курортного комплексів стає все більш актуальним, адже це дає можливість збільшення надходжень інвестиційних коштів і, як наслідок, приводить до постійного зростання туристичного бізнесу.

**Аналіз останніх досліджень.** Дослідженню проблем бальнеологічних ресурсів України присвячено праці багатьох відомих вітчизняних вчених, серед яких: В.К. Євдокименко, Ю. Алексєєва, О.О. Любіцева, В.О. Мищенко, В.Мацола, Р. Іванух, Б. Далишин та інші вчені.

**Метою статті** є дослідження існуючих проблем санаторно-курортних комплексів, які здійснюють свою діяльність на основі бальнеологічних ресурсів, та висвітлення специфіки використання бальнеологічних ресурсів в Закарпатській області.

Сприятливий клімат на всій території України дозволяє широко використовувати кліматотерапію як один із методів лікування і профілактики багатьох хвороб. Клімат широко і з успіхом використовують на будь-якому курорті як основний лікувальний чи оздоровчий чинник. Найсприятливіші кліматичні умови на території України протягом усього року мають Південний берег Криму та Закарпатська область. Особливим лікувально-оздоровчим природним ресурсом є унікальний мікроклімат печер та шахт, зокрема Слов'янські та Солотвинські соляні шахти [3, с.80].

В Україні наявні також значні запаси гідромінеральних ресурсів. На 70 курортах відкрито 442 санаторно-курортні установи, які в лікувально-оздоровчому процесі використовують природні лікувальні ресурси, зокрема мінеральні води та лікувальні грязі. Але цими лікувальними закладами поки що освоєно лише 8% експлуатаційних запасів мінеральних вод. Для санаторно-курортного лікування, фасування та розливу у пляшки використовуються запаси понад 200 родовищ мінеральних вод і 25 родовищ лікувальних грязей. На території України поширені мінеральні води практично всіх бальнеологічних типів: вуглекислі (Полянське, Голубінське родовища), радонові (Хмельницьке), сульфідні (Синякське, Великолюбенське), залізисті (Слов'янське, Кемчінське), миш'яковисті (Шаянське), йодні, йодобромні (Бердянське), кремнієві (Березівське, Рай-Оленівське), води з підвищеним вмістом органічних речовин (Трускавецьке, Збручанське), води без специфічних компонентів та властивостей (Миргородське, Євпаторійське, Одеське, Куяльницьке) та лікувальні грязі всіх генетичних типів: мулові сульфідні (Сакське, Куяльницьке, озера Соляне, Ріпне), торфові (Серемненківське, Великолюбенське), сопкові (Булганацьке родовище) та сапропелеві [5, с.4].

Відомий фахівець у галузі географії та туризму В. Мацола зазначає, що для забезпечення комплексних досліджень різноманітних природних бальнеологічних лікувальних ресурсів, оцінки їх сучасного стану, що обумовлюють розвиток курортів різного профілю, необхідно [7, с.35]:

- проведення повної еколого-економічної оцінки і паспортизації рекреативних ресурсів України;
- перехід від часткових і розрізнених досліджень окремих проблем розвитку рекреаційної інфраструктури та використання рекреаційних ресурсів за відомчою ознакою до комплексних досліджень і опрацювання відповідних програм в масштабі окремих областей;
- забезпечення повноцінного фінансування науково-дослідницьких робіт з вищезазначених питань.

Збереження природних лікувальних бальнеологічних ресурсів повинно бути засновано, насамперед, на охороні курортно-рекреаційних зон. Незважаючи на очевидну економічну потребу в розвитку оздоровчо-рекреаційного комплексу, на сьогодні в Україні, за незначними винятками, не встановлені межі охоронних зон усіх видів (зон санітарної охорони курортів, прибережних захисних смуг вздовж морів тощо), майже не визначені показники резервних територій для розвитку курортів навіть на найближчу перспективу. Тому особливої уваги потребує комплекс питань з санітарної охорони курортів та родовищ природних лікувальних ресурсів.

На думку В.К. Євдокименко, для сучасної оцінки природного потенціалу курортів із бальнеологічними ресурсами і забезпечення сталого розвитку курортів необхідний, перш за все, єдиний державний реєстр даних про природні лікувальні ресурси й об'єкти курортної інфраструктури, що є головним завданням Державних кадастрів природних територій курортів і природних лікувальних ресурсів. Крім того, при оголошенні природної території курортною та застосуванні спеціальних економічних заходів мають бути враховані результати екологічно-економічної та соціально-економічної оцінок природного потенціалу курортів та об'єктів їх інфраструктури [4, с.29].

Для віднесення мінеральних вод до тієї чи іншої бальнеологічної групи використовується сукупність кількісних показників і ознак, які детально розглядаються в літературі [1, 2, 5, 7].

Для дослідження специфіки використання бальнеологічних ресурсів в Закарпатській області доречним буде навести особливості туристичного ринку України, який зокрема вирізняється:

- значною часткою санаторно-курортних закладів (близько 8 % загальної кількості), в яких здійснюють лікувальну реабілітацію близько 11 % всіх оздоровлених в Україні; середній показник використання місць у цих закладах сягає рівня 31–55 %;
- чималою кількістю об'єктів готельного типу (близько 10 % від загалу), які приймають близько 8 % всіх туристів, які обслуговуються у країні; однак показник використання готельної бази доволі низький (19–22 %);
- достатньою кількістю туроператорів і туристичних агенцій: 8 % загальнодержавної кількості; місцеві організації обслуговують нині понад 8 % іноземних туристів, які приїжджають в Україну, з них 6 % – у Львівській області [6, с.19].

Важливою складовою рекреаційних характеристик Закарпатської області є її кліматичні умови. Близько 2000 годин сонячних днів в рік на рівнині і низькогірській частині і 1000 – в середньогірській частині дозволяють забезпечити відпочинок і оздоровлення практично цілий рік (11 місяців). Саме на цій території зосереджено 620 мінеральних джерел, з яких понад 360 вивчено. Із 609 населених

пунктів Закарпаття у 220 є водопроями, в тому числі у 15 містах (табл. 1). Більшість з них за своїми властивостями унікальні і сягають світового рівня[6, с.46].

Таблиця 1

**Рекреаційні характеристики Закарпатської області**

Мінеральні джерела		Водопроями	
Загальна кількість	Вивчено	Загальна кількість	У містах
620	360	220	15

Оздоровчо-відпочинковий сегмент є провідним у туристичній галузі Західної України. Бальнеологічні й кліматотерапевтичні заклади забезпечують відносно високий рівень пропонованих лікувальних і профілактичних послуг. Це підтверджують власні маркетингові дослідження, здійснені в головних курортних центрах області: Сваляві, Хусті, на Ужгородщині, Мукачівщині та Міжгірщині. Для багатьох відпочинково-курортних місцевостей Закарпатської області важливим завданням на майбутнє є збільшення тривалості сезону їх використання і підвищення стандарту рецепційних і допоміжних закладів. Нині близько 10–30 % закладів не функціонують або працюють періодично, один або два місяці на рік. Крім того, будівництво деяких курортних і відпочинкових об'єктів триває роками або припиняється. Нагальну потребу модернізації технічного забезпечення санаторно-курортних закладів підтверджують наради з представниками місцевих органів влади, організовані в процесі власних маркетингових досліджень.

Отже, у створенні нового, привабливішого іміджу Карпатського туристичного санаторно-курортного продукту беруть участь державні, приватні та громадські суб'єкти господарювання. Лікування на курортах, базу якого є бальнеологічні ресурси відомих курортів Закарпатської області, й далі є найвідомішим брендовим продуктом у загальнодержавному та міжнародному масштабах. Продукт пропонують широкому колу осіб, які потребують лікування або реабілітації, особливо щодо захворювань органів травлення та серцево-судинних захворювань. Більшість санаторно-оздоровчих установ пропонують діагностику хвороб й амбулаторне лікування пацієнтів, а також надає послуги з ночівлі та харчування. Лікувально-оздоровча зміна триває від 14 до 24 днів. На такий термін видають путівки, які розповсюджують з використанням виробничих і галузевих зв'язків, а також через туристичні фірми, які виступають посередниками.

Окремі курорти Закарпатської області мають власні пропозиції розвитку бальнеологічного оздоровчого продукту, який пропонують на державному та міжнародному ринках. Отже, у Закарпатській області потрібно зберегти унікальний спектр лікувальних можливостей бальнеологічних осередків шляхом модернізації технічної бази та збільшення діапазону відпочинково-оздоровчих послуг. Також варто активніше просувати курортний продукт на ринки Східної та Центральної Європи. Варто зазначити, що на українському та міжнародному ринку є сталий попит на санаторно-курортний продукт. Найбільшою популярністю організованих груп туристів користуються міста з багатою історією та культурою – Ужгород, Мукачево та Хуст.

Нерівномірний розподіл водовідбору за ділянками і технічна недосконалість свердловин призводять до нераціонального використання мінеральних вод на окремих родовищах. Значна частина родовищ мінеральних вод експлуатуються лише для промислового розливу у пляшки. Необхідно вирішити питання щодо обмеження використання пластикової тари для розливу мінеральної води. Деякі фасовані мінеральні води доцільно використовувати в санаторно-курортних закладах місцевостей, або у закладах прак-

тичної охорони здоров'я регіонів, де згідно з медичним зонуванням існує необхідність їх вживання та профілактичного застосування за нозологічними показниками (наприклад, у зонах радіоактивного забруднення внаслідок Чорнобильської катастрофи).

Професор О.О.Любіцева зазначає, що особливості хімічного складу мінеральної води та основні показання до їх лікувального застосування мають бути вказані на етикетці, а якщо цього немає, то цю воду краще не купувати. Перевагу слід віддавати виробникам, що розливають мінеральну воду в пляшки безпосередньо біля природного джерела. У зв'язку з досить частими спробами фальсифікації найбільш відомих пляшkových мінеральних вод треба особливу увагу звертати на дотримання всіх вимог щодо оформлення та захисту продукту, які виконує оригінальна фірма-виробник [6, с.53].

Таким чином, ефективна повноцінна діяльність санаторно-курортних закладів Закарпатської області могла б повністю забезпечити потребу населення в рекреаційних послугах. Разом з тим, в умовах складної економічної ситуації, збанкрутування низки підприємств зростання вимог громадян до якості послуг призвело до фактичного припинення діяльності низки закладів. Крім того, аналіз стану діючої матеріально-технічної бази свідчить про те, що рекреаційні заклади Закарпаття за функціями, обсягом і рівнем обслуговування в своїй більшості не відповідають міжнародним стандартам.

Також слід врахувати, що через відсутність великих грошових коштів у основної маси населення України рекреація із використанням бальнеологічних ресурсів в області має перспективу і зможе нормально розвиватись при умові, що на турбазах і у санаторіях Закарпатської області зможуть повноцінно відпочивати іноземні громадяни, які можуть повністю оплачувати отримані тут послуги. На жаль, на даний час, потрапляючи в умови нашого рекреаційного і туристичного сервісу, іноземний турист часто адекватно формує негативну громадську думку. Враховуючи це, одне з цільних місць повинно зайняти створення системи належного сервісу, в основу якого буде покладено бажання та інтереси самого відпочиваючого, а цього, в свою чергу, можна досягнути залученням великих інвестиційних коштів в розвиток бальнеологічних ресурсів та проведенням якісної сертифікації всіх наявних готельних установ та інших баз прийому.

### Список використаних джерел

1. Алексеева Ю. Влияние государственной политики на развитие туристической галузі України // Актуальні проблеми внутрішньої політики / Ю. Алексеева. – К.: Вид-во НАДУ, 2011. – Вип. 1 – С. 103-107.
2. Бабов К.Д. Современное состояние и перспективы использования минеральных вод Украины / К.Д. Бабов // Проблеми мінеральних вод (Збірник наукових праць). – 2007. – 458 с.
3. Генсірук С.А. Еколого-економічні аспекти природокористування / С.А. Генсірук, М.С. Нижник, В.О. Мітенко. - К.: Наукова думка, 2011. – 175 с.
4. Свдокименко В.К. Регіональна політика розвитку туризму (Методологія формування. Механізм реалізації) / В.К. Свдокименко. – Чернівці: Прут, 2009.– 288 с.
5. Іванух Р. Природно-ресурсний потенціал України і шляхи підвищення його використання / Р. Іванух, Б. Данилишин // Економіка України. – 2010. – №1. – С. 4-8.
6. Любіцева О. О. Ринок туристичних послуг ( геопросторові аспекти). 2-е вид., перероб. та доп. / О.О. Любіцева. – К: Альтерпрес, 2011. – 436 с.
7. Мацола В. Рекреаційно-туристичний комплекс (питання теорії, методології, практики). Монографія / В. Мацола. – Львів: Світ, 2008. – 278 с.
8. Мищенко В.О. Екологічні аспекти природокористування / В.О. Мищенко, М.С. Нижник. – К.: Наукова думка, 2007. – 362 с.

## ШЛЯХИ ОНОВЛЕННЯ СИСТЕМИ ВИЩОЇ ОСВІТИ В УКРАЇНІ

*Кучер В.Л.,*

*студентка 4 курсу*

*факультету міжнародних відносин*

*Інститут економіки та міжнародних відносин*

*ДВНЗ «Ужгородський національний університет»*

*(м. Ужгород, Україна)*

*This paper proposes and describes ways to update and improve the trends of higher education in Ukraine, and also indicates the strategic challenges facing Ukraine in the process of higher education reform.*

XXI століття – це епоха глобальних соціальних перетурбацій, які треба пережити світовому співтовариству на хвилі технологічних та соціокультурних змін – таких же важливих і доленосних для людства, як індустріальна та демократична революції. Перша половина XXI ст. в усьому світі пройшла під лозунгом гострої критики системи освіти взагалі та вищої зокрема, як такої, що не відповідала рівню вимог виробництва, науки та культури. Традиційні системи освіти загострювали суперечності між орієнтацією на систему знань, умінь і навичок як основу підготовки людини до життя та її особистісним розвитком. Криза виявилася передусім у невідповідності потреб суспільства, його можливостей, освітнього і культурного рівнів запитам особистості.

Інновації в системі вищої освіти пов'язані з внесенням змін у традиційну масову практику. Існують такі тенденції оновлення світового освітнього простору.

**Перша тенденція** — орієнтація більшості країн на перехід від елітної освіти до високоякісної освіти для всіх.

**Друга тенденція** — поглиблення міждержавного співробітництва у галузі освіти, яке залежить від потенціалу національної системи освіти і від рівня умов партнерства держави й окремих учасників.

**Третя тенденція** — збільшення гуманітарної складової у світовій освіті в цілому за рахунок введення дисциплін політології, психології, соціології, культурології, екології, ергономіки, економіки.

**Четверта тенденція** — значне поширення нововведень за умов збереження національних традицій, що склалися, та національної ідентичності країн і регіонів.

Реформування вищої освіти передбачає:

- перехід до динамічної ступеневої системи підготовки фахівців, що дасть змогу задовольняти можливості особистості в набутті певного освітнього та кваліфікаційного рівня за бажаним напрямом відповідно до її здібностей та забезпечити її мобільність на ринку праці;
- формування мережі вищих навчальних закладів, яка за формами, програмами, термінами навчання і джерелами фінансування задовольняла б інтереси особи та потреби кожної людини і держави в цілому;
- підвищення освітнього і культурного рівня суспільства, створення умов для навчання протягом усього життя;
- піднесення вищої освіти України до рівня вищої освіти в розвинутих країнах світу та її інтеграція у міжнародне науково-освітнє співтовариство.

Стратегічними завданнями реформування вищої освіти є:

- перехід до гнучкої, динамічної ступеневої системи підготовки фахівців, яка дасть змогу задовольняти потреби і можливості особистості в здобутті певного освітнього та кваліфікаційного рівнів за бажаним напрямом відповідно до її здібностей;
- формування мережі вищих навчальних закладів, яка за освітніми рівнями, типами навчальних закладів, формами і термінами навчання, джерелами фінансування задовольняла б інтереси особи та потреби кожного регіону і держави в цілому;
- піднесення вищої освіти України на рівень досягнень розвинутих країн світу та її інтеграція в міжнародне науково-освітнє співтовариство.

Пріоритетні напрями реформування вищої освіти такі:

- прогнозування потреб держави, регіонів, галузей державної системи добору і навчання талановитої молоді, розроблення і запровадження механізмів її державної підтримки;
- оптимізація мережі вищих навчальних закладів та їх структури, проведення організаційно-структурних змін у системі вищої освіти, спрямованих на розвиток навчальних закладів різних типів, підвищення ролі та значущості університетської освіти в реалізації стратегічних цілей освіти;
- створення умов для розширення можливостей громадян здобувати вищу освіту певного рівня за бажаним напрямом;
- розроблення нових моделей різних рівнів вищої освіти; визначення її державного компонента; широке інтегрування в міжнародну систему освіти;
- оновлення змісту вищої освіти, запровадження ефективних педагогічних технологій; створення нової системи методичного та інформаційного забезпечення вищої школи; входження України в трансконтинентальну систему комп'ютерної інформації;
- демократизація, гуманізація та гуманітаризація навчально-виховного процесу, органічне поєднання в ньому національного та загальнолюдського начал;
- організація навчання як безперервної науково-виробничої діяльності з найповнішим використанням наукового потенціалу вищої школи;
- ефективне використання кадрового потенціалу вищої школи у навчально-виховному процесі та науковій роботі, залучення до педагогічної діяльності у вищих навчальних закладах талановитих учених академічних та галузевих науково-дослідних інститутів, провідних фахівців різних галузей виробництва і культури.

Основними шляхами реформування вищої освіти є:

- розроблення та впровадження науково обґрунтованої методики визначення перспективної потреби держави у фахівцях з різним рівнем кваліфікації, визначення обсягів їх підготовки у вищих навчальних закладах;
- аналіз демографічних даних і прогнозування чисельності випускників загальноосвітніх шкіл до 2006 р. за регіонами;
- розроблення та впровадження аналітичних, статистичних, імітаційних, ситуаційних моделей прогнозування обсягів підготовки фахівців з урахуванням розвитку галузей господарства та особливостей регіонів України;
- поєднання можливостей державної і недержавної системи вищої освіти для підготовки фахівців різних спеціальностей з урахуванням запитів окремих регіонів;

- удосконалення системи комплектування контингенту студентів вищих навчальних закладів;
- визначення напрямів базової вищої освіти та відповідних спеціальностей за кваліфікаційними рівнями, розроблення кваліфікаційних характеристик фахівців з урахуванням вітчизняного досвіду та за участі замовників;
- оптимізація мережі вищих навчальних закладів на основі наукового аналізу схеми їх розміщення; визначення місця і змісту університетської освіти, перетворення університетів у провідні національні освітні, наукові, культурні та методичні центри;
- створення навчально-наукових комплексів (університет, інститут, коледж, технікум, професійне училище тощо), міжнародних університетів у їхньому складі; регіональних і галузевих університетів;
- створення в Україні спільних з іншими державами вищих навчальних закладів; розширення практики обміну педагогічними працівниками з провідними зарубіжними вищими навчальними закладами; використання вищих навчальних закладів інших країн для здобуття вищої освіти громадянами України;
- забезпечення міжнародного визнання дипломів вищих навчальних закладів України;
- розроблення системи діагностики якості освіти та системи тестів для визначення відповідності рівня освіти державним стандартам;
- акредитація вищих навчальних закладів усіх рівнів та форм власності.

Особливості оновлення вищої освіти України такі:

- структура вищої освіти за своїми ідеологією та цілями узгоджена зі структурами освіти більшості розвинутих країн світу;
- створено систему вищих навчальних закладів, заснованих на недержавній формі власності;
- зросла частка фахівців з таких спеціальностей, як економіка, менеджмент, маркетинг, міжнародне право, банківська справа, обіг цінних паперів, бізнес тощо;
- введено систему кредитування навчання студентів і правового соціального захисту молоді щодо можливостей здобуття вищої освіти;
- зміна політики та соціальних пріоритетів внесла принципово нову парадигму освіти і виховання, наприклад, відбувся перехід від виховання громадянина певної країни до виховання громадянина світу, людини відповідальної, освіта та мораль якої відповідають складності завдань, які їй доведеться вирішувати.

Міністерство освіти і науки України, Міжнародна асоціація університетів та Європейський центр вивчення вищої освіти як підрозділи ЮНЕСКО, Рада Європи щодо вироблення єдиних вимог до рівня освіти ведуть активну роботу, спрямовану на введення у вищих навчальних закладах України Державних стандартів підготовки фахівців з вищою освітою.

Державні стандарти вищої освіти передбачають:

- урахування європейського рівня вимог до вищої освіти, що сприятиме більш повному входженню України до світового освітнього простору;
- гуманістичне спрямування освіти, нормативна частина якої забезпечується обов'язковим вивченням соціально-гуманітарних дисциплін: права, екології, етики, філософії, світової та вітчизняної культури тощо;

- надання гуманістичної спрямованості фундаментальним і спеціальним дисциплінам;
- забезпечення європейського рівня формування освіти та вироблення професійних навичок, виховання гармонійно розвиненої, соціально активної толерантної людини з високими духовними якостями, здатної до саморозвитку і самовдосконалення;
- впровадження ступеневої системи вищої освіти і введення нових освітньо-кваліфікаційних рівнів "бакалавр" та "магістр".

Особливість сучасного розвитку освіти — її інформатизація та комп'ютеризація навчання, які набули значного поширення наприкінці ХХ ст. Реалізація цих нововведень стала можливою завдяки розвитку нового наукового напрямку — інформатики.

Одним із засадничих принципів сучасної освіти має бути дотримання принципу світоглядного та культурного самовизначення людини. Тобто в особистісному ракурсі відбувається заміна стереотипів поведінки й образу мислення, а моделлю сучасної особистості стає "інноваційна людина", що перебуває у стані пошуку. Провідною умовою навчання має стати формування в людині дослідницької позиції, а винахідливість — архетипом життєдіяльності.

Характерною рисою оновлення професійної підготовки майбутніх фахівців стає особистісно орієнтована освіта, спрямована на індивідуальний професійний розвиток особистості, у ході якої формується готовність молодшої людини до науково обґрунтованого розуміння особистісно-професійних якостей, внаслідок чого вона буде своєю "Я – концепцією" та виробляє стратегію професійної діяльності. Для реалізації особистісно зорієнтованої освіти необхідно створювати відповідні умови, які забезпечать самодостатній розвиток особистості майбутніх фахівців, їх професійну культуру та самосвідомість.

Стратегія трансформації вищої освіти, в тому числі і педагогічної, у зв'язку з підписанням 19 червня 1999 року Болонської декларації, зайняла провідне місце в освітньому просторі України. За цією декларацією всі країни-учасниці зобов'язалися узгодити спільні вимоги, критерії та стандарти національної системи вищої освіти і домовитися про створення єдиного європейського освітнього та наукового простору до 2010 року. Цим документом також було задекларовано прийняття загальної системи порівняльних освітньо-кваліфікаційних рівнів, зокрема через затвердження додатка до диплома; впровадження у всіх країнах двох циклів навчання за формулою „3+2”, при цьому перший, бакалаврський, цикл має тривати не менше трьох років, а другий, магістерський – не менше двох років; запровадження у всіх національних системах освіти системи обліку трудомісткості навчальної роботи в кредитах, яка працювала б за принципом “навчання впродовж усього життя”; сприяння європейській співпраці щодо забезпечення якості освіти; розробка порівняльних критеріїв і методів оцінки якості; усунення перешкод на шляху мобільності студентів і викладачів у межах визначеного простору; забезпечення привабливості європейської системи освіти, яка полягає в залученні в Європу більшої кількості студентів з інших регіонів світу.

Національна система освіти зустрілася зі складною політичною й організаційною проблемою – належним чином інтегруватися в Зону європейської вищої освіти.

Ураховуючи положення Болонської декларації, Україна також взяла курс на вдосконалення системи вищої освіти. В першу чергу Міністерством освіти і науки України було визначено пріоритети освітньої політики. Серед них :

- європейська якість і доступність освіти, що пов'язано із спрямованістю нашої країни на європейську інтеграцію;
- реформування заробітної плати педагогів і науковців, розв'язання соціальних проблем працівників галузі, зокрема впровадження житлових кредитів для вчителів та реалізація формули «Щасливий учитель – щасливий учень»;
- демократизація освіти, тобто державно-громадське управління;
- духовна зорієнтованість освіти;
- поєднання освіти, науки та виробництва (це і підтримка досліджень, комерціалізація наукових розробок та патентів, підтримка винахідництва, стимулювання сфер бізнесу та підприємств до впровадження винаходів, а також реорганізація фінансування наукової діяльності – від утримання до фінансування самих досліджень).

З метою розвитку національної вищої школи, адаптації її до ринкових умов та інтеграції в європейський простір 17 лютого 2004 року Верховною Радою України було прийнято Закон «Про внесення змін до державних законодавчих актів України (у сфері вищої освіти)», спрямований на забезпечення автономізації та економічної самостійності ВНЗ. Цей закон дає можливість поліпшити фінансово-економічне становище вищої освіти, соціальне становище викладачів та студентів, ефективніше використовувати фінансові ресурси, додатково залучати для підготовки фахівців кошти підприємств і установ, зробити освіту доступнішою для молоді. Цим законом вносяться зміни до Бюджетного кодексу України, які забезпечують фінансування ВНЗ державної і комунальної форм власності різними бюджетними джерелами (статті 89-90). В результаті прийняття відповідних змін до статті 84 Земельного кодексу України забороняється вилучати земельні ділянки державної і комунальної форм власності, закріплені за ВНЗ.

Револьюційним кроком є внесення змін до Закону України „Про оподаткування прибутку підприємств”, яким закладено нову філософію між освітою і виробництвом, бізнесом і наукою. Фактично введено податкову пільгу для підприємств та бізнесменів, котрі витрачають кошти на освіту. Зокрема, кошти підприємств, установ та організацій, які будуть спрямовуватися на професійну підготовку, навчання, перепідготовку або підвищення кваліфікації, організацію навчальних практик, не будуть обкладатися 25% податком на прибуток підприємств. Унесення змін до Закону України „Про плату на землю” звільняє від плати за землю студентські бази, табори відпочинку та структурні підрозділи ВНЗ, які забезпечують його діяльність. Це знизить фінансовий тиск на бюджети ВНЗ і дасть можливість знизити ціну путівок для студентів та викладачів, сприяти їхньому оздоровленню.

Система прогресивних стратегій реформування вищої освіти сприяла тому, що 19 травня 2005 року конференція міністрів освіти європейських країн, що зібралися в норвезькому місті Берген, прийняла рішення про приєднання України до європейського простору освіти. А вже 23 січня 2005 року Міністерством освіти і науки України було розроблено „Програму дій щодо реалізації положень Болонської декларації в системі вищої освіти і науки України”.

Отже, в даному випадку освіта виступила послом щодо інтеграції України в Європу. Інтеграційний процес полягає у впровадженні європейських норм і стандартів в освіті, науці й техніці, поширенні власних культурних і науково-технічних здобутків у ЄС.

---

У кінцевому результаті такі кроки спрацюватимуть на підвищення в Україні європейської культурної ідентичності та інтеграцію у загальноєвропейський інтелектуально-освітній та науково-технічний простір.

Але, враховуючи стрибкоподібні зміни масштабного характеру, які дещо не адаптовані до ментальності розвитку вищої освіти України, низка учених (В. Журавський, С. Комісаренко, Ю. Якишенко, О. Закусило, В. Кухар та інші) визначили ті перешкоди, які гальмують процес євроінтеграції:

- низька якість навчання (український диплом визнають 40 країн світу, але це визнання академічного рівня. Щоб улаштуватися в країнах Євросоюзу на роботу, яка потребує вищої освіти, наші фахівці повинні скласти перекваліфікаційні іспити, результати яких, як свідчить практика, характеризуються досить низьким рівнем);
- низький рівень мобільності студентів;
- втрата більшістю ВНЗ статусу науково-методичного центру;
- розпорошеність ВНЗ за підпорядкуванням та значна кількість невеликих ВНЗ.

Державні вищі навчальні заклади I-II рівнів акредитації перебувають у підпорядкуванні сімнадцяти, а III-IV – вісімнадцяти органів виконавчої влади. Все це перешкоджає раціональному використанню бюджетних коштів, утіленню єдиної політики підготовки висококваліфікованих кадрів т.д.

У державі необхідна комплексна системна політика, діяльність якої буде спрямована на відновлення у ВНЗ демократичної, творчої атмосфери, перевіреного досвідом академічних традицій. Ціль – створити самокеруючу, саморозвиваючу, живу систему, яка чутливо реагувала б на потреби розвитку в умовах формування інформаційного суспільства.

Отже, приєднання України до Болонської декларації поставило перед молодю державою як нові перспективи у сфері вищої освіти, так і певні перешкоди. Тому реалізація запланованого можлива лише за умови планомірного, систематичного запровадження новацій, які, в свою чергу, узгоджуються з ментальністю, національною ідентичністю, культурною спрямованістю українського етносу. Процес реформування освіти має гармонійно інтегрувати все «чуже» та «своє» в єдину систему та практично віддзеркалитися у діяльності сучасної вищої школи.

## ЯКІСНО-ОРІЄНТОВАНІ ВИМОГИ У ВИЩІЙ ОСВІТІ: ФОРМУВАННЯ СИСТЕМИ ЦІННОСТЕЙ У СТУДЕНТІВ

*Лакатош Н.Й.,*

*студентка магістратури юридичного факультету  
ДВНЗ «Ужгородський національний університет»  
(м. Ужгород, Україна)*

*The article provides an analysis of students' values in higher education. After the survey is made major types of students selected due to their value categories, also a number of suggestions provided for further moral improvement of education.*

**Keywords:** *values of students, higher education, the Bologna process.*

*Важливим є наше переконання  
у пріоритеті етики в порівнянні з технікою,  
в приматі людини над об'єктами,  
в перевазі душі над матеріальними явищами.  
(Папа римський Іоанн Павел II)*

**Постановка проблеми.** Ще в свій час відомий російський адвокат Анатолій Федорович Коні наголошував, що загальна освіта юриста повинна йти попереду його спеціальності. Так, ми погодимось, що на сьогодні існує тенденція: переслідуючи свою мету, ми забуваємо про один важливий момент – про себе, свою особистість та індивідуальність. Повертаючись до Коні, ми розуміємо, що він наголошував саме на першочерговій необхідності загальної ерудованості юриста, наявності в нього таких якостей, які в першу чергу характеризують його як людину, а потім вже як знавця права, професійного адвоката. Саме в цей момент фігурує така категорія, як «цінність», що, зокрема, стосується й інших галузей знань.

**Аналіз наукових публікацій** свідчить про малу кількість досліджень категорії «цінності» в студентів у даному аспекті. Вивченням питання формування системи цінностей в психологічному та соціологічному ракурсах займалися такі вчені, як Н.Н.Мачурова, Х.Ю.Боташева, Н.А.Вершиніна та інші.

**Метою статті** є дослідження особливостей формування системи цінностей сучасних студентів в умовах інноваційного реформування вищої освіти.

**Постановка завдань.** Для вирішення даної мети автор ставить перед собою такі завдання: 1) дослідити цикл формування ціннісних категорій студентів; 2) виділити основні ціннісні категорії на сучасному етапі розвитку вищої освіти; 3) охарактеризувати кожну ціннісну категорію та розкрити їх суть з позиції студентів; 4) визначити основні типи студентів, залежно від їх ціннісних мотивацій.

**Виклад основного матеріалу.** Першим постає питання: що ж являє собою «цінність»? «Цінність» в загальному сенсі розуміється як значимість певних явищ та/або предметів для людини під час її діяльності. Більш точним є визначення, що цінність є мотивацією, яка виникає під час діяння суб'єкта в процесі досягнення ним мети.

Оскільки в дослідженні фігурує «цінність» саме студентів під час процесів інноваційного реформування освіти, необхідно прослідкувати дію цінностей в циклі вищої освіти. В даному аспекті університет слід розглядати як інститут, який складається із сукупності студентів, кожен з яких має свою особливу та

неповторну життєву форму. Так студент включений у процес як споживач. На сьогодні роль університету в плані підготовки резерву для ринку праці набагато потужніша, адже кінцевим продуктом є працівник, на відміну від класичних старих університетів, які реалізовували свою мету першочергового засвоєння студентами знань, звичок та відповідної моделі поведінки. Саме тому вища освіта в цьому ракурсі може розглядатися як інвестиція, яка має забезпечити рентабельність ринку праці, де, як вище зазначалося, студент виступає споживачем, який за допомогою здобутих знань під час навчання реалізовує себе на ринку праці, але ці знання обов'язково відтіняються твердим внутрішнім духом та особистими здобутками щодо характеру.

Під час дослідження студентам були запропоновані ціннісні категорії з таких здобутків міжнародної правотворчості в сфері освіти, як Декларація про Болонський процес від 1999 року, Велика хартія університетів від 1988 року та Комюніке ЮНЕСКО про "Нову динаміку вищої освіти і науці для соціальної зміни і розвитку" від 2009 року. В цих документах передбачені такі ціннісні категорії:

1. Magna charta Universitatum або ж Велика Хартія університетів (1988 р.):
  - наукові дослідження;
  - незалежність від політичних сил;
  - співпраця студентів та викладачів [1].
2. Болонська декларація (1999 р.):
  - забезпечення широкомасштабної студентської мобільності;
  - міцні знання, направлені саме на їх реалізацію на ринку праці;
  - гнучкий навчальний процес (зміна, припинення, повернення) [2].
3. Комюніке ЮНЕСКО Всесвітня конференція з вищої освіти - 2009: "Нова динаміка вищої освіти і науки для соціальної зміни і розвитку":
  - відповідальність за все суспільство;
  - передача культурних, суспільних та моральних цінностей;
  - забезпечення суспільної рівності у можливостях [3].

Університетська автономія у класичному розумінні означає незалежність установи від зовнішніх втручань, а насамперед – свободу у вирішенні внутрішніх питань. Академічна свобода забезпечує в кожній дисципліні свободу вибору тем та методів навчання та гарантує безперешкодну можливість кожного для пошуку істини під час здобуття знань.

Позиція студентів в цьому аспекті свідчить про те, що слід звернути увагу на таку ціннісну категорію, як «дослідження в процесі викладання, навчання в процесі дослідження», під час чого студент та викладач разом створюють нове знання.

Гуманістична традиція полягає в самоідентифікації університету, що сприяє збереженню самого університету та його високого престижу. Це саме завдяки тому, що університет відповідає на такі людські потреби, як істина, сенс буття, пізнання сутності речей. В такому аспекті для формування людської сутності університет пропонує цілу систему інфраструктурних та інтелектуальних можливостей.

Щодо гуманістичної традиції, то студенти наголошують на необхідності балансування мотивації у навчальному процесі викладацьким складом університету, а також існування освіти заради неї самої та постійних можливостей саморозвитку та самовдосконалення.

---

Єдність освіти та наукових досліджень означає об'єднуючу силу університету у зносинах між освітою та науковими дослідженнями. Саме тут можливо найглибше прослідкувати сутність університету, адже університет саме у пошуку істини надає відповідну широку арену для подальшої навчальної та наукової діяльності.

Щодо єдності освіти та наукових досліджень, то студентів найбільше хвилює саме «однорівнева» робота викладача та студента. Саме семінарські заняття, в рамках яких викладач має можливість продемонструвати свої власні наукові досягнення, при цьому забезпечуючи можливість проникнення в цей науковий процес і самим студентам. Варто зауважити, що під час семінарського заняття також проходять здобуття відповідної академічної поведінки.

Інтернаціоналізм та євроінтеграція. Інтернаціоналізм полягає саме в культурному різноманітті, толерантності. Дійсно, університети з давніх часів слугують місцем зустрічі молодого покоління. Таке існування університету легітиміє його як науковий, культурний та цивілізаційний центр.

Так, вихідною точкою Болонського процесу можемо вважати намагання збереження конкурентоспроможності європейської освіти. І в академічному світі склалася відповідь, в чому саме полягає «європеїзація» – вона стосується, власне, не структурних форм університету, а необхідності збереження цінностей.

Відповідність ринку праці. Під час експансії вищої освіти виникає така кількісна проблема, як перевиробництво дипломів, а також проблема реалізації людського капіталу. Ключем до вирішення цих питань є саме студентський погляд – уникнення такого стану освіти, можливостей її здобуття, за яких студент-споживач не відповідатиме потребам на ринку праці.

Після аналізу зазначених вище категорій, автором було виділено такі типи студентів, характерні сучасним тенденціям розвитку вищої освіти:

1. Практикуючі – гнучкість у навчанні, відносини викладач-студент, міжнародна мобільність, значимість високого рівня реалізації здобутих знань. Вища освіта сприймається абстрактно, наукові дослідження та суспільна відповідальність мало цікаві.

2. Утилітарні – так, які практикуючі студенти, але ще більш гостро, відкидають ідеї наукових досліджень та суспільних цінностей у вищій освіті. Ця група студентів метою вищої освіти вважає суто здобуття знань для використання їх в якості інструменту на ринку праці, в такому аспекті навіть нівелюють практичні знання, суміжні із здобутою ними професією. Особливістю цієї групи є повне заперечення цінностей, так зване «антисоціальне» ставлення до вищої освіти.

3. Консервативно-елітарні – найбільш високо оцінюють систему цінностей в освіті, а саме – забезпечення переваг у суспільстві, особливо наукові дослідження, але й очікування можливостей реалізації себе на ринку праці. Наголошують на незалежності від політичних сил та на науковій свободі. Характеризуються пасивним ставленням до суспільної відповідальності, тобто елітарністю.

4. Соціально-чуттєві – ця група студентів, порівняно з іншими, високо ставить цінності у вищій освіті, але саме ті, які сприяють дії фактору суспільної відповідальності, а не можливості кращої реалізації себе на ринку праці.

5. Заперечуючі ідею ринку праці – ці студенти характеризуються пасивним ставленням до значимості практичних навичок, заперечують основні тенденції розвитку у вищій освіті.

---

Слід звернути увагу на те, що ці типи студентів можуть видозмінюватися.

**Висновки.** Отже, через ціннісні категорії, притаманні різним групам студентів, ми намагались розкрити тенденції розвитку вищої освіти. Науково-технічний та індустріальний прогрес привели до розуміння того, що неможливо за кілька років здобути і знання, і професію на все життя. Характерною особливістю сучасної освіти є вихід за межі розуміння її, як суто здобуття професії.

Вже в давній Греції кришталевим стрижнем в освіті проходила ідея забезпечення саморозвитку та суспільної користі людини. Таким чином можемо сформулювати головною метою університету – самоврядування, саморозкриття, самопробудження як харизми кожного.

Звідси завдання університету: в процесі навчання всебічно сприяти саморозвитку та самоосвіті особистості, її здатності та готовності до засвоєння системи соціальних ролей протягом усього життя.

#### Список використаних джерел

1. Велика хартія університетів від 18 березня 1988 року // Офіційний сайт центра міжнародних проєктів НДІ прикладних інформаційних технологій [Електронний ресурс] – Режим доступу до сайту: [http:// http://euroosvita.net/?category=17&id=1049](http://http://euroosvita.net/?category=17&id=1049)
2. Спільна декларація міністрів освіти Європи «Європейський простір у сфері вищої освіти» від 19 червня 1999 року // Офіційний сайт Верховної Ради України [Електронний ресурс] – Режим доступу до сайту : [http:// http://zakon4.rada.gov.ua/laws/show/994\\_5253](http://http://zakon4.rada.gov.ua/laws/show/994_5253)
3. 3.Комюніке ЮНЕСКО Всесвітня конференція з вищої освіти - 2009: "Нова динаміка вищої освіти і науки для соціальної зміни і розвитку" від 08 липня 2009 року // Офіційний сайт Верховної Ради України [Електронний ресурс] – Режим доступу до сайту : [http:// http://zakon4.rada.gov.ua/laws/show/952\\_011](http://http://zakon4.rada.gov.ua/laws/show/952_011).

## ІННОВАЦІЙНІ МЕТОДИ ВИКЛАДАННЯ У ВИЩИХ НАВЧАЛЬНИХ ЗАКЛАДАХ УКРАЇНИ

*Павличенко М.М.,*

*студент 4 курсу факультету міжнародних*

*Науковий керівник: Цалан М.І.,*

*викладач кафедри міжнародних економічних відносин  
факультету міжнародних відносин*

*Інститут економіки та міжнародних відносин*

*ДВНЗ «Ужгородський національний університет»*

*(м. Ужгород, Україна)*

*This article defines the main problems of the classic system of education in universities of Ukraine, which lead to the lack of professional skills and knowledge of the university graduates, and also defines the possible ways to solve these problems.*

**Постановка проблеми.** У становленні та розвитку кожної особистості важливу роль відіграє освіта, а особливо вища. Від цього в подальшому залежить розвиток окремої держави та загалом – глобальний розвиток всього людства. Щоб забезпечити майбутнє нашому і наступним поколінням, одним із важливих завдань є розвиток саме системи освіти. Це означає не тільки збільшення кількості людей, які отримують вищу освіту, але і підвищення її якості.

На даний момент в Україні налічується близько 350 ВНЗ третього та четвертого рівнів акредитації. При цьому в 1990–1991 навчальному році функціонувало 149 вищих навчальних закладів [4, с.19]. Таким чином, кількість вузів збільшилася більш ніж удвічі. З одного боку, можна стверджувати, що система освіти України розвивається шаленими темпами, враховуючи те, що вона належить до основних напрямів державної політики України. Але, на жаль, робити висновок про блискавичний розвиток вищої освіти в Україні лише за рахунок даних про збільшення кількості вищих навчальних закладів передчасно, оскільки в переважній більшості в цих вузах використовуються класичні методи викладання, які не завжди найефективніші і часто піддаються критиці.

Оскільки світ не стоїть на місці і все розвивається, то і система вищої освіти, методи викладання також повинні змінюватись. Саме тому питання удосконалення системи вищої освіти в Україні є особливо актуальним сьогодні. Україна має реальні перспективи стати однією з провідних європейських держав в галузі вищої освіти з найбільшою кількістю професіоналів.

**Аналіз останніх джерел і публікацій.** Основні питання педагогічної інноватики в системі вищої освіти досліджували Т.О. Руденко, М. Урядова, С. Соболева, С.Беляков, Н.Ковалева, Н.Комков, Ю.Краснов, Г.Кулакін, В.Мамаєв, Є.Нечаєва, Н.Савченко, А.Хуторський та ін.

У наш час майже у всіх галузях освіти, техніки, науки йдеться про впровадження нових ідей, інноваційних методів. Поняття «інновація» визначають у вузькому та широкому розумінні. У вузькому розумінні інновація отожднюється з новою технікою, новими технологіями. У широкому розумінні інновація – це ідея, яка може принести користь [1, с.219].

Закон України «Про інноваційну діяльність» трактує інновації як новостворені конкурентоспроможні технології, продукції або послуги, а також організаційно-технічні рішення виробничого, адміністративного, комерційного або іншого характеру, що істотно поліпшують структуру та якість виробництва чи соціальної сфери. Інновації в сфері освіти також відносять до інноваційної діяльності [2].

**Метою статті** є аналіз недоліків традиційної системи вищої освіти в Україні, розгляд можливих шляхів її удосконалення та підвищення зацікавленості студентів у тому, щоб навчатись та проявляти ініціативу, підвищуючи рівень свого професіоналізму.

**Виклад основного матеріалу дослідження.** Процес інноваційного розвитку виступає основою забезпечення динаміки будь-якого процесу, в тому числі і в системі вищої освіти. Вирішального значення це набуває в період, коли адаптивність системних трансформацій викликає необхідність якісних змін у системі управління освітою. Інноваційність або інноваційна здатність системи вищої освіти з точки зору адаптивності до змін характеризує, з одного боку, зміст трансформацій, що відбуваються, а з іншого – визначає спрямованість інноваційного розвитку [3, с.170].

З огляду на таке розуміння, можна окреслити основні характеристики інноватики в системі вищої освіти:

- керований процес створення, прийняття, оцінки, засвоєння та застосування науково-педагогічних нововведень;
- можливість вивчати процес оновлення педагогічної діяльності, його принципи, закономірності, методи та засоби;
- здійснення цілеспрямованих змін, що привносять в наукове середовище стабілізаційні елементи (нововведення) та поліпшують зміст і системні характеристики окремих частин навчального процесу та його компонентів;
- можливість виробити ефективні (ідеальні) методики засвоєння нововведень на всіх етапах навчального процесу та здійснити творче переосмислення існуючих методик;
- можливість розробляти технології професійної підготовки та відбору науково-педагогічних працівників;
- забезпечення професійно-особистісного саморозвитку [4, с.23].

Метою інноватики в системі вищої освіти є вироблення механізмів оновлення навчального процесу відповідно до потреб сучасності.

Можна виділити шість головних характеристик, які варто змінити з метою поліпшення методів навчання у вищому начальному закладі, що показано у Таблиці 1.

При традиційній системі освіти головним завданням є засвоїти певний матеріал. Вважаємо, що для студента важливішим є отримати вміння і навички самостійно навчатись, тобто самим підшукувати необхідну їм інформацію, навчитись робити висновки з проаналізованого матеріалу.

Наразі у системі освіти роль студента, зазвичай, пасивна. Його головним завданням є запам'ятовування поданого йому матеріалу та його відтворення. При інноваційній системі головним є активне залучення студента до процесу навчання. Студенти повинні доповнювати один одного в навчальному процесі, вчитись від колег, брати активну участь у дослідженнях, самим знаходити відповіді на запитання.

**Порівняльний аналіз характеристик методів навчання  
у вищих навчальних закладах \***

№ п/п	Характеристика	Традиційна система освіти	Інноваційна система освіти
1.	Цільовий акцент	Головне завдання студента – засвоєння встановленого обсягу матеріалу	Головне завдання студента – навчитись аналізувати новий матеріал і робити відповідні висновки
2.	Роль студента	Пасивна роль	Активна роль
3.	Роль викладача	Провідна особа	Допомагає процесу
4.	Форми подання матеріалу	Знання подається в готовому вигляді	Активний аналіз інформації студентами
5.	Використання знань	Використання знань заради отримання оцінки	Практичне використання знань
6.	Форма навчальної діяльності, що переважає	Лекції	Практичні, групові ігри

\*Сформовано автором на основі джерела [1, с.314]

При традиційній системі викладач виступає джерелом знань. Він є провідною особою при проведенні лекцій. При інноваційній системі викладач займає ледь помітну роль менеджера чи наглядача. Він не авторитарно домінує у процесі навчання, не надає інформацію, яка є єдино правильною і є обов'язковою до вивчення. Викладач просто контролює процес навчання самих студентів та направляє їх в правильне «русло». При традиційній системі матеріал чи так зване «знання» подається у готовому вигляді, тобто за зразком. Проблема також полягає в тому, що інформація найчастіше передається у вербальній формі. Це ще більше ускладнює процес запам'ятовування інформації. При інноваційному методі викладання процес запам'ятовування інформації перетворюється на активний та динамічний процес, який може набувати вигляду гри чи імітації проблемної ситуації, самостійної роботи з пошуком реальних даних і так далі.

При класичній системі переважають фронтальна (лекційна) та індивідуальна (підготовка до практичних занять) форми навчальної діяльності. При нових методах викладання переважає широке використання колективних і групових форм навчальної роботи [5, с.7].

Варто звернути увагу на відсутність акценту на повноту та обсяг професійних знань, які так високо цінуються при традиційному підході. Очевидно, що сьогодні знання перетворюються з мети освіти на засіб, покликаний навчити людину здобувати освіту і розвиватися протягом усього життя. Для організації такого навчання оптимальним здається спосіб проектування і організації освітнього процесу, при якому:

- основний акцент робиться на організації активних видів пізнавальної діяльності того, кого навчають;
- викладач виступає в ролі педагога-менеджера і режисера навчання;
- той, кого навчають, виступає як суб'єкт діяльності разом з викладачем, а його особистий розвиток виступає як одна з головних освітніх цілей [6, с.120].

З впевненістю можна сказати, що якби в кожному вищому навчальному закладі дотримувались цих вимог, то всі випускники українських вузів були б набагато кращими професіоналами вже тепер.

Варто також пам'ятати, що потрібно постійно слідкувати за інноваціями в галузі освіти, адже новинки в галузі освіти є завжди. Євросоюз приділяє посилену увагу сфері освіти і особливо вищій. Так, зокрема, у Стратегії розвитку Європи до 2020 року (Europe 2020 Strategy) освіта офіційно визначається як ключова сфера, в яку необхідно інвестувати. Інтелектуальне зростання пов'язане зі зростанням економічним та інклюзивним. Саме тому у новій Стратегії ЄС значна увага приділена підвищенню якості та мобільності освіти та набуттю нових навичок, яких потребує сучасний ринок праці. Освітні інститути наразі постали перед викликами глобалізації, саме тому сьогодні питання реформування вищої освіти, як ніколи, стоїть у центрі політичної уваги. Вища освіта не є спільною політикою на зразок сільського господарства та більшою мірою впорядковується на рівні країн-членів ЄС. Незважаючи на це, такі важливі освітні ініціативи та програми Євросоюзу, як Програма ім. Жана Моне, Erasmus Mundus, Tempus, що поширюються не тільки на країни Європейського Союзу, але й поза його межами, роблять освіту частиною зовнішньої політики ЄС.

Україні слід завжди слідкувати за новинками та йти в ногу з часом у сфері освіти.

**Висновки.** Сьогодні методи викладання у вищих навчальних закладах України не є високоефективними. Але проблема полягає не лише та не в першу чергу у відсутності інноваційної техніки та коштів. Найголовніша проблема у традиційних методах передачі інформації студентам. Більша частина інформації носить суто теоретичний характер і насправді відірвана від практики. Тому найважливіше завдання університетів – надавати студентам практичні знання, формувати професійні навички, які зроблять з них професіоналів у своїй галузі.

Цього ми можемо навчитись у країн Євросоюзу, а особливо у Німеччини. Саме в Німеччині головним принципом вищої освіти є надання студентам суто практичних знань, і лише тих, які їм знадобляться у професійній діяльності. Це значить, що після завершення навчання в університетах Німеччини студенти одразу можуть приступати до повноцінного виконання своїх професійних обов'язків без проходження якої-небудь практики. Адже всі професійні знання вони вже отримали за час навчання в університеті. Україні слід імплементувати досвід інших країн в навчальний процес для удосконалення системи вищої освіти.

### Список використаних джерел

1. Іванілов О.С. Економіка підприємства: підручник / О.С. Іванілов. – К. : Центр учбової літератури, 2009. – 728 с.
2. Закон України «Про інноваційну діяльність» (№ 40-IV від 04.07.2002 року) [Електронний ресурс] – Режим доступу: [www.rada.gov.ua](http://www.rada.gov.ua)
3. Горник В. Концепція та система управління інноваційним розвитком промисловості України / В. Горник // Вісник НАДУ. – 2004. – № 4. – С. 168–174.
4. Бакуменко В. Інноваційні фільтри в науковому пізнанні суспільних процесів / В. Бакуменко, О. Руденко // Науковий вісник Академії муніципального управління : Державне управління та місцеве самоврядування. – 2009. – Вип. 2 (8). – С.19-27.
5. Смирнова И.Э. Модели обучения в системе высшего образования // Инновации в образовании. – 2006. – №1. – С.7-9.
6. Нагорний Б.Г. Студентство і сучасність /Б.Г.Нагорний, М.Л.Яковенко, А.В.Яковенко. – К.: Арістей, 2005. – 164с.

---

## ДЕМОГРАФІЧНИЙ ТА ГЕОГРАФІЧНИЙ ФАКТОРИ ВПЛИВУ НА РЕФОРМУВАННЯ ВИЩОЇ ОСВІТИ В УКРАЇНІ

**Романюк Е. С.,**

*студентка факультету міжнародних відносин*

*Науковий керівник: Білак П. П.,*

*доцент кафедри міжнародних відносин*

*ДВНЗ «Ужгородський національний університет»*

*(м. Ужгород, Україна)*

*This article defines the problem of demographic and geographic factors of influence on reforming of higher education in Ukraine and on the establishment of its accessibility and quality, and also it suggests ways of solving this problem.*

**Keywords:** *demographic factor, birthrate, geographic factor, migration, accessibility and quality of education, competition.*

**Постановка проблеми.** Події ХХ століття значною мірою вплинули на демографічну ситуацію країни: Перша та Друга світові війни, голодомори, штучне переселення народів, індустріалізація та колективізація, урбанізація, Чорнобильська катастрофа, криза 90-х років призвели до значних змін не лише кількості, а й якості населення України. Збільшення смертності та зменшення народжуваності стало помітним уже з 60-х років, скоротилася загальна тривалість життя. Були періоди хвилеподібного тимчасового зростання народжуваності в Україні, якому сприяли переважно цільові державні програми.

Економічний стан і розвиток економіки в країні залишаються найвагомішими чинниками впливу на демографічні процеси в державі й визначають народжуваність і приріст населення, смертність, міграцію – внутрішню та зовнішню. Демографи зауважують, що найвищого рівня народжуваності та відтворення населення можна досягти за наявності стабільного середнього класу, який економічно більш забезпечений, здоровий та освічений.

Відразу слід відзначити той факт, що демографічна ситуація в Україні не екслюзивна, вона значною мірою відображає загальносвітові процеси та європейські колізії [1, с. 7]. Незважаючи на це, немає підстав тішитися вказаними тенденціями, оскільки, окрім них, в Україні існують свої демографічні та географічні особливості, що впливають не тільки на демографічну ситуацію країни, але й на соціально-економічний, політичний, культурний та цивілізаційний розвиток суспільства в цілому. Погіршення демографічної ситуації відчувається й у сфері вищої освіти і створює виклики для всієї системи університетського навчання в країні.

**Аналіз останніх джерел і публікацій.** Дослідження та пошук шляхів вдосконалення конкурентного простору вищої освіти, а також аналіз демографічних чинників впливу на вищу освіту за останні роки здійснено у працях таких авторів: В. Сафонова, Я. Зоська, К. Астахова, Н. Кіреєва, Н. Семенченко, В. Кремень та ін. Їх внесок у дослідження сфери освіти є значним, оскільки ці праці спрямовані на аналіз різних факторів, зокрема соціокультурних, економічних, демографічних, які впливають на вищу освіту та її реформування.

**Метою статті** є аналіз проблеми впливу демографічного та географічного факторів на реформування вищої освіти в Україні, а також розгляд можливих шляхів вирішення цієї проблеми.

**Виклад основного матеріалу дослідження.** Загалом залежність чисельного складу студентів від демографічної ситуації не є однозначною, що обумовлюється безліччю факторів, але на тенденції розвитку вищої школи суттєво впливає демографічний фактор. На думку багатьох дослідників, зокрема В. Сафонові, серед причин швидкого збільшення кількості осіб з вищою освітою на сучасному етапі не останню роль відіграло демографічне зростання. Народжуваність в Україні впродовж 80-х років минулого століття була досить високою, що спричинило двосторонній вплив на зростання кількості бажаючих здобути вищу освіту. По-перше, більша кількість народжених обумовлювала більшу кількість випускників. По-друге, значна кількість молоді в умовах економічної кризи і повільного виходу з неї створювала надмірний попит на ринку праці, що призвело до підвищення вимог працедавців до працівників. Це спричинило вибухоподібне зростання престижу вищої освіти і потягу молоді до неї [2, с.3]. На відміну від позитивних демографічних тенденцій 80-х років, у 90-х роках спостерігалось різке скорочення народжуваності, що, у свою чергу, призвело спочатку до зменшення кількості учнів у загальноосвітніх навчальних закладах, а згодом також і студентів у вищих навчальних закладах (таблиця 1).

Таблиця 1

### Зміна кількості населення в Україні

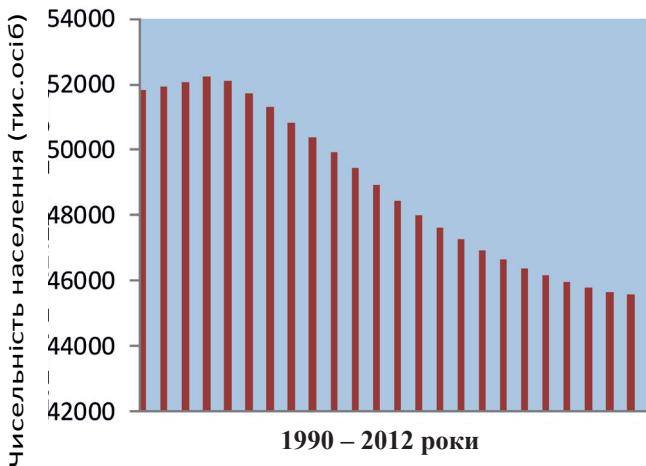

Загалом можна стверджувати, що демографічні процеси в Україні давно вийшли за рамки суто внутрішнього процесу. Відкритість кордонів, широкі можливості реалізації трудової діяльності та пошуку кращого життя зумовили великі масштаби трудової міграції. Престиж, вища заробітна плата у великих містах, сама наявність робочих місць стали вагомими критеріями під час прийняття

рішень щодо місця проживання та працевлаштування. У внутрішній трудовій міграції можна визначити такі міграційні потоки: від периферії до більших міст та центру. Це впливає на демографічний розподіл населення на території держави. Тобто центр країни краще розвинутий. Не є таємницею те, що значна частина сіл занепадає та вимирає внаслідок таких процесів, у невеликих містах поступово зменшується кількість населення через смертність, помірну народжуваність та вплив молоді до великих міст. Ця тенденція спостерігається на Черкащині, Полтавщині, Херсонщині та в низці інших областей України. Також спостерігається збільшення кількості населення у великих містах – Києві, Дніпропетровську, Львові, Одесі, Донецьку, Харкові та ін. У містах проживає 69% населення, у сільській місцевості – 31%. На державному рівні розв'язання проблеми вимирання містечок і сіл є головним завданням програми їх розвитку, що передбачає створення нових робочих місць у цих містах, надання пільг для новостворених підприємств тощо [3, с.2]. Крім цього, спостерігається зовнішня міграція українців до Росії, Польщі, Італії, Німеччини, Іспанії, Португалії, США тощо.

Яким же чином впливають демографічний та географічний фактори на вищу освіту та її реформування? Зрозуміло, що у зв'язку з низькою народжуваністю через відповідний період часу виникає проблема набору необхідної кількості студентів до ВНЗ. Вплив географічного чинника полягає у проблемі міграції населення (внутрішній та зовнішній), яка спричинить нерівномірність забезпечення окремих регіонів людським ресурсом. Реформування вищої освіти за таких тенденцій є необхідним та невідкладним.

За останні десятиріччя в Україні кількість випускників ВНЗ зросла, але рівень якості має тенденцію до зниження. У цілому зростання потреби в здобутті вищої освіти пов'язано з глобалізаційними процесами, формуванням світового ринку товарів і послуг, технологій, капіталів і робочої сили. Вихід України на світові ринки висуває високі вимоги відповідності єдиним стандартам як у сфері виробництва, так і у сфері освіти (підготовка фахівців за Болонською системою) [4, с.7]. Випускники ВНЗ виходять не лише на регіональний, всеукраїнський, але і на світовий ринки. Це підвищує вимоги до системи освіти, посилює значення і роль вищої освіти. За таких умов, потрібна розробка відповідної державної стратегії і тактики реформування вищої освіти та приведення її до єдиних світових та європейських стандартів зі збереженням позитивних вітчизняних особливостей розвитку сфери освіти [5, с.117].

Дуже важливо звернути увагу на аспект, пов'язаний з демографічним фактором впливу на освіту, – міжвузівську конкуренцію. Конкурувати ВНЗ можуть двома шляхами: забезпечуючи, по-перше, доступність освіти, а, по-друге, її якість, яка цінуватиметься на ринку праці. Роль держави тут полягає в тому, щоб врегулювати питання доступності освіти без нанесення шкоди її якості. Йдеться про виживання університетів в умовах недостатньої кількості потенційних студентів, що зумовлено демографічною кризою, а також внутрішньою та зовнішньою міграцією, оскільки майбутні студенти не бачать перспектив свого розвитку у власному регіоні. За таких умов потрібне правильне консультування молоді для стимулювання вибору відповідного ВНЗ або ж професійно-технічного училища. Оскільки в останні роки спостерігається тенденція до збільшення кількості випускників гуманітарних спеціальностей, а в сучасних світових процесах є величезна потреба саме у фахівцях технічних професій, то ВНЗ потрібно розглянути

можливе здійснення перекваліфікації з метою надання освітніх послуг, потрібних українському ринку праці.

Базою реформування вищої освіти повинні бути реформування шкільної та професійно-технічної освіти та забезпечення безперервності освіти з метою незривного переходу людини на кожний наступний етап свого особистого розвитку та максимальної самореалізації.

Як можна регулювати вплив негативних наслідків демографічного та географічного чинників? Сьогодні для вирішення демографічних проблем державі потрібне розроблення політики та законодавчих норм для забезпечення ефективної підтримки сім'ї, що є основним у суспільстві, а також сприяння її стабільності. Значному підвищенню народжуваності в Україні на сучасному етапі сприятиме ефективне розв'язання на державному рівні житлових проблем молоді. Учені, беручи до уваги чинники впливу на демографічні процеси в державі, чітко пов'язують рівень народжуваності в Україні з рівнем матеріального достатку сімей. Державна програма надання матеріальної допомоги у зв'язку з народженням дитини, прийнята Кабінетом Міністрів, сприяла збільшенню народжуваності у сім'ях, що відклали народження дітей до поліпшення економічної ситуації. Також потрібний відповідний аналіз питань народжуваності, смертності та темпу приросту населення, урбанізації та міграції. Загалом, слід звернути увагу на проблеми „відтоку населення” із сільських районів та переселення в міста.

Що стосується географічного фактора, то певним чином корисним міг би стати приклад Польщі, де у Класифікації спеціальностей та професій було введено нову професію – «консультант професії». У Польщі існує двоелементне професійне консультування: 1) здійснення консультування молоді у виборі професії; 2) проводяться консультації дорослих та безробітних, що шукають роботу. В Україні потрібно звернути увагу на перший елемент, оскільки другим займається Центр зайнятості населення. Налагодження тісного взаємозв'язку центрів зайнятості населення та місцевих підприємств є важливим способом регулювання негативних наслідків географічного чинника впливу. Рекомендується безперервний супровід студента від початку вибору професії до працевлаштування. При цьому з боку держави необхідне фінансування новостворених робочих місць для студентів-випускників на конкретному підприємстві принаймні протягом 12 місяців. Також пропонується застосування інноваційних методів для забезпечення доступності освіти, зокрема створення умов для відповідного розвитку дистанційного навчання. У цьому разі державі необхідно надати самостійність ВНЗ, але контролювати їх діяльність через оцінку якості освіти випускників. Взагалі, говорячи про нівелювання негативного впливу географічного фактора на вищу освіту, потрібно дивитися на ширший контекст державної регіональної політики. Надання доступу до вищої та професійної освіти в регіонах паралельно зі створенням попиту на фахівців може розглядатися як спосіб нівелювання регіональних диспропорцій соціально-економічного розвитку. Тобто саме на це потрібно звернути увагу при формуванні державної регіональної політики у галузі освіти з метою усунення вказаних диспропорцій.

На думку Н. Семенченко, через велику кількість ВНЗ в Україні існує проблема їх недофінансування. Наприклад, у країнах ЄС на 1 млн. жителів у середньому припадає 1 університет, тоді як в Україні – 7,5, до того ж 5 із них фінансується із держбюджету. Створення комплексу дистанційного навчання може стати одним із донорів для власних бюджетів ВНЗ [6, с.139].

Інновації, які забезпечують вищу якість освіти, можуть бути такі: проходження тривалої практики та стажування на підприємствах, обмін студентами не для подальшого виїзду за кордон, а з метою набуття досвіду в країнах, які можуть стати для України прикладом успішного втілення державної політики у сфері освіти.

**Висновки.** Після проголошення незалежності в Україні відбулися зміни у різних сферах суспільного життя. Відповідно з виходом України на арену міжнародних відносин у якості самостійної та незалежної держави, а також із влиттям її у світові глобалізаційні процеси та євроінтеграційними прагненнями, така важлива складова, як освіта, зокрема й вища, не могла залишитися без реформування. Україна, приєднавшись до Болонського процесу в 2005 році, зобов'язалася внести відповідні зміни у національну систему освіти та приєднатися до роботи над визначенням пріоритетів у процесі створення єдиного європейського простору вищої освіти. Ефективне впровадження та здійснення відповідних реформ у країні навряд чи є можливим без урахування демографічних та географічних чинників впливу на ці процеси. У зв'язку із демографічною ситуацією, яка перебуває у стані кризи, постає проблема набору студентів, а зниження кількості абітурієнтів означатиме необхідність ВНЗ конкурувати між собою. За таких умов саме якість і доступність освітніх послуг, запропонованих вищими навчальними закладами, будуть відігравати дедалі більш вагомий вплив на вибір ВНЗ. У такому контексті важливу роль у розробці та впровадженні відповідної державної політики реформування вищої освіти відіграватиме вчасне й ефективне реагування та пристосування цієї політики до суспільних та демографічних змін і потреб населення при одночасному створенні єдиного європейського простору вищої освіти. Тобто вирішення проблеми полягає у забезпеченні державою стратегії вищої освіти для відповідного конкурентного середовища між ВНЗ з метою підвищення якості та одночасної доступності освіти, а також для зближення системи освіти в Україні із системою освіти європейських країн.

### Список використаних джерел

1. Капица С.П. Население Земли и предвидимое будущее цивилизации /С.П.Капица // Социологические исследования. – 2003. – № 1. – 17с.
2. Сафонова В. Прогнозні аспекти розвитку вищої освіти в умовах демографічної кризи в Україні. [Електронний ресурс]. – (Режим доступу:[http://archive.nbuv.gov.ua/portal/Soc\\_Gum/Nvamu\\_ekon/2009\\_6/15.pdf](http://archive.nbuv.gov.ua/portal/Soc_Gum/Nvamu_ekon/2009_6/15.pdf))
3. Шаповал А., Мартиненко Ю. Комплексні чинники впливу на демографічні перспективи народонаселення України в період демографічно-економічної кризи. – Віче – 2010. – №6. [Електронний ресурс]. – Режим доступу: <http://www.viche.info/journal/1916/>
4. М.Ф. Степко, Б.В. Клименко, Л.Л. Товажнянський Болонський процес і навчання впродовж життя. Харків. – 2004. – 111с.
5. Зоська Я.В. Соціокультурні чинники споживання послуг вищої освіти у регіоні – Запоріжжя, 2007. – 256с.
6. Семенченко Н. Образование в Украине. – К.: 2010. – 320 с. (Серия «Охота на правду»)

---

## СТВОРЕННЯ МІЖНАРОДНОЇ СТУДЕНТСЬКОЇ СПІЛКИ ЯК ОДИН З ЕТАПІВ ЄВРОІНТЕГРАЦІЙНОГО СПІВРОБІТНИЦТВА ВИЩИХ НАВЧАЛЬНИХ ЗАКЛАДІВ

*Терент'єва Ю.О.,  
студентка*

*Київський національний лінгвістичний університет  
(м. Київ, Україна)*

*In the article based on processed information about international work in Kyiv National Linguistic University a proposition about the direction of further development of European integration is put.*

15 років тому європейське суспільство, стаючи на шлях освітніх реформ, навіль не сподівалося на такий всеохоплюючий успіх та швидке розповсюдження Болонської системи. На сьогодні 48 країн Європи та Центральної Азії є учасниками цього процесу, орієнтованого на сприяння мобільності освітніх одиниць та універсальності навчальних планів. Майже 10 років тому (у 2005 р.) Україна приєдналася до формування єдиного європейського освітнього простору, тому протягом останніх років у країні активно відбувається процес модернізації вищої освіти, який потребує введення інноваційних навчальних технологій та відповідності міжнародним стандартам. Змінюються пріоритетні напрями роботи; питання, що раніше не здавалися важливими, зараз виходять на перший план.

Перед українськими вищими навчальними закладами постало відповідальне завдання: реформувати освітню систему відповідно до вимог Болонського процесу. Тепер першочерговими завданнями вишу є розвиток міжнародної навчальної діяльності та підвищення мобільності студентського та викладацького складу, чому сприяє робота міжнародних відділів університетів [1].

Новий робочий формат і стратегія дій в аспекті європейської інтеграції спонукають їх до пошуку принагідних шляхів успішної міжнародної діяльності. Вхідження в світовий освітній простір, крім усього іншого, передбачає стимулювання притоку молоді у сферу науки за рахунок створення міжнародних студентських організацій, програм міжвузівських обмінів, а також відкриття центрів іноземних мов і культур [2].

Далеко не останню роль у налагодженні міжнародних зв'язків відіграє Київський національний лінгвістичний університет, на теренах якого вивчаються понад 20 мов світу на 7 факультетах, жоден із яких не залишається осторонь співробітництва з міжнародними асоціаціями, спілками, культурно-освітніми організаціями та зарубіжними навчальними закладами. Найактивнішу міжнародну роботу веде факультет германської філології, найстаріший з факультетів університету. Співпраця відбувається у різноманітних формах і передбачає проведення спільних наукових досліджень; обмін інформацією та консультації із зарубіжними колегами стосовно сучасних методик викладання іноземних мов, новинок фахової літератури, змісту та організації навчання з мовних дисциплін, організації самостійної та дослідницької роботи студентів; читання лекцій; наукове стажування викладачів, докторантів та аспірантів за фінансової підтримки закордонних освітніх установ та за рахунок отримання міжнародного гранту; проведення наукових конференцій; навчання у літніх мовних школах; методичні консультації

для викладачів; стажування іноземних студентів на факультеті [3]. Зокрема, за останні чотири роки докторанти та аспіранти факультету германської філології взяли участь у понад 80-и зарубіжних наукових конференціях, студенти – у понад 20-и. Кафедри факультету були співорганізаторами чотирьох науково-практичних конференцій та двох круглих столів [4].

Однією з найактивніших кафедр факультету є кафедра германської і фіно-угорської філології. Її представники докладають максимум зусиль для забезпечення належного представництва КНЛУ в Міжнародній Асоціації університетів, що надає чимало можливостей для активної участі науково-педагогічних працівників факультету у міжнародних наукових заходах, конференціях і проєктах.

Кафедра тісно співпрацює з Московським державним лінгвістичним університетом, Санкт-Петербурзьким державним університетом, Петрозаводським державним університетом (Російська Федерація), а також Університетом ім. Лоранда Етвьоша (Угорщина), за підтримки якого у межах кафедри вже три роки існує Центр угорської мови і культури [3].

За відносно короткий термін роботи Центр посприяв зміцненню українсько-угорських стосунків, залучаючи обидві сторони до співпраці та обміну досвідом. Знаменуванням початку міжнародної дружби стало відкриття Центру, яке відбулося 30 вересня 2011 року. Відтоді було проведено чимало заходів, покликаних згуртувати науковців з країн-сусідів навколо впровадження ідей Болонської системи у повсякденність сучасного європейського університету. Зокрема, завдяки тому, що Центр став першим осередком вивчення угорської мови в центральній Україні, угорські високопосадовці звернули на нього чималу увагу. В рамках так званої «Посольської години» в КНЛУ відбулися зустрічі членів кафедри германської і фіно-угорської філології та студентів із Надзвичайним і Повноважним послом Угорської Республіки паном Міхаєм Баєром та Першим секретарем посольства Угорської Республіки в Україні пані Тімеєю Вайон. Неодноразово студенти були запрошені до посольства Угорської Республіки в Україні для участі в урочистих заходах з нагоди угорських національних свят. Крім того, були отримані домовленості з університетом ім. Лоранда Етвьоша щодо гармонізації магістерських програм і створення умов для здобуття студентами КНЛУ, що вивчають угорську мову, подвійного диплому зі спеціальності «Угорська мова та друга іноземна мова» [3].

У таких сприятливих умовах спільної роботи необхідно сконцентрувати увагу на розвитку студентської міжвузівської співпраці.

Оскільки університетом ім. Лоранда Етвьоша було чимало зроблено для досягнення спільних результатів, питання організації студентського зв'язку має лягати на студентство Київського національного лінгвістичного університету.

Серед інших питань дуже важливою постає тема наукової та культурної співпраці, за умов якої можна підвищити рівень знань та умінь студентів обох вишів. Як зазначив пан Міхай Баєр під час останнього візиту до КНЛУ 20 листопада 2013 р., відповідальність за подальший розвиток країни та суспільства лежить у першу чергу на активній молоді, яка, за сприяння влади, має докласти якнайбільше зусиль до розвитку науки та створення діалогу культур. У зв'язку з цим пропонується створення міжвузівського студентського гуртка або центру, основним завданням якого було б зібрання двомовної наукової та літературної бази.

На етапі планування в першу чергу треба звернутися до питання структури майбутньої організації та її функцій. Очолюваний студентами центр керувати-

---

меться з двох сторін – української та угорської. В університетах-партнерах будуть створені ініціативні групи, метою яких буде розвиток студентського зв'язку, незалежного від політики самих університетів. Центр розвиватиметься у двох основних напрямках: науковому та культурному. Науковий в першу чергу матиме на меті обмін знаннями між студентами відповідних фахових спрямувань. Пропонується проведення щорічної міжвузівської наукової конференції з виданням двомовної збірки робіт її учасників. Коло питань конференції визначатиметься поточними науковими тенденціями. У подальшому планується запрошення іноземних науковців до проведення лекцій в університетах, а також написання студентами спільних наукових робіт, поєднуючи досвід країн та надбань різних освітніх систем.

До роботи культурного сектора центру будуть залучені, в першу чергу, студенти з напрямом підготовки «Мова і література», які братимуть участь у проведенні тижнів іноземної культури в межах університетів. До участі в заходах будуть також залучені сучасні діячі культури, які проводитимуть лекції в кожному з університетів. Планується проведення конкурсу на кращий літературний переклад з подальшим виданням двомовної збірки перекладів поезії та малої прози, а також студентських творів іноземною мовою.

В подальшому можливе залучення до центру всіх бажаючих угорських та українських університетів, а згодом – розширення міжнародної співпраці шляхом створення єдиного європейського студентського науково-культурного простору.

#### **Список використаних джерел**

1. Халеєва И.И. Россия, говорящая на иностранных языках [Электронный ресурс] – Режим доступа: <http://www.rg.ru/2009/12/29/haleeva.html>).
2. Васько Р.В. Полівекторність міжнародної роботи лінгвістичного вузу.
3. Віннічук І.В. Звіт про міжнародну наукову роботу факультету германської філології Київського національного лінгвістичного університету за 2010-2013 роки.
4. Звіт про роботу кафедри германської і фіно-угорської філології факультету германської філології Київського національного лінгвістичного університету за 2011-2013 роки.

**ЕФЕКТИВНА ІМІДЖЕВА ПОЛІТИКА  
ЯК ЗАПОРУКА РОЗВИТКУ МОДЕРНОГО УНІВЕРСИТЕТУ  
(НА ПРИКЛАДІ УЖГОРОДСЬКОГО НАЦІОНАЛЬНОГО УНІВЕРСИТЕТУ)**

**Фенич Я.В.,**  
студентка 5 курсу  
ДВНЗ «Ужгородський національний університет»  
(м. Ужгород, Україна)

*In this article influence of imaginary indexes of modern universtitety is represented on his perception by public and forming of prestige. It becomes firmly established that the successful and effective prosecution of imaginary policy will allow to position higher educational establishment as a leader at the market of educational services.*

**Keywords:** *image, imaginary policy, university, prestige, educational services.*

Початок ХХІ ст. в Україні позначений вагомими політичними, економічними та соціальними змінами. Ринкова система стосунків істотно змінила психологію суспільства, його пріоритети і систему вартостей, вплинула на всі сфери життя й, зокрема, на освіту. Сьогодні це характеризується модернізацією її змісту, форм і методів, розробкою та апробацією інноваційних технологій, появою нових типів вищих навчальних закладів. Зазначені зміни, в свою чергу, вимагають постійної праці керівника над власним іміджем як віддзеркаленням іміджу самого закладу освіти, а також вражень, думок та оцінок усіх учасників педагогічного процесу, здійснюваного в ньому, та формування суспільної думки про сучасний вищий навчальний заклад поза ним.

Термін “імідж” (англ. image – образ, престиж, репутація) – враження, яке особистість (бізнесмен, менеджер, політик тощо) або організація (в даному випадку навчальний заклад) справляють на людей і яке фіксується в їх свідомості у формі певних емоційно забарвлених стереотипних уявлень [6, с.39]. Видатний американський соціолог Ервінг Гофман сказав: «Імідж – це мистецтво керувати враженням» [3, с.48].

**Актуальність даної теми** полягає в тому, що іміджева політика, розвиваючи досягнутий рівень представлення університету громадськості, повинна забезпечити його позитивне сприйняття як навчального закладу нової формації, усебічно віддзеркалюючи всі інноваційні зміни. Зокрема, іміджева політика визначається важливим напрямом розвитку вищих навчальних закладів нової формації. Підтвердженням цього свідчать положення Указу Президента України «Про національну стратегію розвитку освіти в Україні на період до 2021р.» [4, с.1-18], де зазначається необхідність підвищення престижу освіти у ВНЗ згідно з вимогами Болонського процесу.

Іміджева політика спрямовується на досягнення стратегічних цілей:

- формування корпоративного іміджу та корпоративної культури, створення ефективних моделей іміджу для різних цільових аудиторій;
- формування та просування бренду «Ужгородський національний університет»;
- реалізація PR-діяльності щодо взаємодії з різними групами громадськості, розробка програм взаємодії;
- створення та розвиток корпоративних друкованих і електронних видань.

Імідж ВНЗ, на думку спеціалістів, має як особистісний характер, оскільки наші уявлення є передусім сприйняттям особистісних рис та властивостей, так і соціальний, включаючи в себе характеристики того, яке місце займає даний заклад в суспільстві, які соціальні верстви зацікавлені в його діяльності, який соціальний статус він має (престиж – високий чи низький) [1, с.45]. Зважаючи на це, можна сформулювати достатньо привабливий імідж ВНЗ врівень з найсучаснішими досягненнями в своїй сфері діяльності.

Хочу представити іміджеві показники на прикладі Ужгородського національного університету. Згідно з рейтингом Міністерства освіти і науки України за 2013 рік, Ужгородський національний університет входить до числа 12 найпотужніших університетів України. Ужгородський національний університет є членом Асоціації університетів Карпатського регіону (ACRU), яка входить до Асоціації європейських університетів (EUA) і Міжнародної асоціації університетів (IAU).

Ужгородський національний університет, згідно з даними міжнародних наукометричних баз, стабільно входить у десятку провідних наукових центрів України. Гордість університету – 144 доктори наук, професори, 684 кандидати наук, доценти, 12 лауреатів Державних премій, 57 заслужених діячів, 2 члени-кореспонденти Національної академії наук України, 2 члени-кореспонденти державних галузевих академії наук України.

На імідж суттєво впливають і показники щорічної діяльності університету. Співробітники університету захищають у середньому щорічно близько 10 докторських і 40 кандидатських дисертацій. Приблизно стільки ж осіб щороку отримують вчені звання професора і доцента. В університеті готують дисертації за 53 спеціальностями понад 300 аспірантів і докторантів, 400 здобувачів наукових ступенів. Діють 4 спеціалізовані учені ради по захисту докторських і кандидатських дисертацій – з фізико-математичних, хімічних, економічних, історичних наук.

Науковці університету щорічно оприлюднюють близько 40 монографій, понад 60 підручників і навчальних посібників, більше 1,3 тисячі наукових статей (чверть із них – у зарубіжних виданнях), отримують майже 80 патентів. Університет видає 22 фахових періодичних видання – наукових журналів і збірників. Щорічно в університеті проводиться близько 30 наукових конференцій, половина з яких – за участі зарубіжних учених [5].

Перейдемо до особистісних характеристик. Фахівці з PR-технологій вважають, що заклад має прославлятися не просто продукцією, а своїм "ЕГО" – (особистістю). Вагоме значення для формування іміджу ВНЗ має наявність для закладу його історії, символіки, фірмового стилю [1, с.46].

Так, нещодавно університетом кардинально змінено ставлення суспільства до витоків вищої освіти в Закарпатті. Заснований у 1945 р. радянською владою університет в Ужгороді не виник на пустому місці: до цього тут існували ще з XVII ст. колегіум, вища державна гімназія, богословська та учительська семінарії. Тож за прикладом таких національних університетів в Україні, як Острозька академія, Києво-Могилянська академія та Львівський університет імені Івана Франка, Державний вищий навчальний заклад «Ужгородський національний університет» є спадкоємцем вищого навчального закладу – єзуїтської колегії, заснованої з дозволу глави Австрійської держави та папи Римського на підставі установчої грамоти, виданої в Ужгородському замку 2 липня 1615 року начальником Ужанського та Земплинського комітатів графом Георгієм Другетом.

Герб-Дрозд – це і Другети, засновники системи освіти на території нинішнього Закарпаття, і птахи, які вилетіли з одного гнізда (УжНУ). На гербі виведений і девіз університету: «Plus scimus – plus possumus («Більше знаємо – більше можемо»)). Прапор – білий колір полотнища уособлює Закарпаття, яке часто називають Срібною Землею. Синьо-жовта облямівка підкреслює державну приналежність краю, а герб вказує на те, що прапор є символом Ужгородського університету.

Емблема має символічний характер. Коло є знаком сонця, знаком довершеності. Універсум – знак всеосяжності, універсальності. Він символізує фахову спрямованість університету як науково-освітнього закладу, що готує спеціалістів з фундаментальних дисциплін. Синій колір – один із національно-державних українських кольорів – вказує на чесність, вірність і бездоганність. Золото – ознака віри і справедливості. Срібло втілює надію, правдивість і шляхетність. Срібна Земля – широко вживана поетична назва Закарпаття.

Гімн – слова Петра Скунця, музика Ярослава Кирлика [5].

Крім соціальних та особистісних характеристик ВНЗ повинен мати ще й дещо другорядні техніко-технологічні характеристики, які стосуються такого виду діяльності закладу, як використання сучасної техніки та технологій, Передусім закладу потрібно показати, що він йде врівень із найсучаснішими досягненнями у своїй сфері діяльності [2, с.39]. Телекомунікаційні мультимедійні комплекси Ужгородського національного університету є найсучаснішими в Україні. Вони дозволяють в онлайн-режимі проводити відеоконференції та лекції, з'єднуватися із аудиторією з відповідною технікою у будь-якій точці світу, здатні забезпечити синхронний переклад.

У травні 2013 р. в Ужгородському національному університеті було ухвалено ідею про створення Навчально-наукового інституту інформаційно-комунікаційних технологій, який має на меті zorganizувати освітній і науковий процес із застосуванням новітніх технологій.

Інформація про діяльність університету завжди є відкритою для ознайомлення, що позитивно впливає на його імідж. Висвітлення усіх подій, які відбуваються в університеті та його структурних підрозділах, забезпечується своєчасним наповненням інформаційного сайту : <http://www.uzhnu.edu.ua/> та всіх його структурних підрозділів.

Нещодавно в УжНУ був створений Медіацентр. Наразі такого спеціалізованого підрозділу не має жоден інший класичний навчальний заклад України. Медіацентр покликаний презентувати широкій громадськості здобутки навчально-виховного процесу, наукової, методичної та дослідно-експериментальної діяльності науково-педагогічного колективу, спортивних досягнень, організації дозвілля студентів, одним словом – формування позитивного іміджу навчального закладу на вітчизняному та міжнародному ринку освітніх послуг.

Наступним фактором, що впливає на імідж є показники міжнародного співробітництва [6, с.198]. Національні інтереси України потребують її інтеграції в Європейське співтовариство, розв'язання проблем розвитку демократичної держави. В цьому процесі беруть активну участь ВНЗ України. Державна політика в сфері міжнародного співробітництва в галузі вищої освіти сприяє розвитку взаємовигідних міжнародних відносин у межах міжнародних проектів, угод, здійсненню зовнішньоекономічної діяльності ВНЗ відповідно до чинного законодавства України. Тому на імідж нашого університету досить сильно впливають показники міжнародного співробітництва.

Університет співпрацює з 70 партнерами з 17 країн. Він є відповідальним від України за освітньо-наукову взаємодію з Придунайськими країнами. На стадії відкриття знаходяться навчально-консультаційні представництва університету в Угорщині, Румунії, Словаччині, Чехії. Одночасно з дипломом Ужгородського національного університету в Центральноевропейському університеті міста Скаліца (Словаччина) можна здобути дипломи «бакалавра» і «магістра» зразка Європейського Союзу з трьох спеціальностей – «міжнародні відносини», «екологічний менеджмент», «навколишнє середовище». Університет направляє щороку в закордонні відрядження більше 400 викладачів, наукових співробітників, докторантів, аспірантів, студентів для проведення спільних досліджень, на стажування і міжнародні конференції. Приблизно стільки ж іноземних партнерів університет приймає щороку в себе [5].

Не останнє місце серед показників іміджу університету займають взаємини педагогів та студентів. Вища освіта еволюціонує в бік моделі, у якій викладачі та студенти будуть постійними учнями і де розклад занять формуватиметься на основі новаторства, свіжих ідей і найновішого викладання та вивчення технологій. Викладання в нашому університеті спрямоване на те, щоб вчити людей думати, використовувати здоровий глузд і давати волю творчій уяві.

Неможливо не помітити те, що останнім часом до Ужгородського національного університету прикута особлива увага суспільства: влади, ЗМІ, інших вишів України та Євро-карпатського регіону. Це і не дивно: сьогодні ДВНЗ «УжНУ» – це майже 20-тисячний колектив викладачів і студентів із 250-мільйонним річним бюджетом. Це найбільше неприбуткове бюджетне підприємство в Закарпатській області, що заробляє половину бюджету м. Ужгорода. Сьогодні УжНУ – це 23 навчально-наукові інститути та факультети із 113 кафедрами [5].

Отже, завдяки соціальним і «особистісним» характеристикам, імідж ВНЗ сприймається сьогодні суспільством значно краще та дозволить позиціонувати університет як лідера на ринку освітніх та навчальних послуг.

### Список використаних джерел

1. Алешина И.В., Корпоративный имидж: стратегический аспект / И.В.Алешина // Маркетинг в России и за рубежом. –1998, №1 – С.44–50.
2. Горна Н. І. Імідж організації як проблема стратегічного менеджменту / Н.І.Горна. – К.: Київський політехнічний інститут, 2009. – 67с.
3. Гофман Ирвинг. Представление себя другим в повседневной жизни / И.Гофман. — М.: КАНОН-ПРЕСС, 2000 – 126с.
4. Офіційний вісник України// Указ Президента України «Про національну стратегію розвитку освіти в Україні на період до 2021року» від 12.07.2013, № 50 – 18с.
5. Офіційний сайт Ужгородського національного університету [Електронний ресурс]. – Режим доступу: <http://www.uzhnu.edu.ua/>
6. Шморгун Л. Г. Менеджмент організацій: навч. посіб. / Л.Г.Шморгун. – К.: Знання, 2010. – 452 с.

## НАВИЧКИ СТУДЕНТІВ ТА РЕАЛЬНІ ВИМОГИ РИНКУ ПРАЦІ

*Шевця К.В.,*

*студентка 4 курсу факультету міжнародних відносин  
ДВНЗ «Ужгородський національний університет»  
(м. Ужгород, Україна)*

*This article is devoted to the problem of unemployment which is caused by the imbalance between student's skills and the labor market requirements. It also analyzes the criteria that employers want from their potential employees and the basic problems of the student – employer system and a few recommendations for improvement are given.*

У щорічній доповіді Міжнародної організації праці «Глобальні тенденції зайнятості – 2013» відзначається, що на глобальних ринках праці вже 4 роки зберігаються критичні умови, а число безробітних у світі, у порівнянні з докризовим періодом, зросло на 4,2 млн осіб та становить понад 192 млн осіб.

При цьому молодь залишається серед тих, кого криза робочих місць уразила найбільше. У 2012 році у світі налічувалось майже 74 млн безробітних серед молодих людей віком 15–24 роки. Вірогідність безробіття серед молоді втричі вища, ніж серед дорослих.

За даними Державної служби статистики України, у 2012 році рівень зайнятості серед осіб у віці 25–29 років був вищий, ніж в середньому по Україні, та становив 73,8%. Серед осіб у віці 15–24 роки цей показник склав лише 33,7%. Низький рівень зайнятості серед таких осіб обумовлений тим, що молодь у такому віці навчається та не має стійких конкурентних переваг на ринку праці.

Мета статті – дослідити реальні вимоги ринку праці, чого саме очікує працедавець від молодого спеціаліста, який щойно отримав диплом того чи іншого ВНЗ, та навички, якими володіють випускники ВНЗ (на основі досліджень, проведених у ДВНЗ «Ужгородський національний університет»)

**Виклад основного матеріалу.** Ужгородський національний університет заснований 19 липня 1945 року. Він є одним із класичних університетів України, акредитованих за IV (вищим) рівнем акредитації (ліцензія Міністерства освіти України серії АГ № 582508). Член УАБО. Наразі є найбільшим ВНЗ краю та забезпечує не тільки Закарпатську, але і Львівську та Івано-Франківську області (а також найближчі регіони сусідніх держав) висококваліфікованими спеціалістами, яких потребують згадані території.

Для досягнення поставленої мети нами було проведено опитування студентів 4 та 5 курсів УжНУ, що навчаються на математичному факультеті та факультеті міжнародних відносин. Ці два напрями не є конкуруючими на ринку праці, вони презентують гуманітарну та технічну галузі.

Перше запитання, яке стояло перед опитуваними, було сформульовано наступним чином: «Якими професійними навичками Ви володієте?».

Наводимо перелік навичок, які найчастіше зустрічалися у відповідях опитуваних:

- Здатність до навчання
- Пошук та обробка інформації
- Базові теоретичні знання (рідно підкріплені практичними навичками)

- Володіння ПК
- Середня соціальна активність
- Навички у презентації результатів своєї роботи
- Здатність «викручуватися» зі складних ситуацій

Друге запитання, на яке мав дати відповідь опитуваний – «Чого Ви чекаєте від роботи?».

Представники факультету МВ дали такі відповіді:

- Висока заробітна плата (початкова від 2 до 3 тис. грн)
- Престижна посада
- Можливість кар'єрного росту
- Отримання міжнародного досвіду
- Використання іноземної мови

Очікування представників математичного факультету виявилися дещо іншими:

- Висока заробітна плата (початкова від 4 до 5 тис. грн)
- Можливість кар'єрного росту
- Гнучкий робочий графік
- Хороші умови праці
- Креативні завдання
- Наявність певних пільг та привілеїв (безкоштовні заняття у спортзалі)

Наступним кроком нашого дослідження був збір інформації від 10 кращих роботодавців України (за версією дослідження Ernest & Young) стосовно вимог, які фірми ставлять перед кандидатами на робоче місце у цих компаніях.

Ми розділили ці вимоги на 2 групи :

1. Базові навички – Hard skills, до яких ввійшли наступні пункти:

- 90% – Наявність вищої освіти
- 95% – Навички не нижче впевненого користування ПК
- 50% – Знання іноземної мови
- 50% – Наявність досвіду роботи за фахом

2. Важливі навички – Soft skills

- Аналітичні здібності
- Уміння ставити перед собою цілі та досягати їх
- Здатність працювати в команді та бути лідером у команді
- Комунікативні навички
- Стресостійкість

Перша група вимог включає в себе список всіх навичок, без яких Ви не зможете отримати навіть шанс пройти співбесіду у даних компаніях. Ці вимоги є базовими і обов'язковими для всіх.

Другу групу навичок складають вміння, які більше стосуються особистісних характеристик людини. Проте саме за цими критеріями перелічені в дослідженні фірми обирають собі працівників. Вони можуть закрити очі на те, що Вашого досвіду є недостатньо, тому що досвід Ви зможете отримати безпосередньо на підприємстві, однак найкращі роботодавці України ніколи не візьмуть на роботу інертного працівника, який ніколи в житті не виявить ініціативу.

Однак уже тут ми бачимо невідповідність. Більшість студентів, перераховуючи свої уміння, назвали саме навички, які відносяться до першої групи. Вищі навчальні заклади не звертають уваги на виховання студента як особистості, на розвиток лідерських якостей та здатності працювати у команді. З іншого боку, та

---

практика, яку проходить студент під час навчання, є, скоріше, формальним пережитком минулого, ніж реальними практичними знаннями, які мали б надаватися студенту.

У системі студент – роботодавець існує низка проблем, які наразі роблять майже неможливим для випускника ВНЗ одразу після одержання диплому розраховувати на престижну посаду:

- Відсутність взаємозв'язку між ВНЗ та роботодавцями
- Формальне ставлення до проходження практики
- Невідповідність держзамовлення реальним вимогам ринку праці
- Недостатність інформації у студентів про реальні вимоги роботодавців
- Розрив між навчальною програмою та знаннями, необхідними для успішного працевлаштування

Рекомендації щодо подолання цих проблем на рівні Ужгородського національного університету:

1. Періодичне влаштування ярмарок професій за участі провідних роботодавців регіону.

2. Реальне проходження студентами практики після кожного курсу та в кінці навчання.

3. Співпраця ВНЗ з місцевими органами управління, оскільки молоді кваліфіковані працівники могли б замінити старше покоління, тим самим внести певні позитивні зміни у життя міста ( хоча б для уникнення ситуацій подібних тій, що сталася не так давно у місті Ужгород, коли у результаті хвороби єдиного чоловіка, який ремонтував світлофори певної конструкції, все місто стояло в заторах. Після виходу цієї людини на пенсію місто повинно було запрошувати спеціаліста з Чернівецької області, забезпечуючи його житлом, високою заробітною платою та всім необхідним).

4. Ведення постійного діалогу між керівництвом ВНЗ, студентами та працедавцями стосовно актуальності навчальних програм та дисциплін.

## ПЕРСПЕКТИВИ РЕФОРМУВАННЯ ВИЩОЇ ОСВІТИ В УКРАЇНІ: ОСНОВНІ НАПРЯМИ

*Шимон А.В.,*

*студентка,*

*Науковий керівник: Мушак Н.Б.,*

*кандидат юридичних наук, доцент кафедри  
міжнародного права та порівняльного правознавства  
Київський університет права НАН України  
(м. Київ, Україна)*

*This article analyzes the changes in higher education in Ukraine in connection with the implementation of the Bologna process. The author analyses achievements and the shortcomings of Ukraine's higher education, compares higher education in Ukraine, Germany and the UK and proposes measures that will promote the reform of Ukraine's higher education.*

**Ключові слова:** *система вищої освіти, основні здобутки, недоліки, напрями розвитку вищої освіти.*

**Постановка проблеми.** Питання реформування освіти в Україні в даний період відіграє важливу роль у житті молодого покоління. І за роки незалежності України неодноразово робилися спроби її реформування. Беручи до уваги сучасні тенденції, є потреба у новій концепції підготовки майбутніх фахівців, що призведе до підвищення рівня професіоналізму та компетентності випускників.

У 2005 році Україна приєдналась до Болонського процесу, який повинен був би підвищити рівень освіти на території нашої держави. У 2010 році до програми економічних реформ Президента України увійшла і реформа освіти.

**Аналіз останніх досліджень і публікацій.** Питання щодо проблем ефективного реформування освіти, і вищої зокрема, порушувалися в останнє десятиріччя в працях таких науковців, як В. Андрущенко, Я.Болубаш, М. Кісіль, Ю. Жук, Л.Зязюн, О. Навроцький, Н. Пасічник, В. Суханцева та ін.

Однак потрібно виділити невіршені проблеми. Зокрема, це обмежена автономія навчальних закладів, неповна відповідність Болонській системі. Тому проблема реформування системи вищої школи є актуальною, а мета її – забезпечення потреб держави у фахівцях і наукових розробках.

**Мета та завдання.** Метою статті є виявлення основних здобутків та недоліків, які виникли у зв'язку з попередніми реформами та вироблення рекомендацій стосовно майбутнього реформування вищої освіти в Україні.

Відповідно до мети в статті реалізуються такі завдання:

- досліджено зміни, які відбулися у зв'язку із запровадженням Болонського процесу в країнах Європейського Союзу та в Україні;
- визначені здобутки та недоліки попередніх реформ;
- запропоновані заходи, які сприятимуть реформуванню вищої освіти.

**Основний матеріал.** Світ дуже швидко розвивається і освіта разом з ним. Але система освіти України не розвивається в тому ж темпі. Вища освіта повинна відігравати провідну роль. І тому важливо, щоб вища школа мала необхідні ресурси й інституційний потенціал для виконання всіх своїх завдань, зокрема таких, як підготовка студентів до професійної кар'єри та особистісний розвиток, створення і підтримання бази новітніх знань, заохочення до наукових досліджень та іннова-

цій. Тому потрібне вдосконалення вищої школи з метою підвищення ефективності її діяльності, гарантування якості вищої освіти [1].

Після приєднання України до Болонського процесу 19 травня 2005 року розпочалося широке впровадження Болонських принципів. При цьому в першочерговому порядку здійснювалися такі заходи, які відповідали Болонським вимогам:

- запровадження кредитної системи обліку наданих студентам освітніх послуг;
- зниження аудиторного навантаження на студентів та надання їм більше часу для самостійної підготовки;
- перехід від п'ятибальної до стобальної шкали оцінювання знань [2, с. 3].

На жаль, можна стверджувати, що Закон України «Про вищу освіту» 2002 року не повністю відповідає новим цілям та завданням реформування національної системи вищої освіти в контексті європейських вимог.

Однак у вітчизняній системі вищої освіти за роки незалежності відбулися значні зміни, що відповідають засадам Болонської декларації:

1) введено ступені бакалавра і магістра (додаток до диплому було встановлено Постановою Кабінету Міністрів України від 17.12.1993р. № 1058 «Про затвердження переліку і зразків документів про освіту та вчені звання в Україні»);

2) введено систему циклів вищої освіти (отримання вищої освіти – кваліфікації спеціаліста або магістра неможливо без завершення першого циклу – бакалаврату);

3) розширюється співпраця із закордонними навчальними закладами щодо навчання і досліджень [3, с. 294].

Болонські принципи розглядаються як основа та механізм модернізації системи вищої освіти в Україні.

Проаналізуємо динаміку змін у структурі вищої освіти України.

Організаційна структура вищої освіти України базується на таких поняттях, як освітній та освітньо-кваліфікаційний рівні. Освітні рівні – це неповна вища освіта, базова вища освіта, повна вища освіта; освітньо-кваліфікаційні рівні: молодший спеціаліст, бакалавр, спеціаліст, магістр [4, с. 10].

Щодо реорганізації структури вищої школи згідно з європейськими стандартами, то, фактично, сьогодні побудовано триступеневу систему вищої освіти (бакалавр-спеціаліст-магістр). Європа таку систему вищої освіти не сприймає. Несприйняття триступеневої системи освіти, перш за все, зводиться до того, що майже всі європейські держави, відповідно до Болонського процесу, втілили у своїй системі освіти двоступеневу систему освіти (бакалаврат – магістратура). До того ж, у Європі диплом бакалавра свідчить про повну вищу освіту, на відміну від України, де отримання диплому бакалавра свідчить про неповну вищу освіту. Хто бажає продовжити навчання, стає спершу магістром, а потім може отримати науковий ступінь доктора, що прирівнюється до кандидата наук в Україні.

Наступний аспект оптимізації структури вищої освіти в Україні пов'язаний із зменшенням кількості вищих навчальних закладів. Нині державою вже здійснено деякі спроби інтегрувати менші заклади в більші.

З цього можна зробити висновок, що реформа освіти відповідно до Болонського процесу просувається вперед, але не дуже швидкими темпами.

Можна зробити порівняльний аналіз системи вищої освіти в Україні, Німеччині та Великобританії.

Порівнюючи систему освіти України та Німеччини важливо відмітити, що кожна з 16 федеральних земель Німеччини має власні закони та норми у сфері ви-

щої освіти. Крім того, ВНЗ у Німеччині великою мірою автономні, чого не можна сказати про ВНЗ України.

У зв'язку з участю Німеччини у Болонському процесі почала діяти двоступенева система "бакалавр – магістр (Master)". Тривалість програми 4,5 – 5 років: початкова вища освіта (3 курси) і основна вища освіта (1,5-2 курси) [5, с. 1]. В Україні діє триступенева система «бакалавр – спеціаліст – магістр». Для отримання диплому бакалавра термін навчання в Україні становить 4 роки, спеціаліста – 1 рік, магістра – 2 роки.

Істотною перевагою навчання у Німеччині є можливість поєднувати роботу із навчанням. Так, тут дуже розвинене співробітництво університетів з великими підприємствами, де студенти можуть підробляти під час навчання, проходити практику і працювати в майбутньому за своїм профілем. В українських ВНЗ також можливо поєднувати роботу з навчанням. Так, наприклад, в КУП НАН України студентам надається можливість працювати в університеті під час навчання, щоб отримувати практичні навички.

Що стосується вартості навчання у вузах Німеччини, то можна навчатись безкоштовно або за невелику плату ( у деяких федеральних землях встановлюється плата в розмірі 500-1000 євро за семестр).

Так само, як і в Україні, студентам надаються стипендії.

Необхідно підкреслити, що Федеративна Республіка Німеччини займає четверте місце в світі за рівнем підготовки висококваліфікованих спеціалістів. Основними напрямками на шляху конструктивних динамічних перетворень у вищій освіті Німеччини є якісна освіта на всіх рівнях підготовки, інноваційний розвиток освіти, розвиток суспільства на засадах конкурентоспроможності освіти [5, с. 2].

Ми також провели аналіз системи вищої освіти Великобританії та України. Перш за все потрібно звернути увагу на те, що автономія університетів в Великобританії є найбільш широкою в світі. Великобританія лідирує і серед європейських держав за ступенем автономії університетів – про це свідчить нещодавнє дослідження University Autonomy in Europe II, яке було проведено Європейською Асоціацією Університетів. Університети України володіють обмеженою автономією.

У Великобританії також діє двоступенева система «бакалавр – магістр». Ступінь бакалавра надається після 3-4 років навчання на денному відділенні університету, коледжу чи інституту. Після отримання диплому бакалавра навчання триває, як правило, один або півтора року і закінчується присвоєнням кваліфікації «магістр» (Master) або «доктор» (PhD).

Ще однією відмінністю є те, що у деяких сферах ступінь бакалавра є вищим рівнем і не потребує продовження освіти. В Україні ж після отримання диплому бакалавра потрібно отримати диплом спеціаліста або магістра.

Очевидною перевагою освітньої системи Великобританії є її виняткова гнучкість. Адже є можливість самим вибирати дисципліни, які будуть вивчатися студентами. До того ж, при бажанні обрані предмети і напрями можна змінити. В Україні такої можливості немає, навчання проходить за встановленою програмою.

Тобто, вища освіта в Великобританії є взірцем для наслідування. ВНЗ Великобританії користуються великим авторитетом.

В Україні також важливим питанням є продовження навчання в аспірантурі. Аспірантура — основна форма підготовки науково-педагогічних і наукових кадрів в Україні.

Варто зауважити, що вимоги при вступі в аспірантуру не є жорсткими. Адже

потрібно тільки подати такі документи (окрім тих, що посвідчують особу, стан здоров'я і т.д.):

- список наукових праць за встановленою формою і копії публікацій у наукових фахових виданнях України з державного управління. Вступники, які не мають таких опублікованих наукових праць, подають наукові доповіді (реферати) з обраної наукової спеціальності;
- копію диплома(ів) з додатком(ами) про повну вищу освіту й наявність кваліфікації спеціаліста або магістра (особи, які здобули освіту за кордоном, – копію нострифікованого диплома), засвідчені у встановленому порядку;
- посвідчення про складання кандидатських іспитів (за наявності складених кандидатських іспитів).

Вступники до аспірантури складають вступні іспити із спеціальності, із філософії та однієї із іноземних мов на вибір в обсязі навчальних програм для вищих навчальних закладів IV рівня акредитації, затверджених МОН України [6].

Навчання проводиться з відривом (очна) і без відриву (заочна) від виробництва.

На нашу думку, умови вступу до аспірантури потрібно модернізувати та удосконалити. Це потрібно зробити для того, щоб зменшити кількість некваліфікованих осіб. Так, можна вжити наступні заходи:

- на навчання в аспірантуру з відривом від виробництва приймати тільки тих осіб, які мають диплом магістра з відзнакою, проявили здібності до науки за результатами участі в конкурсах та мають здобутки у науковій роботі;
- на навчання в аспірантурі без відриву від виробництва приймати осіб, які мають науковий доробок у даній галузі та стаж роботи за фахом.

Аспірантура є найкращим вибором для людини, яка хоче глибоко вивчати улюблену справу, розвиватись, робити свій внесок в науку.

Можна виокремити такі основні здобутки вищої освіти за роки незалежності:

- 1) створено необхідну правову основу функціонування вищої школи;
- 2) введено ступінь бакалавра та магістра;
- 3) сформовано розгалужену мережу вищих навчальних закладів;
- 4) оновлюється перелік професій, введена кредитно-модульна система;
- 5) у навчальний процес стрімко входять сучасні інформаційні технології (дистанційна освіта, інтерактивні методики тощо);
- 6) поглиблюється міжнародна інтеграція [3, с.295];
- 7) запроваджено зовнішнє незалежне оцінювання та врахування його результатів при вступі до вищих навчальних закладів.

Не можна не відмітити той факт, що на території пострадянських країн надається високий рівень знань та широка спеціалізація. Це відрізняється від спеціалізації в Європі, адже там надається вузька спеціалізація. Додаток до диплома є обов'язковим документом у переважній більшості країн-учасниць Болонського процесу і видається разом із дипломом про вищу освіту. Більшість країн без цього додатка взагалі не визнають дипломи про вищу освіту. 4 вересня 2013 року на засіданні Уряду прийнято постанову КМУ «Про внесення змін до постанови Кабінету Міністрів України від 12 листопада 1997 р. № 1260».

Відповідною постановою затверджено зразок додатку до диплома європейського зразка (DIPLOMA SUPPLEMENT) [7]. Ця постанова набирає чинності з 1 січня 2014 року.

Позитивним явищем залишається надання студентам стипендії.

Відповідно до постанови Кабінету Міністрів України від 12 .11. 2012 р.

№ 1078 «Питання стипендіального забезпечення» розмір мінімальної ординарної академічної стипендії становить:

- для студентів вищих навчальних закладів I-II рівня акредитації, які навчаються за освітньо-кваліфікаційним рівнем “молодший спеціаліст” або “бакалавр” – 550 гривень на місяць, а для студентів вищих навчальних закладів III-IV рівня акредитації – 730 гривень на місяць;

розмір соціальної стипендії:

- для студентів вищих навчальних закладів з числа дітей-сиріт та дітей, позбавлених батьківського піклування, а також студентів, які в період навчання у віці від 18 до 23 років залишилися без батьків, – 1760 гривень на місяць.

розмір академічної стипендії Президента України становить:

- для студентів вищих навчальних закладів I-II рівня акредитації, які навчаються за освітньо-кваліфікаційним рівнем “молодший спеціаліст” або “бакалавр”, - 1000 гривень на місяць, а для студентів вищих навчальних закладів III-IV рівня акредитації - 1200 гривень на місяць.

Розмір іменних та академічних стипендій, заснованих Кабінетом Міністрів України:

- для студентів вищих навчальних закладів I-II рівня акредитації, які навчаються за освітньо-кваліфікаційним рівнем “молодший спеціаліст” або “бакалавр”, – 900 гривень на місяць, а для студентів вищих навчальних закладів III-IV рівня акредитації – 1100 гривень на місяць;

Так, на прикладі НТУУ «КПІ» можна продемонструвати, як виплачуються стипендії та кількість студентів, які їх отримують. Близько восьмидесяти відсотків студентів НТУУ “КПІ” отримують академічну стипендію. Розмір мінімальної академічної стипендії встановлюється Кабінетом Міністрів України (КМУ) і з 01.09.2012 р. складає 730 грн. У КПІ діє система заохочення кращих у навчанні студентів: встановлені і виплачуються іменні та персональні стипендії КПІ (близько 175), стипендії Президента України (5), Кабінету Міністрів України (1), Верховної Ради України (4), імені І.В.Курчатова (2).

Згідно з постановою КМУ від 13.06.2013р. №334 «Про внесення змін до Порядку призначення і виплати стипендій» з 01.01.2014 року розмір стипендій для студентів збільшилась.

На нашу думку, було б великим позитивом запровадити в приватних ВНЗ стипендії для тих студентів, які проявляють зацікавленість у житті університету та мають відмінні успіхи в навчанні. Або введення іменних стипендій для кількох студентів з найбільшим рейтингом успішності. Також хорошим заохоченням для студентів є можливість брати участь у різних конференціях, в тому числі і на міжнародному рівні. Так, наприклад, в КУП НАН України студентам надається можливість брати участь у різних конференціях та майстер-класах.

Також важливим здобутком є той факт, що Київський національний університет ім. Т.Шевченка показав найвищий результат серед українських навчальних закладів, розташувавшись між 441-м і 450-м рядками рейтингу найкращих університетів світу QS World University.

Серед недоліків можна виділити такі:

- 1) внаслідок слабого контролю процесу розвитку мережі вищих навчальних закладів різного рівня виникли ризики здобуття молоддю неякісної освіти;

- 2) приєднавшись до Болонського процесу, невиконаними залишилися такі вимоги:

- оптимізація кількості вищих навчальних закладів і освітніх послуг, що

ними надаються (сьогодні в Україні діє більше 350 навчальних закладів III – IV рівня акредитації, тоді як у Франції – 78, Італії – 65;

- визнання українського диплому про вищу освіту в країнах європейського простору;

- створення умов щодо привабливості українських вузів для студентів з інших країн [2, с. 3];

3) недостатня автономія навчальних закладів. Так, університети України не можуть розробляти та впроваджувати нові програми навчання, як це відбувається в країнах Західної Європи, наприклад, у Великобританії. Говорячи про фінансову автономію, ВНЗ в Україні досі не можуть самостійно розпоряджатися навіть тими коштами, які самі заробляють [8, с. 2];

4) неефективне фінансування освіти. Більше 90% державних коштів йде на поточні витрати, перш за все – на зарплати й комунальні платежі. На купівлю обладнання, комп'ютерів, ремонт будівель залишається не більше 5% від фінансування;

5) й досі з ВНЗ випускається дуже багато юристів та економістів, хоча рівень їх знань не завжди відповідає вимогам. Так, на обліку в Державній службі зайнятості України знаходиться понад 40 тисяч осіб з вищою юридичною освітою і більше 34 тисяч – з вищою економічною освітою. В той час, престижність таких професій, як механік, інженер-механік, слюсар і т.д. падає. Одним з найкращих університетів, які досі готують студентів за такими спеціальностями є НТУ України «КПІ».

25 червня 2013 року вийшов Указ Президента України «Про національну стратегію розвитку освіти в Україні на період до 2021 року», у якому містяться стратегічні напрями розвитку освіти. Так, до основних напрямів розвитку вищої освіти належать:

- створення дослідницьких університетів, розширення автономії вищих навчальних закладів;

- перегляд та затвердження нового переліку професій педагогічних і науково-педагогічних працівників;

- залучення роботодавців до співпраці з вищими навчальними закладами, зокрема, до участі у розробленні стандартів вищої освіти, організації проходження практики студентами, вирішенні питань надання першого робочого місця випускникам;

- переоснащення навчальної, науково-методичної та матеріально-технічної бази вищих навчальних закладів [9].

Якщо вдасться втілити ці завдання в життя, то рівень нашої освіти значно підвищиться і буде відповідати стандартам європейської освіти.

На нашу думку, до цього списку слід включити ще такі завдання:

- більш ефективного використання фінансів. Це допоможе зберегти кошти та застосовувати їх у потрібному напрямі. Наприклад, впровадження нових технологій (комп'ютеризація ВНЗ, проведення майстер-класів для студентів), підвищення стипендій студентам, що, у свою чергу, збільшить мотивацію до навчання;

- надання пільг та привілеїв не тільки особам, які належать до соціальних категорій, а й особам, які показують відмінні успіхи.

Саме втілюючи всі ці завдання, ми зможемо рухатись далі, ввійти в європейський простір вищої освіти та бути конкурентоспроможними.

У ЄС також відбувається модернізація вищої освіти. Так, для модернізації ви-

щої освіти в рамках ЄС був розроблений такий документ: Висновки Європейської Ради стосовно модернізації вищої освіти (2011 / С 372/09). В ньому зазначено, що якість освіти та наукових досліджень є ключовими факторами успішної модернізації систем вищої освіти в Європі. Також в документі зазначається, що зміцнення зв'язку у так званому «трикутнику знань» між освітою, дослідженнями та інноваціями є ключовою умовою, яка дає можливість вищій освіті сприяти збільшенню зайнятості та економічному зростанню випускників ВНЗ.

Тож, підсумовуючи все вищесказане, можна дійти висновку, що вища освіта в Україні ще потребує вдосконалення. Тому необхідно усунути всі недоліки та відзначити позитивний ефект Болонського процесу. У нас є можливість отримувати вищу освіту на європейському рівні. Однак перш за все потрібно втілити європейські стандарти в нашій системі освіти, беручи звідти тільки найкраще, та не забувати про власні освітні традиції та культуру. Як казав Т.Г. Шевченко: «І чужому навчайтесь, й свого не цурайтесь».

### Список використаних джерел

1. The Bologna Process 2020 – The European Higher Education Area in the new decade. Communiqué of the Conference of European Ministers Responsible for Higher Education. Leuven and Louvain-la-Neuve, 28-29 April 2009 [Електронний ресурс]. – Режим доступу: <http://www.bologna2009benelux.org>.
2. Володимир Борейко, Галина Борейко. Здобутки і невдачі Болонського процесу в Україні. – 5 с.
3. Росул В.В., Кобаль В.І. Вища освіта України: стан проблем і перспективи. – с.294 – 301.
4. Вища освіта України: реалії сучасного розвитку / С.О. Сисоєва, Н.Г. Батечко / Міністерство освіти і науки, молоді та спорту України, Київський університет імені Бориса Грінченка, Національний університет біоресурсів і природокористування України – К.: ВД ЕКМО, 2011. – 368 с.
5. Штефуца В.О. Реформування системи вищої освіти Німеччини в умовах реалізації цілей Болонського процесу, 2012 р. – 3с.
6. Постанова Кабінету Міністрів України «Про затвердження Положення про підготовку науково-педагогічних і наукових кадрів» від 01.03.1999 № 309 [Електронний ресурс]. – Режим доступу: <http://zakon4.rada.gov.ua/laws/show/309-99-%D0%BF>
7. Урядовий портал. Єдиний веб-портал органів виконавчої влади України [Електронний ресурс]. – Режим доступу: [http://www.kmu.gov.ua/control/uk/publ\\_ish/article?art\\_id=246658630&cat\\_id=244274160](http://www.kmu.gov.ua/control/uk/publ_ish/article?art_id=246658630&cat_id=244274160)
8. Ирина Орлова. Реформа освіти в Україні. – 16 с. [Електронний ресурс]. – Режим доступу: [http://www.eba.com.ua/static/members\\_reviews/Case\\_Study\\_17\\_02\\_2013\\_UKR.pdf](http://www.eba.com.ua/static/members_reviews/Case_Study_17_02_2013_UKR.pdf)
9. Указ Президента України «Про національну стратегію розвитку освіти в Україні на період до 2021 року» від 25.06.2013 № 344/2013 [Електронний ресурс]. – Режим доступу: <http://zakon4.rada.gov.ua/laws/show/344/2013>

**ПОВАГА ЛЮДСЬКОЇ ГІДНОСТІ  
В КРИМІНАЛЬНОМУ ПРОЦЕСУАЛЬНОМУ ПРАВІ  
ЯК ЗАСІБ ІНТЕГРАЦІЇ В ЄВРОПЕЙСЬКИЙ НАУКОВИЙ ПРОСТІР**

*Яворська Л.С.,  
студентка V курсу, групи ПСЦ-51  
Науковий керівник – Короленко М.П.,  
кандидат юридичних наук, професор  
Київський університет права НАН України  
(м. Київ)*

*«Respect of human dignity in a criminal-procedural law as means of integration to European scientific expanse»*

*The article stresses on the necessity of respect for human dignity in criminal procedure principal's implementation and its importance for state, which is trying to reach world standards of administration justice.*

**Keywords:** *criminal process, dignity, integration, proceedings*

Україна – одна з перших держав (серед колишніх республік СРСР), яка обрала курс на європейську інтеграцію, початок якому було покладено у 1991 р. фактом визнання Європейським Співтовариством України як незалежної, самостійної держави [1, с. 30]. Надалі вагомими кроками на шляху євроінтеграції були ратифікація Європейської Конвенції про захист прав людини і основоположних свобод 1997 року, яка стала частиною національного законодавства, законопроект „Про засади внутрішньої і зовнішньої політики” 2010 року і, нарешті, затвердження в Україні одного з перших „європейських” законів 13 квітня 2012 року – Кримінального процесуального кодексу України (далі КПК України).

Світові інтеграційні процеси спонукають суспільство до вироблення та встановлення нових принципів позицій стосовно політики, економіки та права. Зокрема, це стосується України, яка налаштована стрімко вступити з Європою в тісні зв'язки, які торкатимуться всіх без винятку сфер людського життя. Освіта та право – це ті ключові елементи, до яких повинна бути прикута увага посадовців та політиків для оптимальної інтеграції.

Проблемами дослідження поваги людської гідності займаються науковці всіх рівнів, незалежно від свого наукового спрямування. Це пов'язано з тим, що питання захисту честі, гідності особи, дотримання поваги до всіх свобод та законних інтересів інших осіб є показником розвинутого та розумного суспільства, яке не боїться змінюватись, визнавати та долати існуючі порушення прав, та побудова шляхів до суспільства, якого ми так прагнемо. До науковців, що займаються питанням поваги людської гідності в кримінальному процесі, слід віднести таких сучасних дослідників: В.Я. Тацій, М.Є. Шумило, Л.М. Лобойко, Л.П. Барташук, О.П. Кучинська, М.М. Михеєнко, М.С. Строгович, П. М. Рабінович, М. І. Хавронюк та інших науковців. Хоча науковий доробок кожного з вищезазначених фахівців є вагомим та цікавим, але шляхи вирішення проблеми поваги до людської гідності досі не визначені.

**Метою даного дослідження** можна визначити висвітлення необхідності не лише декларативного закріплення конституційних принципів в КПК України, але й практичного їх застосування; важливості виховання, становлення та розвитку

усвідомленого розуміння цінності людини юристами, починаючи ще зі студентської лави.

Стаття 28 Конституції України нормативно закріплює право на повагу до людської гідності. Ніхто не може бути підданий катуванню, жорстокому, нелюдському або такому, що принижує його гідність, поводженню чи покаранню. Жодна людина без її вільної згоди не може бути піддана медичним, науковим чи іншим дослідям [2]. Зазначене право не може бути обмежене навіть в умовах воєнного або надзвичайного стану. Тобто, це пряма заборона на вчинення зазначених вище дій. Наведена конституційна норма є відображенням положень міжнародного права, а саме ст. 5 Загальної декларації прав людини, статей 7 і 10 Міжнародного пакту про громадянські та політичні права, ст. 3 Європейської конвенції з прав людини, Конвенції ООН проти катувань та інших жорстоких, нелюдських або таких, що принижують гідність, видів поводження і покарання. Більш детально правові питання реалізації зазначеного принципу врегульовані у Конвенції проти катувань та інших жорстоких, нелюдських чи таких, що принижують гідність, видів поводження і покарання від 10 грудня 1984 р. У вказаному документі дається розгорнуте визначення терміна «катування», під яким розуміється як будь-яка дія, якою будь-якій особі навмисне заподіюється сильний біль або страждання, фізичне чи моральне, щоб отримати від неї або від третьої особи відомості чи визнання, покарати її за дії, які вчинила вона або третя особа чи у вчиненні яких вона підозрюється, а також залякати чи примусити її або третю особу, чи з будь-якої причини, що ґрунтується на дискримінації будь-якого виду, коли такий біль або страждання заподіюються державними посадовими особами чи іншими особами, які виступають як офіційні, чи з їх підбурювання, чи з їх відома, чи за їх мовчазної згоди. Цей термін не включає біль або страждання, що виникли внаслідок лише законних санкцій, невіддільних від цих санкцій чи спричиняються ними випадково [3].

Кримінальний процесуальний кодекс України (далі КПК України) 2012 року – один з перших нормативно-правових актів нашої держави на шляху адаптації українського законодавства до європейських стандартів. В п.4 ч.1 ст.7 КПК України закріплено конституційну норму поваги до людської гідності як одну з основних засад кримінального провадження. Ця норма деталізована також в ст. 11 КПК України, в якій зазначено, що під час кримінального провадження повинна бути забезпечена повага до людської гідності, прав і свобод кожної особи. Забороняється під час кримінального провадження піддавати особу катуванню, жорстокому, нелюдському або такому, що принижує її гідність, поводженню чи покаранню, вдаватися до погроз застосування такого поводження, утримувати особу у принизливих умовах, примушувати до дій, що принижують її гідність.

Кожен має право захищати усіма засобами, що не заборонені законом, свою людську гідність, права, свободи та інтереси, порушені під час здійснення кримінального провадження [4]. Під засобами захисту в контексті статті слід розуміти право особи на всі форми оскарження дій (бездіяльності) посадових осіб, які здійснюють провадження, право звернення до суду, органів державної влади, місцевого самоврядування, громадських організацій. Зокрема, рішення, дії чи бездіяльність органів досудового розслідування, прокурора, слідчого судді під час досудового розслідування можуть бути оскаржені особою відповідно до вимог законодавства; судові рішення, які були ухвалені судами першої інстанції і не набрали законної сили, можуть бути оскаржені в апеляційному порядку; вироки та

інші рішення після їх перегляду в апеляційному порядку, а також визначені в законі рішення суду апеляційної інстанції також можуть бути оскаржені в касаційному порядку.

Відповідно до Конституції України кожен має право звертатися за захистом своїх прав до Уповноваженого Верховної Ради з прав людини. Вперше в 2012 році з прийняттям нового КПК України це положення знайшло своє відображення в окремій статті як показник того, що здоров'я, честь, гідність людини є найвищою цінністю суспільства і за жодних умов не підлягають порушенню. Необхідність виділення коментованої засади у кримінальному провадженні як загальної умовлена тим, що у цьому виді провадження кримінальні процесуальні відносини характеризуються здебільшого імперативним методом правового регулювання, в процесі якого застосовуються до окремих учасників провадження заходи забезпечення, в тому числі й запобіжні заходи, а в деяких випадках – і з обмеженням їх прав та свобод [5, с. 49]. Так, наприклад, в КПК України містяться спеціальні статті, де фундаментальним показником є гідність особи, а саме: недопустимість доказів, одержаних внаслідок істотного порушення прав і свобод людини, гарантованих Конституцією України, зокрема одержаних внаслідок катування, жорстокого, нелюдського або такого, що принижує людську гідність особи, поводження або погрози застосування такого поводження (ч.2 ст. 87 КПК); недопустимість застосування приводу до неповнолітньої особи, вагітної жінки, інвалідів першої та другої груп, особи, яка одноосібно виховує дітей віком до шести років або дітей-інвалідів (ст.143 КПК); обшук особи може проводити лише слідчий тієї ж саме статі, що й особа, яка підлягає обшуку (ч.5 ст.236); проведення слідчого експерименту допускається за умови, що при цьому не створюється небезпека для життя і здоров'я осіб, які беруть у ньому участь, чи оточуючих, не принижуються їх честь і гідність, не завдається шкода (ст. 240); при освідчуванні не допускаються дії, які принижують честь і гідність особи або небезпечні для її здоров'я (ч.4 ст. 241). Так, повага людської гідності в новому КПК України висвітлюється не лише в загальній статті, а й в спеціальних, щоб не було можливості у слідчих, органів дізнання, прокуратури, суду переступати межі тих повноважень, якими їх наділив закон, щодо підозрюваних, обвинувачених, а також нерідко свідків та потерпілих, які останніми роками все частіше скаржаться на систему, яка діє в кримінальному судочинстві. Також важливим є обов'язок посадових осіб та відповідних органів, які здійснюють кримінальне провадження, за допомогою норм КПК України та правильного їх тлумачення забезпечити повагу до людської гідності одних учасників процесу від посягання інших.

Повага людської гідності в новому КПК України, на нашу думку, виділена в окрему статтю у зв'язку з частими порушенням цієї засади з боку всіх, без винятку, осіб, які мають владні повноваження і дозволяють собі поводити себе зухвало та зарозуміло з особами, які потрапили в складні життєві обставини.

Загальноприйнятим є визначення поняття «гідність» у двох аспектах. Перший розглядається крізь призму моральної свідомості, яка виражає уявлення про цінність всякої людини, як моральної особистості; другий називає гідність категорією етики, яка означає особливе моральне ставлення людини до самої себе і ставлення до неї з боку суспільства, в якому визнається цінність особистості [6, с. 52]. На нашу думку, поняття людської гідності можна сформулювати, як усвідомлення кожним індивідом себе, виокремлення серед інших, розуміння себе як чогось особливого і заслуговуючого на внутрішню недоторканність з боку інших осіб.

На жаль, норми щодо поваги людської гідності, що закріплені і в міжнародних актах, і в національному законодавстві, починаючи з Конституції і завершуючи підзаконними актами, є декларативними, вони виконуються не завжди. Це, зокрема, зумовлено тим, що питання честі, гідності є не лише правовими категоріями, а в більшій мірі моральними і культурними нормами, питаннями вихованості та освіченості, які усталені та діють в тому чи іншому суспільстві. Таким чином, як зазначає проректор школи суддів України О.П. Кучинська, вся сукупність моральних відносин демократичного суспільства спрямована на задоволення запитів особи, пов'язаних з визнанням її гідності. В цьому полягає їх гуманний склад, зумовлений цією сукупністю базових відносин сучасного суспільства. Честь і гідність тісно пов'язані між собою і найчастіше розглядаються як єдина пара категорій в етичному розумінні [7, с. 18].

Досліджуючи зміст принципу поваги людської гідності, можна зазначити, що право на повагу до людської гідності – це законодавчо встановлена і гарантована державою сукупність норм, які надають кожній людині впевненість у своїй суспільній цінності, можливість усвідомлювати себе як особистість, поважати власні моральні принципи й етичні норми, наполягати на повазі до себе інших людей, державних органів та їх посадових і службових осіб, а також вимагати, щоби будь-які сумніви щодо їх моральних якостей і етичних принципів були належним чином обґрунтовані [8, с. 152].

Важливою умовою практичного застосування і виконання засад КПК України є, безумовно, всі освітньо-наукові процеси, які допомагають виникненню, розвитку та зміні (як у студентів – майбутніх практичних працівників, так і науковців) уявлень про справедливе та гідне суспільство. Становлення поваги до людської гідності є першоджерелом людяності та підтвердження того, що суспільство є цивілізованим.

Соціальна справедливість починається з поваги до людської гідності, цей постулат повинен виникати на підсвідомому рівні у всіх представників владних повноважень, які взяли на себе важливу суспільну роль – контроль, захист та судочинство.

Отже, виходячи з вище зазначеного, можна сказати, що гідність – це певний обсяг поваги до людини, на яку вона має право з народження, зберігає протягом всього життя і навіть після смерті. Порушення цього принципу та відповідного ставлення до людини на правовому та моральному рівнях повинно тягнути за собою реальну відповідальність, незалежно від того, що це за особа: підозрюваний у злочині чи потерпілий. Для усвідомлення будь-якої гідності як важливої соціальної цінності, як невідчужуваного та непорушуваного права, необхідні не лише знання норм процесуального та матеріального права, а також належний культурний та моральний рівень розвитку посадовців та органів кримінального провадження. Важливою та беззаперечною є роль науки, адже діяльність, в першу чергу, науковців спонукала до прийняття законодавчого акту (КПК), який по-новому акцентує увагу на проблемі поваги людської гідності шляхом оформлення окремою нормою.

На наше глибоке переконання, закріплення принципу поваги до людської гідності в новому КПК України є надзвичайно прогресивним кроком на шляху реального, а не декларативного визнання людини найвищою соціальною цінністю.

---

### Список використаних джерел

1. Гармонізація трудового законодавства України із законодавством Європейського Союзу: монографія / Н.М. Хуторян, Ю.В. Баранюк, С.В. Дрїжчана, Л.П. Гаращенко, І.П. Лаврінчук, О.В. Макогон, М.П. Стадник, Г.І. Чанишева; відп. ред. Н.М. Хуторян. – К.: ТОВ „Видавництво „Юридична думка”, 2008. – 304с.
2. Конституція України // Відомості Верховної Ради України (ВВР), 1996, № 30, с. 141.
3. Європейська конвенція про запобігання катуванням чи нелюдському або такому, що принижує гідність, поводженню чи покаранню (Страсбург, 26 листопада 1987 р.) // Збірка договорів Ради Європи. – К. : Парламентське видавництво, 2000. – 655 с.
4. Кримінальний процесуальний кодекс України // Відомості Верховної Ради України (ВВР), 2013, № 9-10, № 11-12, № 13, ст.88.
5. Кримінальний процесуальний кодекс України. Науково-практичний коментар; за заг. редакцією В.Г. Гончаренка, В.Т. Нора, М.Є. Шумила.- К.: Юстиніан, 2012. – 1224с.
6. Філософський словник; за ред. В.І.Шинкарука. — 2. вид. І доп. — К.: Голов. ред. УРЕ, 1986. — 800 с.
7. Кучинська О.П. Принцип поваги до честі і гідності людини у кримінальному процесі // „АДВОКАТ”; № 4 (139) 2012. – С.17–19.
8. Рабінович П. М. Права людини і громадянина : навч. посібник / П.М. Рабінович, М. І. Хавронюк. – К. : Атіка, 2004. – 464 с.

## СУЧАСНИЙ ВІТЧИЗНЯНИЙ І МІЖНАРОДНИЙ ІННОВАЦІЙНИЙ ДОСВІД РЕСОЦІАЛІЗАЦІЇ НЕПОВНОЛІТНІХ ЗАСУДЖЕНИХ

Яцишин Ю.М.,

студентка магістратури юридичного факультету  
Київський національний університет ім. Т. Г. Шевченка  
(м. Київ, Україна)

*The current domestic and international innovative experience of juvenile offenders resocialization is analyzed and commented on the basic provisions of international and legal acts on issues of social and rehabilitation work with juvenile delinquents. The measures proposed to make the approach more effective to still unresolved problems.*

**Keywords:** juvenile convicts, resocialization, innovative aspect, legal act, pedagogical support.

**Постановка наукової проблеми.** Питання ресоціалізації (реабілітації) неповнолітніх засуджених як в Україні, так і в інших країнах світу традиційно виходять на перший план серед багатьох проблем боротьби, попередження і подолання злочинності. З цього приводу Основний Закон – Конституція України у низці статей ( ст. 59–64) забезпечує нормативно-правові гарантії для цієї категорії засуджених [1]. Велику увагу цій проблемі, зокрема в контексті конституційно-правового регулювання інституту британського громадянства, приділяє, наприклад, Конституція Великобританії [2, с. 9].

Правове регулювання найважливіших аспектів цього процесу передбачає, перш за все, педагогічні цілі, а необхідність правового регулювання зумовлюється особливостями його здійснення в умовах застосування каральних засобів відповідно до норм кримінально-виконавчого законодавства. Особливо відчутно ця проблема постає у суспільстві із загостренням криміногенної обстановки, викликаній посиленням соціально-економічних протиріч, значним соціальним розшаруванням населення за рівнем матеріального забезпечення, а також пов'язаних зі зменшенням позитивної ролі сім'ї у вихованні неповнолітніх, суб'єктивним бажанням неповнолітніх до певної матеріальної самостійності тощо.

Ці та інші фактори, які загалом визначають умови життя у суспільстві, на сучасному етапі детермінують як злочинність загалом, так і значні відхилення у поведінці неповнолітніх. Як свідчать статистичні дані, сьогодні кожен 8-9 злочин в Україні вчинюється неповнолітніми. Близько 11% серед злочинців – неповнолітні [3, с. 1]. Неблагополучні у цьому відношенні і деякі провідні країни західного світу (США, Італія, Іспанія, Франція та ін.). В цих умовах назріла необхідність проведення реформ кримінально-виконавчих систем, а також розробки і прийняття інноваційних заходів соціальної переорієнтації виконання покарань неповнолітніх з урахуванням міжнародного досвіду й актів про права людини, принципів законності, гуманізму, демократизму, справедливості, диференціації та індивідуалізації виховного впливу на засуджених.

**Аналіз останніх досліджень і публікацій.** Різноманітні проблеми соціально-педагогічних і наукових ідей у зарубіжній та вітчизняній пенітенціарних системах представлені в наукових працях з історії (Л. Голиш, І. Диптан, А. Зінченко, І.Щенко, О. Караман, О. Паращевіна), права (О. Анатольєва, А. Баллада, М. Батчаєва, О. Беца, Ю. Борзенко, Т. Гончар, П. Лихолат, С. Несинова, О. Пташин-

ський, Г. Радов, В. Россіхін, Д. Ягунов, М. Яцишин), педагогіки (С. Бадьорова, В. Виноградова-Бондаренко, О. Кісіль, С. Коляденко, С. Коношенко, П. Серета, Л. Тютюнник), соціальної роботи (Т. Амельцева, М. Галагузова, Н. Калашник, В. Львовичкін, С. Толстоухова), зарубіжних авторів (Ж. Зіллер, О. Далгард, Р. Кінг, І. Курзон, А. Сіместер, Я. Сміт, Г. Сулліван, Я. Хеніг, Б. Хоган і ін.).

Так, О. Караман здійснив періодизацію розвитку соціально-педагогічної роботи з неповнолітніми засудженими в історії пенітенціарної системи від найдавніших часів до сучасності [4, с. 5-20]. Т. Гончар відстежив і узагальнив правові аспекти відповідальності неповнолітніх за кримінальним правом України [5], Г. Радов розглянув особливості формування духовності неповнолітніх, засуджених в контексті пенітенціарного процесу [6, с. 41-49]. Британські дослідники Я. Сміт і Б. Хоган провели порівняльний аналіз організації реабілітаційної роботи з неповнолітніми в умовах пенсільванської, обнорської і прогресивної в'язничних систем [7, с. 89-96].

**Метою статті** є науковий аналіз і оцінка основних інноваційних положень міжнародних і національних (вітчизняних) правових актів з проблем соціально-реабілітаційної (ресоціалізаційної) роботи з неповнолітніми засудженими, для чого передбачені в якості основних завдань науково-практичний коментар Мінімальних правил ООН стосовно відправлення судочинства у справах неповнолітніх злочинців 1985 р. (Пекінські правила), Конвенції ООН про права дитини (1989р.), Правил ООН стосовно захисту позбавлених свободи неповнолітніх (1990 р.), Керівних принципів ООН, спрямованих на запобігання злочинності серед неповнолітніх (1990 р.), Конституції України, Кримінально-виконавчого (КВК) та Кримінального (КК) кодексів України та вироблення на цій основі заходів, що сприятимуть розв'язанню невіршених досі питань у цій сфері суспільних відносин, в тому числі інноваційних за змістом і характером дії.

**Виклад основного матеріалу дослідження.** Перш за все розкриємо сутність основних термінів, що становлять предмет дослідження, до яких відносимо термінологічну одиницю «реабілітація» (пізньолат. *rehabilitatio* – відновлення, від *re...* – префікс, що означає поновлення або повторення, та *habilitare* – робити спроможним) і вживається стосовно нашого дослідження як комплекс заходів, спрямованих на відновлення здоров'я та здібностей неповнолітніх засуджених, і створення для них необхідних умов та рівних можливостей у всіх сферах життєдіяльності [8, с. 245] і термін «ресоціалізація» (франц. *resocialisation*, що означає поновлення, усупільнення, з лат. *socialis* – суспільний). Останній вживається у таких основних значеннях: 1) повернення особи в суспільство; 2) процес, спрямований на відновлення морального, психологічного і фізичного стану особи, її соціальних функцій; 3) у сфері виконання покарань – процес підготовки засудженого до повернення у суспільство, що ґрунтується на відновленні позитивних зв'язків, відносин і розвитку у такої особи соціально корисних умінь і навичок, необхідних для повноцінного існування в суспільстві [9, с. 296].

Ідея ресоціалізації засуджених виникла у 80-х рр. ХХ ст. і знайшла втілення у створенні принципово нової моделі організації покарань, яка отримала назву «реінтеграційна». На її формування справила вплив кримінально-правова інноваційна доктрина «нового соціального захисту» французького правознавця М. Ансея. Більшість концепцій, що мають на меті ресоціалізацію злочинців, в тому числі й неповнолітніх, орієнтована на окрему особистість, на індивідуальний підхід до особи з відхиленнями у поведінці. Ресоціалізація вважається одним з головних засобів боротьби з рецидивами злочинів.

Неповнолітні є однією з категорій, віднесених у міжнародних стандартах до групи так званих «вразливих засуджених». З цього приводу Правила Організації Об'єднаних Націй щодо захисту неповнолітніх, позбавлених волі, акцентують увагу на тому, що захист індивідуальних прав неповнолітніх із зверненням особливої уваги на законність заходів з затримання, повинен забезпечуватися компетентною владою, а мета залучення до соціального життя суспільства повинна забезпечуватися шляхом регулярних інспекцій та інших засобів контролю, які реалізуються відповідно до міжнародних норм, внутрішньодержавними законами і постановами, належним чином створеним органом, уповноваженим відвідувати неповнолітніх, що не має жодного відношення до складу адміністрації виховної установи (п. 14) [10, с. 191].

У Мінімальних стандартних правилах ООН (далі – Правила) щодо відправлення правосуддя в правилах 1.1–1.3 вказано на важливу роль, яку буде відігравати конструктивна соціальна політика по відношенню до неповнолітніх, зокрема із запобігання злочинів і правопорушень, здійснюваних неповнолітніми. У правилі 1.4 правосуддя по відношенню до неповнолітніх визначається як складова частина системи забезпечення соціальної справедливості для неповнолітніх, а в правилі 1.6 вказується на необхідність постійного удосконалення системи правосуддя по відношенню до неповнолітніх, приймаючи одночасно заходи для розробки прогресивної соціальної політики стосовно неповнолітніх в цілому і враховуючи необхідність постійного поліпшення роботи персоналу цієї системи.

Окремо слід сказати про правило 1.5, мета якого полягає в тому, щоб відобразити існуючі в державах-членах ООН умови, від яких можуть залежати форми застосування конкретних правил; ці форми певним чином будуть відрізнятися від форм, що застосовуються іншими державами. Таким чином, Правила від самого початку дають зрозуміти, що і в сфері їх застосування, і в меті правосуддя стосовно неповнолітніх, і в розробці керівних принципів для вирішення судового рішення, і, нарешті, у здійсненні соціально-реабілітаційних заходів з метою повернення неповнолітніх засуджених до нормальної життєдіяльності у суспільстві, вони не наполягають на застосуванні будь-якого підходу, а скоріше вказують на підхід, який найбільше відповідає міжнародно визнаним принципам. Тому, наприклад, основні положення викладені в правилі 17.1., а саме:

«а) заходи впливу завжди повинні бути співрозмірними не тільки з обставинами і тяжкістю правопорушень, але й зі становищем та потребами неповнолітнього, а також з потребами суспільства;

б) рішення про обмеження особистої свободи неповнолітнього повинні прийматися тільки після ретельного розгляду питання і обмеження повинно бути по можливості зведене до мінімуму;

с) неповнолітнього правопорушника не слід позбавляти особистої свободи, якщо тільки він не визнаний винним у скоєнні серйозного вчинку із застосуванням наруги проти іншої особи або в неодноразовому здійсненні інших серйозних правопорушень;

д) при розгляді справи неповнолітнього питання про його або її благополуччя повинно служити визначальним фактором; слід сприймати головним чином як практичні керівні принципи, які повинні служити загальною відправною точкою. При врахуванні їх відповідними органами вони могли б у значній мірі сприяти забезпеченню захисту основних прав неповнолітніх правопорушників, зокрема основних прав на розвиток особистості і освіту» [11, с. 94-95; 104].

Конкретизуючи перераховані вище положення, зазначимо, що у підпункті б правила 17.1 вказується, що підхід, який має чисто каральний характер, є неприйнятним. У випадку серйозних порушень неповнолітніми при прийнятті каральних (карних) санкцій повинні завжди переважати інтереси забезпечення благополуччя і майбутнього молодих людей. Додамо, що узгоджуючись з резолюцією 8 шостого Конгресу ООН, цей підпункт сприяє максимально широкому застосуванню альтернатив ув'язненню, враховуючи необхідність задоволення конкретних потреб молоді. На жаль, такий принцип поки що не став нормою у вітчизняній практиці серед інших заходів гуманізації процесу покарання і перевиховання неповнолітніх правопорушників. Тому слід повністю використовувати весь діапазон існуючих альтернативних заходів з врахуванням потреб суспільства. Максимально широко повинна застосовуватися система пробачії шляхом винесення умовних вироків, відстрочки і виконання, постанов рад і інших видів рішень.

У системі основних засобів виправлення та перевиховання неповнолітніх засуджених, встановлених пенітенціарним законодавством (ст. 143 Кримінально-виконавчого кодексу України) [12], важливе місце займає виховна робота, яку здійснюють усі посадові особи виховних колоній і, зокрема, спеціально підготовлені педагоги – старші вихователі і вихователі, озброєні соціально-педагогічними, психологічними, конфліктологічними знаннями, які дають змогу, з одного боку, розкривати сутність, структуру, динаміку протікання соціально-педагогічного конфлікту між неповнолітніми злочинцями і суспільством, з іншого – конструктивно його вирішувати.

Загалом, виховна робота в місцях позбавлення волі базується на загально-правових і педагогічних принципах. Так, принцип демократизму проявляється в широкому залученні сім'ї та громадськості до ресоціалізації неповнолітніх засуджених (праця, освіта, охорона здоров'я, користування наявними культурними цінностями).

Принцип законності реалізується в неухильному дотриманні приписів закону як посадовими особами, так і засудженими (ст. 9 КВК України). Крім того, одним із завдань виховної роботи із засудженими є їх виховання в дусі точного виконання законів і поваги до них.

Принцип гуманізму виражається в цілях, завданнях виховної роботи, спрямованій на ресоціалізацію засуджених, реалізацію їх особистих якостей, моральних установок, що відповідають нормам моралі.

Принцип педагогіки виступає як один із основних засобів ідейного, трудового, правового, морального, культурного та фізичного виховання неповнолітніх засуджених, спрямований на викорінення із свідомості правопорушників соціальних поглядів, переконань, інтересів і звичок, на виховання їх у дусі точного виконання законів, чесного ставлення до навчання і праці, поваг до норм моралі.

Відповідно до ч. 1 ст. 123 КВК України соціально-виховна робота спрямована на закріплення та формування у засудженого прагнення до заняття суспільно-корисною діяльністю, сумлінного ставлення до праці, дотримання вимог законів та інших прийнятних у суспільстві правил поведінки.

До числа основних засобів, що забезпечують процес виправлення злочинців, відноситься загальноосвітнє навчання. Необхідно відзначити особливу роль, що має даний засіб впливу. Адже у виховній колонії практично кожен засуджений проходить через освітню школу, що є одним з головних структурних елементів установи і фактично – центром проведеної в колонії виховної роботи.

На наш погляд, дуже важливою у виховному процесі є чітка взаємодія вчителів школи, вихователів загонів і відділень, викладачів професійного училища, майстрів виробництва. Саме цим забезпечується принцип єдності педагогічних вимог. Однак робота в цьому напрямі є творчою і вимагає створення єдиного навчально-виховного комплексу, що охопить спільною метою всі служби колонії.

Окремо слід зауважити, що для сучасних виховних колоній потрібні висококваліфіковані фахівці, які знають вікову специфіку роботи з неповнолітніми злочинцями. Це, насамперед, соціальні педагоги, які можуть кваліфіковано визначити ступінь моральної деформації засуджених і розробити відповідні інноваційні заходи.

Нормативні документи визначають також участь громадськості у виправленні і ресоціалізації засуджених неповнолітніх. Так, ст. 149 КВК України передбачає, що основною формою подібної участі є піклування ради, що створюється при виховній колонії. Її основним завданням є: 1) надання допомоги спеціальним виховним установам з питань соціального захисту засуджених неповнолітніх осіб; 2) сприяння виконавчим органам влади і самоврядним організаціям та установам у вирішенні питань, пов'язаних з поліпшенням становища засуджених, дотриманням їх прав і законних інтересів; 3) вжиття заходів, спрямованих на вдосконалення навчально-виховного процесу у виховних колоніях, вирішення їх матеріально-технічної бази і кадрових питань.

**Висновки і перспективи подальших досліджень.** Підсумовуючи, зазначимо, що сучасне організаційно-правове забезпечення виправно-виховної роботи з неповнолітніми засудженими в Україні дозволяє в основному у повному обсязі забезпечити виконання головної мети – формування у неповнолітніх засуджених готовності до соціально-унормованої і саморегульованої поведінки, як цього вимагають міжнародні правові стандарти.

Однак, треба мати на увазі, що перевиховання неповнолітнього злочинця, з набуттям останнім усіх перерахованих вище якостей і умінь, пов'язане з різними, особливими сферами виховної діяльності. І лише коли стають відомі суб'єктивні мотиви мети і намірів дитини, що скоїла правопорушення, можна розпочинати комплексну розробку програм виховного профілактичного впливу на злочинця, підкріплюючи їх відповідними нормативно-правовими напрацюваннями з підключення сучасних результативних інноваційних методів виховання.

У перспективі ці та інші фактори, з врахуванням міжнародних стандартів, можуть і повинні стати предметом дослідження як представників юридичної, так і психолого-педагогічної та інших суміжних наук.

#### Список використаних джерел

1. Конституція України. Текст Основного Закону з офіційними тлумаченнями Конституційного Суду / Огляд і коментарі В. Ф. Погорілка та В.Л.Федоренка. – К.: Наук. думка, 2006. – 210 с.
2. Яцишин М. Основи конституційного права Великої Британії : Відкрита лекція / М. Яцишин. – Луцьк: Східноєвроп. нац. ун-т ім. Лесі Українки, 2013. – 24 с.
3. Грищенко Є. В. Проблеми ресоціалізації неповнолітніх злочинців [Електронний ресурс] – Режим доступу : <http://www.rusnauka.com/8DNI2009/pravo/43468.doc.htm>

4. Караман О. Л. Соціально-реабілітаційний та реформаторський стани розвитку соціально-педагогічної роботи з неповнолітніми засудженими в історії зарубіжних та вітчизняної пенітенціарних систем / О. Л. Караман // Вісник ЛНУ імені Тараса Шевченка. – 2010. – № 9(196). – С. 5-20.
5. Гончар Т. О. Неповнолітній як суб'єкт відповідальності за кримінальним правом України : автореф. дис. ... канд. юрид. наук : 12.00.08 / Т. О. Гончар; Одес. нац. юрид. акад. – О., 2005. – 20 с.
6. Радов Г. О. Формування духовності засуджених в контексті пенітенціарного процесу / Г.О.Радов // Проблеми пенітенціарної теорії і практики. Бюлетень Київського інституту внутрішніх справ. – 1998. – № 3. – С. 41-49.
7. Smith J. C. and Hogan V. Criminal Law. – Fourth Edition. – London : Butterworths, 2006. – 795 p.
8. Реабілітація / В. П. Нагребельний, Б. І. Сташків, М. Є. Шумило // Юридична енциклопедія : В 6 т. / редкол.: Ю. С. Шемшученко (голова редкол.) та ін. – К. : Укр. енцикл., 1998. – Т. 5: П–С. – 2003. – С. 244-246.
9. Ресоціалізація / А. А. Музика, В. М. Пуйко // Юридична енциклопедія : В 6 т. / редкол. : Ю. С. Шемшученко (голова редкол.) та ін. – К. : Укр. енцикл., 1998. – Т. 5: П–С. – 2003. – С. 296.
10. Правила Организации Объединенных Наций, касающиеся защиты несовершеннолетних, лишенных свободы : Резолюция 45/113 Генеральной Ассамблеи / Збірник нормативних актів з кримінально-виконавчого права України / Укладачі : В. М. Трубников, Ю. В. Шинкарьов. – Х. : Харків юридичний. – С.190-203.
11. Минимальные стандартные правила ООН, касающиеся отправления правосудия в отношении несовершеннолетних : Приняты резолюцией 40/33 ГА ООН от 10 декабря 1985 г. // Збірник нормативних актів з кримінально-виконавчого права України / укладачі : В. М. Трубников, Ю. В. Шинкарьов. – Х. : Харків юридичний, 2008. – С. 94–111.
12. Кримінально-виконавчий кодекс України : Чинне законодавство зі змінами та допов. станом на 15 лист. 2008 р. : (відповідає офіц. текстові). – К. : Вид. ПАЛІВОДА А В., 2008. – 88 с.

## ДЕРЖАВНИЙ ВИЩИЙ НАВЧАЛЬНИЙ ЗАКЛАД ЯК УЧАСНИК ВІДНОСИН ПУБЛІЧНОЇ ВЛАСНОСТІ

Гусь А.В.,

аспірант Інституту економіко-правових досліджень НАН України  
(м. Донецьк, Україна)

*Article is devoted to the question of identifying the role of State University in property relations. Analyzed the relationship between the concepts of public legal entity and legal entity of public law. Examined subject composition of public property relations.*

**Keywords:** *Public property, public legal entity, legal entity of public law, State University, subject.*

Сьогодні дослідження відносин у сфері освітянської діяльності набувають дедалі більшого резонансу, що обумовлено, перш за все трансформацією інституту власності, корінними змінами в економіці та соціальному житті не лише країни, але й усього світу за останні 20 років.

Як свідчить аналіз чинного законодавства, всі ВНЗ, поряд з виконанням своєї основної місії – реалізації відповідних освітньо-професійних програм вищої освіти – можуть у певних межах займатися і господарською діяльністю (що стосовно першої має додатковий характер), виступаючи при цьому в якості учасників господарських правовідносин. Причому, порівняно з іншими видами освітніх установ, які, як правило, є пасивними учасниками названих правовідносин, вузи постійно беруть участь і в активних – господарсько-виробничих відносинах. Дійсно, господарські можливості вузів далеко не вичерпуються споживанням продукції, виробленої іншими суб'єктами (до речі, споживчі господарські операції розглянутих організацій в строгому сенсі не охоплюються поняттям господарської діяльності): вони самі можуть бути повноцінними виробниками товарів, робіт і послуг, відчужуючи їх на відплатних засадах.

З прийняттям Господарського та Цивільного кодексів України (далі – ГК та ЦК України) вирішено багато питань, пов'язаних з діяльністю юридичних осіб – господарських організацій. Між тим законодавець чітко не встановив критерії розмежування юридичних осіб на юридичні особи приватного права і юридичні особи публічного права. Якщо Цивільний кодекс поділяє їх за ознакою створення, то Господарський кодекс України взагалі не поділяє господарські організації на публічні та приватні. З набранням кодексами чинності тенденція наукових досліджень склалась таким чином, що науковців більше цікавила правова природа юридичних осіб приватного права, а визначенню правового статусу юридичних осіб публічного права до останнього часу присвячувались, на жаль, поодинокі наукові дослідження. Сьогодні ж ця тематика активно розробляється представниками донецької школи господарського права: в Інституті економіко-правових досліджень НАН України з 1 січня 2012 року розпочато роботу над виконанням трирічної науково-дослідної теми «Правове забезпечення ефективності управління об'єктами публічної власності». Все це свідчить про необхідність поглибленого теоретичного аналізу проблем, пов'язаних з визначенням місця державного вищого навчального закладу (далі – ДВНЗ) у відносинах публічної власності.

У правовій літературі використовуються два схожих за змістом поняття: «юридична особа публічного права» та «суб'єкт публічного права». Тож як співвідносяться ці категорії?

Ще на початку ХХ сторіччя відомий цивіліст Г. Шершеневич писав: «Юридические лица публичного права возникают помимо воли частных лиц. Они создаются или исторически, или в законодательном порядке. В свою очередь, «частные юридические лица устанавливаются по воле частного лица, выраженной в юридической сделке, в договоре, в завещании, в акте дарения» [1, С. 137]. Загалом російській цивілістичній науці, ще з революційних часів, притаманна тенденція до виділення держави як основної юридичної особи публічного права.

Сьогодні поняття юридичної особи публічного права перш за все розкривається у ст. 81 ЦК України, яка передбачає, що «юридичні особи, залежно від порядку їх створення, поділяються на юридичних осіб приватного права та юридичних осіб публічного права». Але застосований цивілістами критерій розмежування у цьому разі викликає деякі сумніви, які однозначно підтримує І.В. Спасибо-Фатеева: «Вспомним, что в соответствии с Гражданским кодексом юридические лица бывают частного и публичного права с весьма спорным критерием, положенным в основу такого деления в ст. 81, – порядком их создания» [2, С. 12]. Є.О. Харитонов також зазначає, що основним критерієм поділу слід вважати не порядок створення юридичних осіб, а цілі створення, а також галузь, у якій має діяти та чи інша особа [3, С. 126].

Виходячи з визначення публічної власності, засновниками юридичної особи публічної власності можуть виступати публічні утворення: держава, територіальна громада. Л.В. Вінер своє дисертаційне дослідження присвятив правовому статусу саме юридичних осіб, створених державою. Він відмічає, що держава в особі своїх органів може засновувати юридичні особи публічного права у формі державної установи, державного підприємства, казенного підприємства, державної корпорації [4, С. 14]. Тобто юридичні особи публічного права виступають своєрідним волевиявленням власного суб'єкта – держави або територіальної громади, відрізняючись від інших утворень обумовленістю правового статусу публічними цілями та завданнями діяльності, а також особливим цільовим призначенням майна для забезпечення здійснення публічних повноважень [5, С. 22-24].

Питання відносно суб'єктного складу відносин публічної власності залишається дотепер дискусійним. Так, Ю.М. Фролов до кола суб'єктів права публічної власності відносить суб'єкти цивільного права [6]. Н.Я. Якимчук – публічні утворення, а також юридичні особи, створені такими утвореннями. В.В. Галуцько, В.Д. Мазаєв – народ, державу, територіальну громаду. До класичних суб'єктів права публічної власності В.А. Устименко та Р.А. Джабраїлов відносять український народ, державу та територіальні громади.

Виходячи з вищезазначеного, можна зробити висновок, що поняття «юридична особа публічного права» та «суб'єкт публічного права» або «публічний суб'єкт» співвідносяться як частка і ціле. За традицією вітчизняного права, народ України в особі держави або територіальної громади, як публічний суб'єкт, виступає засновником юридичної особи публічного права, створення якої направлено, у першу чергу, на реалізацію суспільних інтересів. Отже, ДВНЗ може розглядатися лише як юридична особа публічного права, а не його суб'єкт.

---

### Список використаних джерел

1. Шершеневич Г.Ф. Учебник русского гражданского права. – Т. 1. /Г.Ф. Шершеневич.– М. : Статут, 2005. – 461 с. (Классика российской цивилистики).
2. Шевченко Я., Спасибо-Фатеева И. Частное предприятие – ошибка ХК? // Юридическая практика. – 2007. – № 8. – С. 1, 12-13.
3. Харитонов Є.О. Цивільне право України : Підручник / Є.О. Харитонов, О.В. Старцев. – К.: Істина, 2007. – 816 с.
4. Винер Л.В. Правовий статус юридичних осіб, заснованих державою: Автореф. дис... канд. юрид. наук: 12.00.03 / Л.В. Винер ; Львівський нац. ун-т. – Л., 2006. – 19 с.
5. Чиркин В.Е. Юридическое лицо публичного права // Журнал российского права. 2005. № 5. С. 22-24
6. Фролов Ю.М. Економічні права та свободи людини і громадянина в Україні: Автореф. дис... канд. юрид. наук: 12.00.02 / Ю.М. Фролов ; Одес. нац. юрид. акад. – О., 2005. – 20 с.

## ЗБЕРЕЖЕННЯ І ОХОРОНА КУЛЬТУРНОЇ СПАДЩИНИ В СУЧАСНІЙ УКРАЇНІ: ВНУТРІШНІ І ЗОВНІШНІ АСПЕКТИ

*Литовченко В.В.,  
(м. Ужгород, Україна)*

Процес збереження та охорони культурної спадщини є не лише одним з найбільш нагальних напрямів діяльності сучасної Української держави, але й становить важливий предмет дослідження цілої низки наук, які покликані створити теоретичний і методологічний фундаменти для загального теоретичного осмислення специфіки та сутності процесу збереження і охорони культурної спадщини у національному та міжнародному масштабах. З огляду на це особливої наукової значущості набуває аналіз інституціональних основ збереження і охорони культурної спадщини в сучасній Україні, оскільки саме через відповідні інститути та норми створюється надійна основа для ефективної адаптації до сучасних українських реалій загальної та діючої у цивілізованому світі системи заходів щодо охорони культурної спадщини. Зазначені інститути збереження і охорони культурної спадщини мають складний і багаторівневий характер, адже вони включають у себе як правові норми, так і різноманітні організаційно-управлінські, адміністративні, регулятивні та політико-економічні механізми, кожен з яких на тому чи іншому рівні, у той чи інший спосіб сприяє практичній діяльності держави і громадянського суспільства в частині збереження та охорони культурної спадщини. Таким чином, дослідження внутрішніх і зовнішніх детермінант державної політики у сфері збереження та охорони культурної спадщини має незаперечну наукову значущість і практичну актуальність.

Говорячи про внутрішні та зовнішні аспекти державної політики у галузі збереження і охорони культурної спадщини, насамперед слід наголосити на деяких положеннях методологічного змісту. По-перше, активний розвиток співпраці у міжнародній сфері дедалі більше об'єктивує зв'язок між зовнішньою та внутрішньою політикою держав, у результаті чого взяті на себе тими чи іншими країнами міжнародні зобов'язання стають вагомим стимулом формування й реалізації внутрішньої політики. Одним з таких пріоритетних напрямів імплементації міжнародних норм і принципів у внутрішню політику сучасних держав є збереження та охорона культурної спадщини, яка постає як процес координації цілеспрямованих внутрішньополітичних і зовнішньополітичних заходів, спрямованих на збереження, охорону та відтворення всього того, що в сучасних міжнародних відносинах і праві описується узагальненим поняттям «культурна спадщина».

По-друге, внаслідок прийняття Конвенції ЮНЕСКО про охорону всесвітньої культурної та природної спадщини 1972 р. на міжнародному рівні був чітко зафіксований і узгоджений порядок збереження та популяризації об'єктів культури і природи, які становлять частину надбання універсальної культури людства, мають виняткове значення не лише для народу держави, на території якої він перебуває, але й для людства в цілому. Одна з ключових ідей цієї Конвенції полягала у створенні організаційних, інституціональних та нормативних засад взаємодії міжнародної системи колективної охорони культурної спадщини і різноманітних внутрішньополітичних заходів з метою підвищення їх ефективності та досягнення цілей Конвенції. Таким чином Україна як учасниця Конвенції ЮНЕСКО з 1988 р. взяла на себе зобов'язання забезпечити охорону об'єктів всесвітньої спадщи-

ни, розташованих на її території. Утім, цілком очевидно, що зазначені охоронні заходи базуються насамперед на нормах внутрішнього права (зокрема, це Закон України «Про охорону культурної спадщини» 2000 р., який регулює правові, організаційні та економічні відносини у сфері охорони культурної спадщини, Закон України «Про природно-заповідний фонд» 1992 р., що поширюється на об'єкти природної спадщини, які потенційно можуть бути включені до Списку ЮНЕСКО тощо). У цьому сенсі особливої актуальності набуває проблема розроблення комплексної системи заходів, які б органічно поєднали внутрішній та зовнішній (міжнародний) аспекти діяльності Української держави в частині збереження й охорони культурної спадщини. Адже не можна не погодитись з думкою тих фахівців, які доводять, що саме поєднання адекватної сучасним вимогам внутрішньої політики (включаючи й внутрішню правову політику України) та міжнародної взаємодії, здатне забезпечити надійну основу для ефективного збереження та захисту культурної спадщини[1].

По-третє, не можна не звернути увагу на те, що процес взаємодії зовнішньої та внутрішньополітичної діяльності європейських держав у сфері збереження і охорони культурної спадщини фактично є нічим іншим, як наслідком послідовного втілення принципів та завдань, що були визначені у Статуті Ради Європи в частині впровадження міжнародних стандартів у різних сферах життя і діяльності суспільства, включаючи й збереження культурної спадщини. При цьому практично всі документи в галузі охорони культурної спадщини в Європі, а це – Європейська культурна Конвенція Ради Європи (Париж, 1954 р.)[2], Конвенція Ради Європи про захист архітектурної спадщини Європи (Гренада, 1985 р.)[3], Європейська конвенція про охорону археологічної спадщини (Лондон, 1969 р.) [4], Європейська Конвенція Ради Європи про охорону археологічної спадщини (переглянута)[5] (Валлетта, 1992 р.), Європейська Конвенція про правопорушення щодо культурних цінностей (Дельфи, 1985 р.)[6], Європейська Конвенція про ландшафти (Флоренція, 2000 р.)[7] передбачають не лише наявність, але й постійну інтенсифікацію взаємодії внутрішньополітичної та зовнішньополітичної діяльності окремих держав Європи в частині збереження культурної спадщини. Це зумовлюється існуванням діалектичного зв'язку між двома зазначеними напрямками діяльності держав у сфері збереження культурної спадщини. Справді, з одного боку, реалізація багатьох міжнародно встановлених та окреслених цілей і завдань передбачає активну та ефективну внутрішню політику окремих держав в частині діяльності щодо збереження й охорони культурної спадщини. З іншого боку, доволі часто успішність внутрішньої державної політики у культуроохоронній та пам'яткоохоронній діяльності залежить від рівня її участі у різноманітних міжнародних програмах і організаціях з охорони культурної спадщини, культурних надбань, пам'яток культури й природи.

На сьогоднішній день на доктринальному рівні культурна спадщина характеризується як сукупність успадкованих людством від попередніх поколінь об'єктів матеріальної і духовної культури, що мають художнє, історичне, етнографічне та наукове значення[8], або ж як надбання матеріальної і духовної культури людства, що успадковується від попередніх поколінь та є засобом піднесення духовності, єднання людей навколо вічних цінностей добра і краси[9]. Попри певні відмінності, обидві дефініції мають спільне концептуальне ядро, яке чітко вказує на роль культурної спадщини (що постає у матеріальній та нематеріальній формах) у духовному розвитку особистості та людства в цілому, а також на її

значущість як одного з об'єктів захисту з боку держави (а також міжнародної спільноти держав) і суспільства. Те ж саме можна побачити, якщо звернутись до документів такої міжнародної організації, як ЮНЕСКО, яка під культурною спадщиною всього людства визнає історичні центри міст, культурні ландшафти, пейзажі, підводну культурну спадщину, музеї, рухому культурну спадщину, ремесла, документальну та цифрову спадщину, кінематографічну спадщину, традиції, мови, святкові події, ритуали та вірування, музику та пісні, театральне мистецтво, народну медицину, літературу, кулінарне мистецтво, традиційні спорт та ігри тощо. Тобто наразі можна спостерігати тенденцію до відходу від вузького «матеріального» тлумачення поняття культурної спадщини і включення до неї духовної (нематеріальної) складової[10]. Особливо чітко це можна побачити у міжнародній практиці після прийняття Декларації Мехіко щодо політики у сфері культури (1982 р.), яка фактично закріпила духівну складову як невід'ємну частину розуміння поняття всесвітньої культурної спадщини і включила до культурної спадщини як матеріальні, так і нематеріальні твори, які виражають творчість народу, його мову, звичаї, вірування; до неї належать історичні місця й пам'ятки, література, твори мистецтва, архіви та бібліотеки. Однак, уточнюючи визначення поняття збереження та охорони культурної спадщини, а також її захисту, слід звернути увагу на кілька принципів теоретичних положень.

По-перше, вже у самому словосполученні «культурна спадщина» нерозривно поєднано внутрішній та зовнішній аспект, оскільки культурні і духовні надбання та пам'ятки того чи іншого народу постають у той же самий час і культурно-духовними надбаннями усього людства. Як приклад можна навести програму «Проголошення шедеврів усної та нематеріальної спадщини людства». Нагадаємо, що Генеральна конференція на своїй двадцять дев'ятій сесії у листопаді 1997 року прийняла Резолюцію про створення міжнародної відзнаки в формі присвоєння ЮНЕСКО статусу Шедевра усної спадщини людства. Нині цей статус мають: Рамліла, народний театр на теми «Рамааяна» (Індія), театр Кабукі (Японія), маскарад племені Макіші (Замбія), танок Самба де Рода (Бразилія), народний епос Олонхо (Якутія), албанська народна ізополіфонічна музика (Албанія), гра на дудці (Вірменія), карнавальні велетні і дракони (Бельгія і Франція), кхмерський театр тіней Сбек Тхом (Камбоджа), уйгурське музичне мистецтво Мукам із Синьцзяна (Китай), традиції пастухів і візків з буйволами в Коста-Ріці, словацький Вербунк (танок призовників), театральна танцювальна традиція коколо (Домініканська Республіка), балет Рабиналь Ачи (Гватемала) тощо. Тобто, як бачимо, кожен з перелічених шедеврів має чітко визначену національну або етнічну приналежність, що фіксується навіть у його назві. Разом з тим всі вони є частиною культурного надбання людства. Зазначене уточнення є важливим з огляду на те, що збереження та охорона культурної спадщини від самого початку конститується як поєднання двох видів діяльності: зовнішнього й внутрішнього, що зумовлене феноменом «подвійної значущості» об'єктів цього захисту, які є одночасно і об'єктами культурної спадщини того чи іншого народу, і об'єктами культурної спадщини людства в цілому.

По-друге, слід наголосити на тому, що сам процес збереження й охорони культурної спадщини тлумачиться на міжнародному рівні не як певна «факультативна діяльність» тих чи інших держав, яка може реалізовуватись або не реалізовуватись залежно від історичних, економічних, політичних, соціальних, фінансових або будь-яких інших реалій. Цей процес є обов'язковим напрямом внутрішньої і

зовнішньої політики будь-якої сучасної держави як повноцінного члена світової спільноти і має універсальну значущість з огляду на завдання щодо збереження та відтворення культурної складової людського існування і буття. Більше того, виходячи із загального теоретичного визначення поняття «функцій держави» як основних або визначальних напрямів її діяльності, що зумовлені відповідними суспільними потребами й відображають цілі та сутність держави[11], можна стверджувати: збереження і охорона культурної спадщини є однією з найважливіших функцій у системі функцій сучасної держави. У цьому плані держави, базуючись на таких засадах, несуть відповідальність за збереження всесвітньої культурної і природної спадщини, що знаходиться на їх території, як перед своїм народом, так і перед усім міжнародним співтовариством; а) об'єкти всесвітньої спадщини розглядаються як єдине ціле з їхнім довіллям (оточенням); б) всесвітня спадщина є визначальним чинником розвитку людської особистості, формування світогляду та ціннісних орієнтирів людини; в) управління об'єктами всесвітньої спадщини здійснюється на засадах економічного обґрунтування; г) співпраця державних органів, туристичних, громадських організацій та населення, їх участь в управлінні; д) поєднання науково розроблених методів з традиційними методами збереження об'єктів всесвітньої спадщини; є) забезпечення рівного доступу всіх осіб до об'єктів всесвітньої спадщини, що знаходяться на території України; ж) збереження автентичності об'єктів при здійсненні заходів охорони. Тобто дії або бездіяльність щодо збереження та захисту культурної спадщини роблять ту чи іншу державу носієм відповідальності не лише перед своїм народом, але й перед світом в цілому.

По-третє, реалізація державою функцій збереження та охорони культурної спадщини безпосередньо пов'язана із забезпеченням і реалізацією активної внутрішньої політики у зазначеній сфері. Тобто держава зобов'язується забезпечувати збереження культурної спадщини, що існує на її території. З цією метою кожній державі належить ідентифікувати та визначити різні елементи культурної спадщини, сприяти науковим, технічним і мистецтвознавчим дослідженням, а також розробленню науково-дослідних методологій з метою ефективного охорони, вжиття відповідних юридичних, технічних, адміністративних та фінансових заходів, спрямованих на сприяння у створенні або укріпленні установ з підготовки кадрів у галузі управління культурною спадщиною, а також тих, що займаються документуванням культурної спадщини; забезпеченні доступу до культурної спадщини тощо. Це дає підстави говорити не просто про сукупність дій і відповідних повноважень окремих органів державної влади, але про цілісну та системну державну політику в галузі збереження й охорони культурної спадщини.

Таким чином, охорона культурної спадщини трансформується в один з напрямів активної державної політики, який існує як система правових, організаційних, фінансових, матеріально-технічних, містобудівних, інформаційних та інших заходів з обліку (виявлення, наукове вивчення, класифікація, державна рестрація), запобігання руйнуванню або заподіянню шкоди, забезпечення захисту, збереження, утримання, відповідного використання, консервації, реставрації, ремонту, реабілітації, пристосування та музеєфікації об'єктів культурної спадщини. Відповідно до статті 54 Конституції України культурна спадщина охороняється законом. Держава забезпечує збереження історичних пам'яток та інших об'єктів, що становлять культурну цінність. Законом України «Про охорону культурної спадщини» передбачено, що контроль за виконанням законодавства про охорону

культурної спадщини здійснюють органи охорони культурної спадщини. На жаль, нині в Україні ця державна політика реалізується недостатньо ефективно, не у повному обсязі та не відповідно до тих об'єктивних вимог і потреб, що виникають у зазначеній сфері[12]. До речі, свого часу на цьому акцентували увагу В.Горбик та Г.Денисенко[13]. Але, залишаючи поки осторонь питання ефективності збереження та охорони культурної спадщини в Україні (адже це проблема окремого дослідження) акцентуємо увагу на тому, що однією з головних умов успішної діяльності щодо збереження і охорони культурної спадщини є активна й ефективна державна політика у цій галузі, яка забезпечується відповідним комплексом засобів, методів, організаційними, управлінськими, фінансовими, інформаційними та іншими ресурсами. Наразі в Україні, відповідно до затвердженого 6 квітня 2011 року Положення, Міністерство культури України є головним органом у системі центральних органів виконавчої влади щодо формування державної політики у сфері кінематографії, формування та забезпечення реалізації державної політики у сферах культури та мистецтв, охорони культурної спадщини, вивезення, ввезення і повернення культурних цінностей, державної мовної політики, а також спеціально уповноваженим центральним органом виконавчої влади у сфері міжнародних відносин. Наразі та захисту прав національних меншин України[14].

Хоча, попри цілу низку заходів щодо визначення та гарантування статусу культурної спадщини, чи не найважливішим кроком на міжнародному рівні щодо уточнення розуміння сутності феномена культурної спадщини стала розробка Конвенції про охорону нематеріальної культурної спадщини, прийнята переважно більшістю голосів на тридцять другій сесії Генеральної конференції ЮНЕСКО 17 жовтня 2003 р. Конвенція на міжнародному рівні закріпила право та обов'язок держав-учасниць поважати, зберігати, досліджувати, захищати та популяризувати нематеріальну культурну спадщину. Конвенція визначила термін «нематеріальна культурна спадщина», цілі та органи Конвенції, функції та методи роботи Міжнародного Комітету з охорони нематеріальної культурної спадщини, умови та форми надання міжнародної допомоги у цій сфері. Відповідно до статті 32 розділу IX зазначеної Конвенції, вона підлягає процедурі ратифікації, прийняття або затвердження країнами-членами ЮНЕСКО у порядку, передбаченому їх відповідними конституційними процедурами. Водночас, згідно з Законом України «Про міжнародні договори України» процедура приєднання має здійснюватись шляхом прийняття відповідного закону. Таким чином шляхом прийняття Закону України «Про приєднання України до Конвенції про охорону нематеріальної культурної спадщини» від 6 березня 2008 року Україна приєдналась до зазначеної Конвенції, що дозволило створити належні умови для збереження та підтримки традиційної культури українського народу, спряло розвитку міжнародного співробітництва у цій сфері. Прийняття цього закону було важливим насамперед з огляду на те, що до цього законодавство України не містило будь-яких правових норм, які б визначали, що саме слід вважати нематеріальною культурною спадщиною, а також зобов'язання держави щодо її збереження та розвитку. Базовий документ, що визначав політику держави та регламентував діяльність у сфері культури і мистецтв «Основи законодавства України про культуру», також не містив чітких норм стосовно нематеріальної культурної спадщини. Водночас приєднання України до Міжнародної конвенції про охорону нематеріальної культурної спадщини сприяло зміцненню авторитету України в світі, приведенню її законодавства у цій сфері у відповідність зі світовими стандартами, більш активній участі у про-

грамах міжнародного культурного співробітництва, збереженню та поширенню кращих зразків традиційної культури українського народу.

Однак приєднання України до Конвенції ще більше актуалізувало проблему розроблення та практичного впровадження системи практичних заходів щодо її реалізації. Мається на увазі розроблення та впровадження спільної політики, спрямованої на підвищення ролі культурної спадщини в суспільстві та включення охорони цієї спадщини до програм планування; підвищення ефективності роботи компетентних органів з охорони культурної спадщини, сприяння науковим, технічним та мистецтвознавчим дослідженням, а також розроблення методик дослідження для ефективної охорони культурної спадщини, зокрема спадщини, що знаходяться в небезпеці. Всі ці заходи так чи інакше пов'язані з необхідністю розроблення і запровадження комплексної концепції внутрішньої державної політики у культурно охоронній сфері. Саме це, на наше переконання, відповідає духу міжнародної культурно охоронної діяльності і дозволить Україні гідно дбати про збереження та захист власної культурної спадщини, яка одночасно становить незаперечну цінність для світової культури та для всього людства.

Таким чином, узагальнюючи результати проведеного дослідження, можна сформулювати висновки. По-перше, збереження та захист культурної спадщини у сучасній Україні реалізується одночасно і як діяльність, що зумовлена внутрішніми детермінантами (внутрішньополітичний аспект, пов'язаний з реалізацією культурно охоронної функції Української держави, яка закріплена на конституційному рівні, а також у нормативно-правових актах чинного законодавства), і як система заходів, що випливають з міжнародних зобов'язань України та є складовою реалізації загальної мети щодо збереження культурної спадщини людства, охорони культурних пам'яток. По-друге, успішність та ефективність культурно охоронної діяльності на національному рівні істотно залежить від комплексного характеру реалізації цілей та завдань у частині створення належних правових, економічних, політичних, інформаційних, фінансових, організаційно-матеріальних умов для функціонування органів державної влади та інститутів громадянського суспільства, які реалізують зазначену діяльність. По-третє, на сьогодні збереження та охорона культурної спадщини є не лише однією з цілей спеціально уповноважених органів державної влади, але перш за все – одним з важливих напрямів активної державної політики сучасної держави на національному та міжнародному рівні. У цьому сенсі розроблення будь-яких адекватних нинішнім реаліям та викликам стратегій державного розвитку (як у внутрішньо, так і у зовнішньополітичному аспектах) передбачає включення до комплексу визначальних завдань держави й системи органів державної влади, збереження та охорону матеріальної і нематеріальної культурної спадщини.

#### Список використаних джерел

1. Матеріали Міністерства закордонних справ України про підсумки роботи Третього круглого столу міністрів культури країн – членів ЮНЕСКО від 27 вересня 2002 р. – № 203/13–2254 або <http://www.unesco.org>
2. Європейська культурна Конвенція : за станом на 19 груд. 1954 р. / Рада Європи // Україна в міжнародно-правових відносинах / НАН України ; Ін-т держави і права ім. В. М. Корецького ; [відп. ред. Ю. С. Шемшученко, В.І.Акуленко ; упоряд. В. І. Акуленко]. – К.: Юрінком, 1996. – Кн. 2 : Правова охорона культурних цінностей. – С. 295–298.

3. Конвенція про охорону архітектурної спадщини Європи : за станом на 03 жовт. 1985 р. / Рада Європи // Україна в міжнародно-правових відносинах / НАН України ; Ін-т держави і права ім. В. М. Корецького ; [відп. ред. Ю.С.Шемшученко, В. І. Акуленко ; упоряд. В. І. Акуленко]. – К.: Юрінком, 1996. – Кн. 2 : Права охорона культурних цінностей. – С. 321–331.
4. Європейська конвенція про охорону археологічної спадщини : за станом на 06 трав. 1969 р. / Рада Європи // Україна в міжнародно-правових відносинах / НАН України ; Ін-т держави і права ім. В. М. Корецького ; [відп. ред. : Ю. С. Шемшученко, В. І. Акуленко; упоряд. В. І. Акуленко]. – К.: Юрінком, 1996. – Кн. 2 : Права охорона культурних цінностей. – С. 298–304.
5. Європейська Культурна Конвенція : за станом на 19 груд. 1954 р. / Рада Європи // Україна в міжнародно-правових відносинах / НАН України ; Ін-т держави і права ім. В. М. Корецького ; [відп. ред. : Ю. С. Шемшученко, В. І. Акуленко ; упоряд. В. І. Акуленко]. – К.: Юрінком, 1996. – Кн. 2 : Права охорона культурних цінностей. – С. 295–298.
6. Європейська Конвенція про правопорушення щодо культурних цінностей: за станом на 23 черв. 1985 р. / Рада Європи // Україна в міжнародно-правових відносинах / НАН України ; Ін-т держави і права ім. В. М. Корецького; [відп. ред.: Ю. С. Шемшученко, В. І. Акуленко; упоряд. В. І. Акуленко]. – К.: Юрінком, 1996. – Кн. 2: Права охорона культурних цінностей. – С. 304–321.
7. Європейська ландшафтна Конвенція: за станом на 20 жовт. 2000 р. / Рада Європи // Права охорона культурної спадщини: зб. док. / Укр. т-во охорони пам'яток історії та культури; Центр пам'яткознавства НАН України та УТОПШ; [авт.- упоряд. М. Є. Левада]. – К.: ХІК, 2006. – С. 47–54.
8. Акуленко В. І., Шемшученко Ю. С. Культурна спадщина / В. І. Акуленко, Ю. С. Шемшученко // Юридична енциклопедія. – К.: Укр. енциклопедія, 2001. – Т. 3. – С. 434.
9. Акуленко В. І. Магазинщикова І. П., Моздир М. І., Тарасенко О. О. Культурна спадщина людства: збереження та використання – Львів: Світ, 2002. – С. 10.
10. Максимов В. В. Права охорона культурних цінностей у конвенціях ЮНЕСКО: Дис. ... канд. юрид. наук: 12.00.11 / В. В. Максимов. – К., 1997. – С. 112
11. Скаун О. Ф. Теория государства и права / О. Ф. Скаун. – Х.: Консум; Ун-т внутр. дел., 2000. – С. 51.
12. Опалько Ю. В. Збереження історико-культурної спадщини в сучасній Україні: проблеми та перспективи / Ю. В. Опалько // Стратегічні пріоритети. – 2007. – № 1 (2). – С. 84.
13. Горбик В. О Денисенко Г. Г. Проблеми дослідження і збереження пам'яток історії та культури в Україні / В. О. Горбик, Г. Г. Денисенко // Український історичний журнал. – 2004. – № 2. – С. 133–134.
14. Про Положення про Міністерство культури України: Указ Президента України від 6.04.2011 р. // Офіційний вісник України. – 2011. – № 29. – Ст. 1226.

**Рекомендації**  
**XXVII Міжнародної науково-практичної конференції**  
**«Перспективи розвитку європейського університету в контексті широкої**  
**інноваційної стратегії»**

Ужгород (Україна) – Будапешт (Угорщина), 26-29 листопада 2013 р.

XXVII Міжнародна науково-практична конференція **«Перспективи розвитку європейського університету в контексті широкої інноваційної стратегії»** проведена ДВНЗ «Ужгородський національний університет» за підтримки та участі Міністерства освіти і науки України, Національної академії педагогічних наук України, Київського університету права Національної академії наук України, Центральноєвропейського університету у м. Скаліца, Академічного товариства ім. М. Балудянського, Кошицького виробничо-господарського факультету Братиславського економічного університету.

Паралельно проходила XIV Міжнародна науково-практична конференція студентів, аспірантів та молодих науковців ВНЗ України, Словаччини та Угорщини **«Інноваційні процеси у реформуванні вищої освіти України крізь призму інтеграції у європейський та міжнародний освітній науковий простір»**.

На пленарних засіданнях науково-практичної конференції 26-29 листопада 2013 р. заслухано і обговорено 87 доповідей та повідомлень учасників конференції, які відзначали зокрема велике практичне значення та актуальність обговорюваної на конференції тематики для українських ВНЗ в контексті реалізації завдань з інтегрування вищої школи в європейський та світовий освітній простір.

*Враховуючи, що пріоритетом розвитку освіти є впровадження сучасних інформаційно-комунікаційних технологій, що забезпечують удосконалення навчально-виховного процесу, доступність та ефективність освіти, підготовку молодого покоління до життєдіяльності в інформаційному суспільстві, учасники конференції особливу увагу приділили проблемам:*

- **підвищення** доступності якісної, конкурентоспроможної освіти відповідно до вимог інноваційного розвитку суспільства;
- **забезпечення** випереджувального характеру освітніх послуг, що надаються університетами;
- **приведення** мережі вищих навчальних закладів і системи управління вищою освітою у відповідність із потребами розвитку національної економіки та запитами ринку праці;
- **приведення** змісту фундаментальної, науково-методичної, інформаційної та практичної підготовки науково-педагогічних працівників у відповідність з вимогами інформаційного суспільства.

**Разом з тим учасники конференції вказували на те, що:**

- ВНЗ України ще не в повній мірі забезпечені інформаційно-комунікаційними технологіями для здійснення дистанційного навчання в режимі он-лайн;
- повільними темпами проходить процес впровадження системи дистанційної освіти;
- повільно йде розвиток мережі електронних бібліотек, створення сучасних підручників нового покоління, що відповідають вимогам часу.

**Учасники конференції:**

- **підтримують** положення Національної стратегії розвитку освіти в Україні на період до 2021 року;

- 
- **відзначають** надзвичайно позитивну роль науково-педагогічного колективу ДВНЗ «Ужгородський національний університет» в організації та проведенні міжнародних науково-практичних конференцій з актуальних проблем інтеграції вищої школи України в єдиний європейський та освітній простір;
  - **стверджують**, що впровадження широкої інноваційної стратегії в контексті розвитку європейського університету відповідає глобальним викликам сучасності і потребує конкретних практичних дій кожного вишу;
  - **наголошують** на необхідності створення дослідницьких університетів, розширення автономії вищих навчальних закладів;
  - **вказують на необхідність подальшого вдосконалення міжнародного партнерства і співпраці ВНЗ України у напрямках:**
    - а) організації освітніх та наукових обмінів, стажування та навчання за кордоном студентів і науково-педагогічних працівників;
    - б) розширення участі навчальних закладів, науковців і студентів у різних проєктах і програмах міжнародних організацій (Темпус, Еразмус Мундус, Жан Моне тощо);
    - в) вивчення досвіду зарубіжних партнерів стосовно модернізації системи освіти, запровадження міжнародних шкіл, дискусійних майданчиків тощо;
    - г) проведення суспільних наукових досліджень з актуальних проблем розвитку освіти та галузей економіки;
    - д) забезпечення навчання іноземців у вищих навчальних закладах України, активізації роботи з обміну студентами та викладачами з вишами сусідніх країн Європейського Союзу;
    - е) організації завдань, пов'язаних із запровадженням програм «подвійних дипломів».

**Прийнято на заключному засіданні конференції в м. Будапешт (Угорщина). Організаційному комітету доручено опублікувати матеріали доповідей та повідомлень в окремому науковому віснику.**

*29 листопада 2013 р.*

## ЗМІСТ

<b>Смоланка В.І.</b> <i>Передмова</i> .....	5
<b>Гаращук О.В., Куценко В.І.</b> <i>ОСНОВНІ ФУНКЦІЇ ВИЩОЇ ОСВІТИ УКРАЇНИ В КОНТЕКСТІ ЇЇ МОДЕРНІЗАЦІЇ ТА ЄВРОІНТЕГРАЦІЇ</i> .....	7
<b>Козлакова Г.О.</b> <i>АНАЛІТИЧНІ ПОГЛЯДИ НА ПОШИРЕННЯ ТЕНДЕНЦІЙ ЄВРОПЕЙСЬКОЇ ІНТЕГРАЦІЇ В УНІВЕРСИТЕТАХ УКРАЇНИ</i> .....	17
<b>Павко А.І.</b> <i>МЕТОДОЛОГІЧНІ АСПЕКТИ ЄВРОІНТЕГРАЦІЙНОГО ПРОЦЕСУ В УКРАЇНІ</i> .....	21
<b>Розач О.Я.</b> <i>ПРОБЛЕМИ ТА ПЕРСПЕКТИВИ РОЗВИТКУ ВИЩОЇ ЮРИДИЧНОЇ ОСВІТИ В УКРАЇНІ</i> .....	26
<b>Харківська А.А.</b> <i>СИСТЕМНИЙ ПІДХІД ТА ІННОВАЦІЇ В СУЧАСНІЙ ПЕДАГОГІЧНІЙ НАУЦІ</i> .....	31
<b>Ihor Kotsan, Myhailo Yatsyshyn</b> <i>INNOVATIVE DEVELOPMENT OF SCIENCE IN A MODERN UNIVERSITY: PRIORITIES AND WAYS OF IMPLEMENTATION</i> .....	36
<b>Черевко О.І., Михайлов В.М.</b> <i>СУЧАСНІ АСПЕКТИ РОЗВИТКУ ІННОВАЦІЙНОЇ ДІЯЛЬНОСТІ УНІВЕРСИТЕТУ</i> .....	44
<b>Vitaliy Dorofeyev, Vasyliy Karpyuk, Elena Krantovskaya, Nikolay Petrov, Alexey Petrov</b> <i>IMPROVED DEFORMATION MODEL OF THE REINFORCED CONCRETE BAR STRUCTURE FOR THE GENERAL CASE OF STRESSED STATE</i> .....	51
<b>Сікульський В.Т., Літвінова О.В.</b> <i>МІЖНАРОДНА ДІЯЛЬНІСТЬ ЯК ВАЖЛИВА СКЛАДОВА ІННОВАЦІЙНОЇ СТРАТЕГІЇ УНІВЕРСИТЕТІВ УКРАЇНИ</i> .....	65
<b>Lenka Dubovická, Heidy Schwarczová</b> <i>PEDAGOGIKA – VEDA O VÝCHOVE ČLOVEKA</i> .....	69
<b>Абсалямова Я.В.</b> <i>МОТИВАЦІЯ ЯК ГОЛОВНИЙ ФАКТОР ПРОФЕСІЙНОЇ САМОРЕАЛІЗАЦІЇ ВИКЛАДАЧА ІНОЗЕМНИХ МОВ ТЕХНІЧНОГО ВНЗ</i> .....	73

<b>Артьомов І.В., Шоля П.І.</b> ІННОВАЦІЙНИЙ ПОТЕНЦІАЛ ТРАНСКОРДОННОГО СПІВРОБІТНИЦТВА В ЄВРОІНТЕГРАЦІЙНІЙ СТРАТЕГІЇ УКРАЇНИ .....	81
<b>Бошицький Ю.Л.</b> ІННОВАЦІЙНІ СТРАТЕГІЇ КИЇВСЬКОГО УНІВЕРСИТЕТУ ПРАВА НАН УКРАЇНИ В КОНТЕКСТІ ПІДГОТОВКИ СУЧАСНОГО ПРАВНИКА .....	91
<b>Дубовицка Ленка, Вархола Михал</b> ИНТЕНСИВНЫЙ МЕТОД ОБУЧЕНИЯ ИНОСТРАННЫМ ЯЗЫКАМ, ПРИМЕНЯЕМЫЙ В ЯЗЫКОВОЙ ШКОЛЕ «EMPIRE» .....	94
<b>Говоровська О.О.</b> ІНТЕРНАЦІОНАЛІЗАЦІЯ ВИЩОЇ ОСВІТИ УКРАЇНИ ПІД ВПЛИВОМ ГЛОБАЛІЗАЦІЇ СУСПІЛЬСТВА .....	96
<b>Heidy Schwarczová</b> K OTÁZKE GLOBÁLNEHO OTEPLOVANIA .....	103
<b>Бутурлакiна Т.О.</b> РЕАЛІЗАЦІЯ «ТРИКУТНИКУ ЗНАНЬ» ЯК СТРАТЕГІЯ РОЗВИТКУ ЄВРОПЕЙСЬКОЇ ОСВІТИ .....	109
<b>Svitlana Hedz, Natalia Iatsyshyn</b> INNOVATIVE ASPECTS OF INTERCULTURAL COMMUNICATION IN THE PROCESS OF LEARNING A FOREIGN LANGUAGE BY LAW STUDENTS .....	119
<b>Деї М.О.</b> СПІЛЬНІ ОСВІТНІ ПРОГРАМИ: СТАН, ПРОБЛЕМИ ТА ПЕРСПЕКТИВИ .....	125
<b>Jozef Svetlík, Patricia Hofřová, Michal Varchola</b> APLICACION FOR EXOSKELETON DESIGN ELEMENTS .....	130
<b>Карабін Т.О.</b> ПРОБЛЕМИ РЕГЛАМЕНТАЦІЇ ПРАВОВОГО СТАТУСУ ВИЩИХ НАВЧАЛЬНИХ ЗАКЛАДІВ У ЗАКОНОДАВСТВІ УКРАЇНИ .....	133
<b>Tatiana Varcholová, Lenka Dubovická</b> INOVAČNÉ STRATÉGIE VZDELÁVANIA V KONTEXTE GLOBALIZÁCIE .....	136
<b>Кульчицька А.В.</b> ЯКІСТЬ ОСВІТИ ТА ЇЇ ОЦІНКА В КОНТЕКСТІ ЄВРОПЕЙСЬКОЇ ТА МІЖНАРОДНОЇ ІНТЕГРАЦІЇ .....	139
<b>Курило М.П.</b> ЧИ ПРОСТО МАТИ ДОСТУП ДО ПРАВОСУДДЯ В УКРАЇНІ? .....	145
<b>Helena Džurková</b> INOVAČNÉ PRÍSTUPY K VÝUČBE SPOLOČENSKÝCH VIED NA TECHNICKÉJ UNIVERZITE V KOŠICIACH .....	154

<b>Мельник А.В., Попович М.І.</b> ДЕЯКІ АСПЕКТИ ЗАСТОСУВАННЯ ГЕОПРОСТОРОВИХ ІНФОРМАЦІЙНИХ ТЕХНОЛОГІЙ В ТУРИСТИЧНІЙ ГАЛУЗІ.....	161
<b>Палінчак М.М., Палінчак В.М.</b> ДОСВІД ВИЩИХ НАВЧАЛЬНИХ ЗАКЛАДІВ США У ПРОФЕСІЙНІЙ ПІДГОТОВЦІ МЕНЕДЖЕРІВ.....	165
<b>Пономарьова Г.Ф.</b> ІННОВАЦІЙНО-ДОСЛІДНИЦЬКА КОМПЕТЕНТНІСТЬ МАГІСТРІВ – ЗАПОРУКА РОЗВИТКУ ІННОВАЦІЙНОГО ПОТЕНЦІАЛУ ВНЗ.....	177
<b>Прокоф'єв Є.Г.</b> МОДЕЛЬ ЗАГАЛЬНОПЕДАГОГІЧНОЇ ПІДГОТОВКИ МАЙБУТНІХ УЧИТЕЛІВ В УМОВАХ ДИСТАНЦІЙНОГО НАВЧАННЯ.....	183
<b>Сущенко В.</b> СТАН І ПРОБЛЕМИ РЕФОРМУВАННЯ ЮРИДИЧНОЇ ОСВІТИ В УКРАЇНІ: ВИКЛИКИ ХХІ СТОЛІТТЯ.....	195
<b>Daniela Palaščíková</b> INNOVATIVE PROCESSES IN EDUCATION AND TRAINING.....	203
<b>Габчак Н.Ф., Іваниця С.М., Максимович І.І.</b> НЕОБХІДНІСТЬ СТВОРЕННЯ НОВОЇ МОДЕЛІ ПІДГОТОВКИ ТУРИСТИЧНИХ КАДРІВ В УЖГОРОДСЬКОМУ НАЦІОНАЛЬНОМУ УНІВЕРСИТЕТІ.....	208
<b>Jozef Svetlík, Adam Žilinský</b> INNOVATIONS IN CAХ SYSTEMS.....	212
<b>Мисковець Е.В.</b> СОЗДАНИЕ ОБРАЗОВАТЕЛЬНОГО КЛАСТЕРА КАК ПРЕДПОСЫЛКА РАЗВИТИЯ ВЫСШЕЙ ШКОЛЫ: ЗАРУБЕЖНЫЙ ОПЫТ И ПЕРСПЕКТИВЫ ДЛЯ УКРАИНЫ.....	215
<b>Кольцов В.М.</b> ПУТИ ФОРМИРОВАНИЯ И РАЗВИТИЯ ПОЛИТИЧЕСКИХ СИСТЕМ ПОСТСОВЕТСКИХ РЕСПУБЛИК.....	223
<b>Tomáš Stejskal</b> DEVELOPMENT PROSPECTS OF MAINTENANCE.....	228
<b>Tatiana Roháčová</b> REFORMNÉ PEDAGOGICKÉ HNUTIE A SÚČASNÁ MODERNÁ PEDAGOGIKA.....	231
<b>Кривенкова Р.Ю.</b> ПРОБЛЕМИ ФОРМУВАННЯ АГРЕГАТИВ ПОЛІТИЧНОЇ НАЦІЇ У ФОКУСІ ТЕОРІЇ МОДЕРНІЗАЦІЇ ТА ТЕОРІЇ СТРУКТУРАЦІЇ.....	237

<b>Michaela Feriková-Kremlová, Jana Gondeková, Sotirios Trapezanlidis</b> THE INTERNATIONAL DIMENSION OF EDUCATION AT A PRIVATE UNIVERSITY, USING VIDEOCONFERENCING SYSTEMS.....	245
<b>Яцьків М.Ю.</b> ЗДОБУТКИ СУЧАСНОЇ УКРАЇНСЬКОЇ ФРАЗЕОЛОГІЇ У КОНТЕКСТІ НОВІТНІХ ПАРАДИГМ ЛІНГВІСТИЧНИХ ДОСЛІДЖЕНЬ.....	253
<b>Vladimír Baláž</b> MULTIROBOTIC SYSTEM FOR EDUCATION.....	263
<b>Браун А.А.</b> ПРОБЛЕМА ПОДВІЙНОГО ГРОМАДЯНСТВА В УКРАЇНІ.....	266
<b>Anna Hrnčiarová Turčiaková</b> DETERMINANTY VÝROBY PRIVÁTNÝCH ZNAČIEK.....	270
<b>Брешко В.В.</b> ПРОБЛЕМА ПРАЦЕВЛАШТУВАННЯ ВИПУСКНИКІВ ВИЩИХ НАВЧАЛЬНИХ ЗАКЛАДІВ В УКРАЇНІ.....	277
<b>Геревич М.О.</b> ОРГАНІЗАЦІЯ САМОСТІЙНОЇ РОБОТИ СТУДЕНТІВ ЯК ЗАСІБ ФОРМУВАННЯ ПРОФЕСІЙНОЇ КОМПЕТЕНЦІЇ МАЙБУТНІХ ФАХІВЦІВ.....	282
<b>Eva Stepankova</b> THE ARTICLE DISCUSSES AN OVERVIEW OF GRAMMAR KOLYMA DIALECT LANGUAGE.....	286
<b>Заболотько Ю.С.</b> ВПРОВАДЖЕННЯ ПЕРЕДОВИХ БАГАТОФУНКЦІОНАЛЬНИХ НАВІГАЦІЙНИХ ТРЕНАЖЕРІВ У ПІДГОТОВЦІ ВИСОКОКВАЛІФІКОВАНИХ СУДНОВОДІВ ТА ЛОЦМАНІВ У ЄДИНОМУ ОСВІТЬОМУ ПРОСТОРІ.....	296
<b>Ingrid Matoušková</b> PSYCHOLOGICKÉ ASPEKTY KORPORATIVNÍ ZLOČINNOSTI.....	301
<b>Коваль В.М.</b> СПЕЦИФІКА ВИКОРИСТАННЯ БАЛЬНЕОЛОГІЧНИХ РЕСУРСІВ ЗАКАРПАТСЬКОЇ ОБЛАСТІ.....	307
<b>Кучер В.Л.</b> ШЛЯХИ ОНОВЛЕННЯ СИСТЕМИ ВИЩОЇ ОСВІТИ В УКРАЇНІ.....	311
<b>Лакатош Н.Й.</b> ЯКІСНО-ОРІЄНТОВАНІ ВИМОГИ У ВИЩІЙ ОСВІТІ: ФОРМУВАННЯ СИСТЕМИ ЦІННОСТЕЙ У СТУДЕНТІВ.....	317
<b>Павличенко М.М.</b> ІННОВАЦІЙНІ МЕТОДИ ВИКЛАДАННЯ У ВИЩИХ НАВЧАЛЬНИХ ЗАКЛАДАХ УКРАЇНИ.....	321

<b>Романюк Е. С.</b> ДЕМОГРАФІЧНИЙ ТА ГЕОГРАФІЧНИЙ ФАКТОРИ ВПЛИВУ НА РЕФОРМУВАННЯ ВИЩОЇ ОСВІТИ В УКРАЇНІ .....	325
<b>Терент'єва Ю. О.</b> СТВОРЕННЯ МІЖНАРОДНОЇ СТУДЕНТСЬКОЇ СПІЛКИ ЯК ОДИН З ЕТАПІВ ЄВРОІНТЕГРАЦІЙНОГО СПІВРОБІТНИЦТВА ВИЩИХ НАВЧАЛЬНИХ ЗАКЛАДІВ .....	330
<b>Фенич Я. В.</b> ЕФЕКТИВНА ІМІДЖЕВА ПОЛІТИКА ЯК ЗАПОРУКА РОЗВИТКУ МОДЕРНОГО УНІВЕРСИТЕТУ (НА ПРИКЛАДІ УЖГОРОДСЬКОГО НАЦІОНАЛЬНОГО УНІВЕРСИТЕТУ) .....	333
<b>Шевця К. В.</b> НАВИЧКИ СТУДЕНТІВ ТА РЕАЛЬНІ ВИМОГИ РИНКУ ПРАЦІ .....	337
<b>Шимон А. В.</b> ПЕРСПЕКТИВИ РЕФОРМУВАННЯ ВИЩОЇ ОСВІТИ В УКРАЇНІ: ОСНОВНІ НАПРЯМИ .....	340
<b>Яворська Л. С.</b> ПОВАГА ЛЮДСЬКОЇ ГІДНОСТІ КРИМІНАЛЬНОМУ ПРОЦЕСУАЛЬНОМУ ПРАВІ ЯК ЗАСІБ ІНТЕГРАЦІЇ В ЄВРОПЕЙСЬКИЙ НАУКОВИЙ ПРОСТІР .....	347
<b>Яцишин Ю. М.</b> СУЧАСНИЙ ВІТЧИЗНЯНИЙ І МІЖНАРОДНИЙ ІННОВАЦІЙНИЙ ДОСВІД РЕСОЦІАЛІЗАЦІЇ НЕПОВНОЛІТНІХ ЗАСУДЖЕНИХ .....	352
<b>Гусь А. В.</b> ДЕРЖАВНИЙ ВИЩИЙ НАВЧАЛЬНИЙ ЗАКЛАД ЯК УЧАСНИК ВІДНОСИН ПУБЛІЧНОЇ ВЛАСНОСТІ .....	358
<b>Литовченко В. В.</b> ЗБЕРЕЖЕННЯ І ОХОРОНА КУЛЬТУРНОЇ СПАДЩИНИ В СУЧАСНІЙ УКРАЇНІ: ВНУТРІШНІ І ЗОВНІШНІ АСПЕКТИ .....	361
<b>Рекомендації</b> XXVII Міжнародної науково-практичної конференції «Перспективи розвитку європейського університету в контексті широкої інноваційної стратегії» .....	368

*Наукове видання*

**МІЖНАРОДНИЙ НАУКОВИЙ ВІСНИК**

**INTERNATIONAL SCIENTIFIC HERALD**

Випуск 8 (27)

*Свідоцтво про державну реєстрацію друкованого засобу масової інформації  
КВ №20546-10346Пр, видане Міністерством юстиції України 15.01.2014 р.*

Відповідальний за випуск І.В.Артёмов  
Упорядник О.І.Свеженцева  
Коректура Т.М.Алексєєва, Л.І.Середа  
Технічна редакція Н.О.Діус, А.В.Гусь  
Комп'ютерна верстка та обкладинка А.І.Бродич

Підписано до друку 20.05.2014 р. Формат 60x84/16  
Тираж 300

Оригінал-макет виготовлено  
в редакційно-видавничому відділі ДВНЗ «УжНУ»:  
88015, м. Ужгород, вул. Заньковецької, 89 А,  
тел./факс (03122) 66-20-51, dep-editors@uzhnu.edu.ua

Віддруковано ПП «АУТДОР - ШАРК»  
88000, м. Ужгород, пл. Жупанатська, 15/1.  
тел.: 3-51-25, e-mail: office@shark.com.ua  
Свідоцтво про внесення суб'єкта видавничої справи  
до Державного реєстру видавців,  
виготівників і розповсюджувачів видавничої продукції  
Серія 3т № 40 від 29 жовтня 2012 року

**M-72**

Міжнародний науковий вісник: збірник наукових статей за матеріалами XXVII Міжнародної науково-практичної конференції, Ужгород – Будапешт, 26-29 листопада 2013 року /ред. кол. В.І.Смоланка (голова), І.В.Артьомов та ін. – Ужгород: ДВНЗ «УжНУ», 2014. – Вип. 8(27). – 376 с.

**ISSN 2218-5348**

**УДК 001:378**